

# Modelo TOUCAN DUO

ELEVADORES VERTICALES MÓVILES



## MÁS CONVENIENTES

- Cero emisiones y funcionamiento prácticamente silencioso en interiores gracias a la alimentación eléctrica.

## MÁS EFICIENTES

- Funcionalidad mejorada gracias a la tracción eléctrica directa.

## MÁS VERSÁTILES

- Excelente accesibilidad en espacios estrechos gracias a las dimensiones compactas.

## MÁS FUNCIONALES

- Acceso más fácil a la mercancía y control de inventario más rápido gracias a la plataforma de doble entrada.

### Características estándar

- Plataforma operador de doble entrada lateral 0,65 m x 0,75 m (L x A)
- Cubeta para materiales motorizada 0,50 m x 0,75 m (L x A)
- Dispositivos de bloqueo de seguridad para materiales
- Joystick proporcional de maniobra accionado con el pulgar
- Controles específicos para la cubeta para materiales
- Puntos de amarre
- Indicador estado batería en la plataforma
- Tracción eléctrica directa en dos ruedas
- Motores de tracción de corriente alterna sin escobillas
- Desenganche del freno
- Mástil no rotatorio de aluminio extruido de bajo mantenimiento
- Sistema pasivo de protección contra baches
- Neumáticos macizos de goma que no dejan huella
- Chasis de 0,78 m de ancho
- Descenso manual
- Luz indicadora y alarma de inclinación de más de 2 grados
- Interruptor general con cierre de llave
- Contador de horas
- Estribos para el transporte
- Argolla de elevación para el gancho de una grúa
- Alojamientos para horquilla elevadora
- Bocina
- Alarma de descenso
- Faros destellantes intermitentes al xenón

### Especificaciones estándar

Alimentación	
• Sistema eléctrico	24 V CC
• Baterías de ciclo profundo	24 V - 180 A/h
• Cargador baterías de doble voltaje 110/240V	24 V - 15 A
• Motores (dos)	24 V AC - 320 W

Sistema hidráulico	
• Capacidad tanque hidráulico	6 l

Neumáticos macizos que no dejan huella	300 x 80
--	----------



### Accesorios y opciones

- Indicador estado batería con función de interrupción por carga insuficiente y contador de horas
- Baterías AGM de 220 A/h
- Aceite hidráulico atóxico, compatible con alimentos
- Aceite hidráulico sintético biodegradable
- Color personalizado
- Aceite hidráulico para bajas temperaturas

# Modelo TOUCAN DUO

## ELEVADORES VERTICALES MÓVILES

### Prestaciones

• Altura de trabajo	6,00 m
• Capacidad de carga <sup>1</sup>	130 kg
• Tamaño de la plataforma (L x A)	0,65 m x 0,75 m
• Tamaño superficie apoyo materiales (L x A)	0,50 m x 0,75 m
A. Anchura total	0,78 m
B. Altura retraída	1,79 m
C. Longitud total	1,65 m
D. Distancia entre ejes	1,35 m
E. Altura acceso desde el suelo	0,54 m
F. Distancia al suelo	8 cm
• Peso de la máquina <sup>2</sup>	1.000 kg
• Presión máxima sobre el suelo	13,10 kg/cm <sup>2</sup>
• Velocidad - Plataforma recogida	4 km/h
• Radio de giro - Externo	1,64 m cm
• Radio de giro - Interno	0,00 m
• Pendiente superable	20%

<sup>1</sup> El valor indicado se refiere exclusivamente a 1 persona solo en interiores.

<sup>2</sup> Algunas opciones o la normativa de ciertos países pueden hacer aumentar el peso y/o las dimensiones.



### Radio de acción

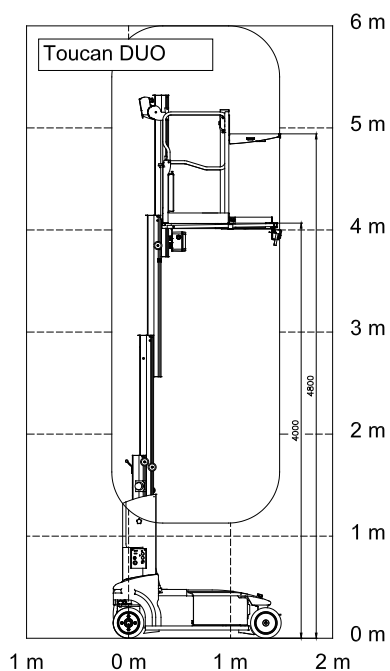

### Dimensiones

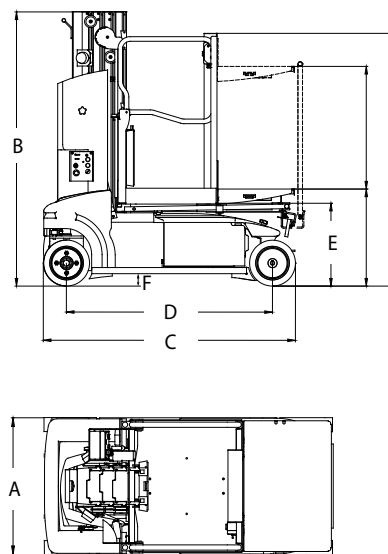

# JLG®

### ADVERTENCIA

JLG está continuamente realizando investigaciones y desarrollando productos por lo que se reserva la facultad de efectuar cambios sin previo aviso. Todos los datos de este documento son meramente indicativos. Ciertas opciones o normas de determinados países pueden hacer que el peso aumente. Las especificaciones técnicas pueden cambiar para adecuarse a las normas de ciertos países o según las exigencias del cliente.

**JLG EMEA BV**

europa@jlg.com  
www.jlg.com

Una compañía del grupo  
Oshkosh Corporation

JLG está continuamente realizando investigaciones y desarrollando productos por lo que se reserva la facultad de efectuar cambios sin previo aviso.