

CUTTING

TRENNMASCHINEN

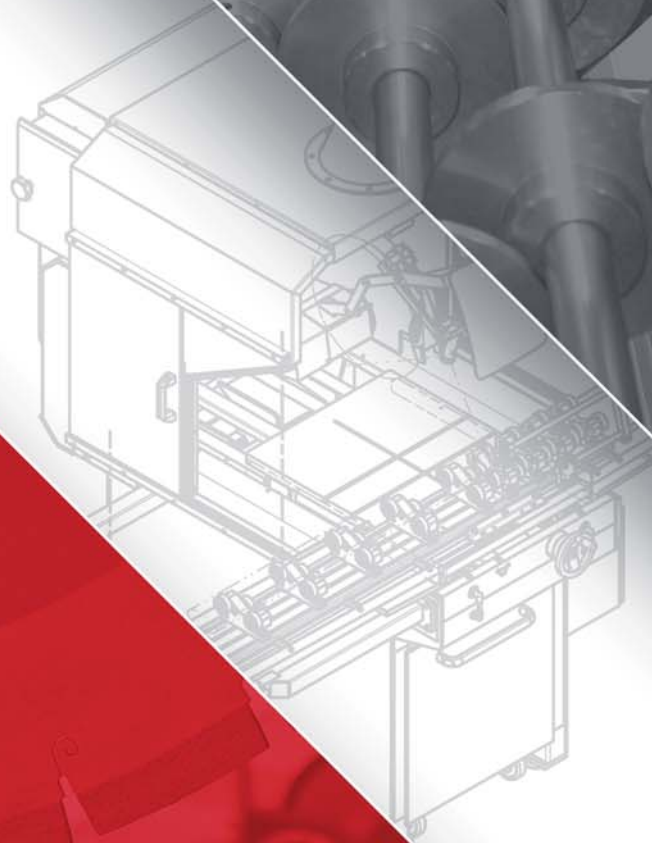
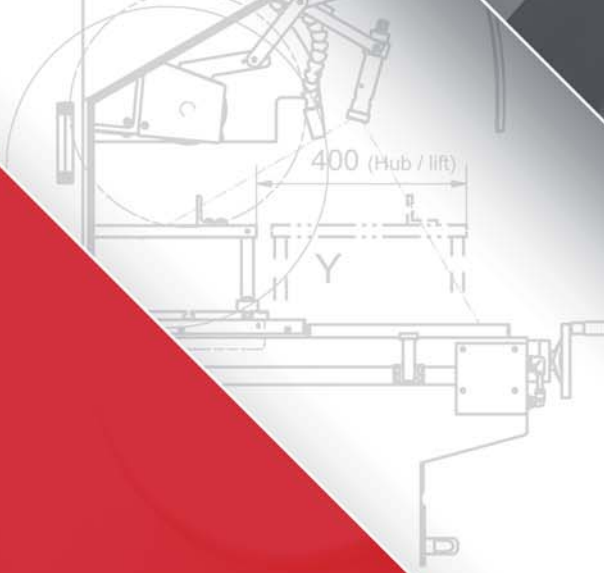

~ 2060

ARNOLD 
GRUPPE



71 W
Glasröhren-Trennmaschine - Tischmodell

Zum Trennen von Glasröhren bis zu einem max. Durchmesser von 40 mm

Vorteile der Maschine:

- Trockene und transparente Trennflächen
- Einfaches und schnelles Trennen
- Einfachste Bedienung

Technische Daten:

- Trennscheibendurchmesser 300 mm
- Motordrehzahl 2800 1/min
- Elektroanschluss 230 Volt, 50 Hz
 (Andere Spannungen auf Anfrage)

Aufbau der Maschine:

Ein schnell laufender Wechselstrommotor mit Schalter ist auf ein schweres, massives Graugussgehäuse verschraubt. Die Stahltrennscheibe mit entsprechendem Scheibenschutz ist direkt auf die Motorwelle aufgesetzt. Der Schneidtisch aus Pertinax kann über eine zu lösende Klemmschraube in der Höhe verstellt werden.

Normalzubehör:

- 1 Stück Stahl-Trennscheibe Durchmesser 300 mm
- 1 Stück Längenanschlag

71 W
Glass tube cutting machine - table model

For cutting glass tubes up to a max. diameter of 40 mm

Advantages of the machine:

- dry and transparent cutting surfaces
- easy and quick cutting
- easiest operation

Technical data:

- cutting disc diameter 300 mm
- motor speed 2800 rpm
- voltage 230 volts, 50 cycles
 (other voltages upon request)

Machine construction:

A quick running A. C. motor with switch is screwed on a heavy, solid grey cast iron box. The steel cutting disc with respective cutting protection is mounted directly on the motor shaft. The cutting table made from Pertinax can be adjusted in height by means of a clamping screw to be detached.

Normalzubehör:

- 1 pce. steel cutting disc diameter 300 mm
- 1 pce. length limit stop



Stahlscheiben zum Absprennen von Glas

mit doppelseitiger Schneide, Standard-Bohrung 16 mm, größtmögliche Bohrung 40 mm. Außendurchmesser 300 mm, passend für unsere Glasröhren-Trennmaschine der Kat.-Nr.: 71 W

Steel discs for cracking-off

double-edged, standard bore 16 mm, max. possible bore 40 mm. Outer diameter 300 mm, suitable for our Glass tube cutter according to cat.-no. 71 W

| Art. Nr. | Bezeichnung |
|----------|--|
| 71/2 E | Scheiben aus Chrom-Vanadium-Stahl <i>Discs made of chrome-vanadium steel</i> |
| 71/6 E | Scheiben aus Hochleistungs-Schnelstahl, 18% Wolfram <i>Discs made of high alloy rapid machining steel, with a tungsten content of 18%</i> |



70 - Elektrisches Absprenngerät

mit stufenlos regelbarer Stromstärke bis zu einer max. Ausgangsspannung von 1 kVA. Die Spannung lässt sich also auf jede Glasstärke und jede Glasart exakt einstellen. Das Gerät ist mit einer Absprennzange mit angebrachter Reservetrommel für Absprenndraht komplettiert.

Elektroanschluss: Einphasen-Wechselstrom 220 V, 50 Hz.
Andere Spannungen auf Anfrage.

70 - Electrical cracking-off unit

current intensity steplessly variable up to max. output voltage of 1 kVA. Thus, voltage can be accurately adapted to any given glass type and thickness. The unit is supplied complete with cracking-off pliers and drum for spare cracking-off wire.

Electric supply: Single-phase A.C. 220 V, 50 cycles.
Other voltages upon request.

Zubehör / Accessories:



| Art. Nr. | Bezeichnung |
|----------|--|
| 70/1 | Absprennzange mit Reservetrommel für Absprenndraht <i>Cracking-off pliers, with drum for spare wire</i> |
| 70/2 | Absprenndraht, 5 m lang <i>Cracking-off wire, in lengths of 5 metres</i> |

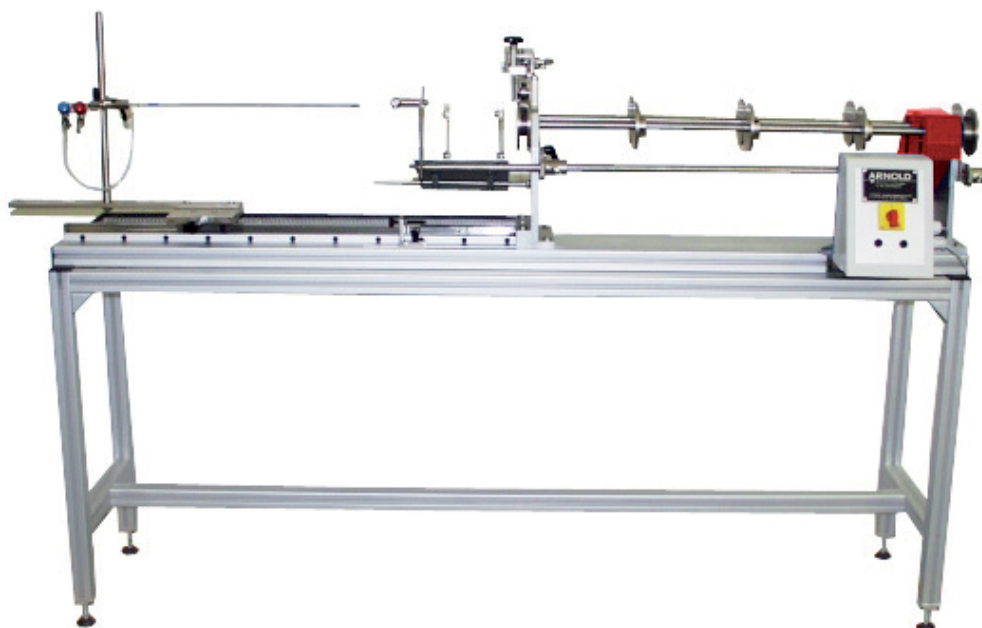

71/8.10 Glasrohr-Absprengmaschine - handbedient

Das Universal-Modell mit dem zuverlässigen Absprengsystem – geeignet für Weichglas, Bleiglas und Borosilikatglas.

Arbeitsweise:

Das abzusprennende Rohr wird auf den Rollenantrieb der Maschine per Hand aufgelegt und gegen einen einstellbaren Anschlag geschoben. Nun wird das sich drehende Rohr manuell mit einem Diamanten außen angeritzt.

Danach wird der auf einem Schlitten angebrachte Absprengbrenner gegen einen ebenfalls einstellbaren

Anschlag genau auf die Anritzposition in das Rohr gefahren. Durch die sehr scharfe Wasserstoff/Sauerstoff Flamme und den mit dem Diamanten an dieser Stelle erzeugten Anriss sprengt das Rohr ab.

Alternativ kann das Rohr von außen mit einer sehr scharfen Flamme erhitzt und dann mit einer im Wasserbad laufenden Kühlrolle abgesprengt werden. Siehe Kat.-Nr.: 71/13 und 71/13 PN. Diese Methode ist nur für Weichglas geeignet.

Gestell:

Das Maschinengrundgestell besteht aus stabilem Aluminium-Profilrohr. Alle anderen Maschinenteile, wie der Brennerschlitten und der Rollenantrieb, sind auf diesem Gestell aufgebaut.

Vorteile:

- Planparallele, trockene und transparente Trennstellen
- Einfache Bedienung
- Einfache und schnelle Umstellung auf verschiedene Rohrdurchmesser und Abschnittlängen
- Gut geeignet sowohl für Serienschritte als auch für Einzelschnitte

Einsatzbereich:

- Glasrohrdurchmesser: 8 – 150 mm
- Schnittlängen: 20 – 400 mm

Auf Wunsch kann die Maschine in Sonderausführung auch für größere Durchmesser bis 350 mm und längere Abschnitte bis 800 mm geliefert werden.

71/8.10 Glass tube cracking-off machine - manually operated

The universal model with reliable cracking-off system – suitable for soda glass, lead glass and borosilicate glass.

Working-Method:

The tube to be cut is manually placed on the roller drive of the machine and shoved against the adjustable limit stop. Now the turning tube is manually scratched outside by means of a diamond.

Thereupon the cracking-off burner mounted on a slide is placed against an also adjustable limit stop exactly to the scratching position into the tube.

By means of the very sharp hydrogen/oxygen flame and the cleft made by the diamond at this position, the tube cracks off.

Alternatively the tube can be heated up from outside by a very sharp flame and cracked-off through a cooling roller, running in a water bath. Please refer to Cat. -No. 71/13 and 71/13 PN. This method is only suitable for soft glass.

Base frame:

The machine base frame consists of stable aluminium profile struts. All other machine parts, as burner slide and roller drive, are mounted onto this base frame.

Advantages:

- Parallel, dry and transparent cuts
- Easy operation
- Easy and fast adjustment to different tube diameters and individual cuts
- Well suitable for cutting series as well as single cuts

Range:

- Glass tube diameter: 8 – 150 mm
- Cutting lengths: 20 – 400 mm

Upon request the machine can be delivered in special execution also for larger diameters up to 350 mm and longer cuts up to 800 mm.

Schnittleistung:

Je nach Glasrohr-Durchmesser, Wandstärke, Glasart und Schnittlänge ca. 300 – 800 Stück/h.

Antrieb:

Getriebemotor zum Anschluss an Einphasen-Wechselstrom 230 V, 50 Hz. (Sonderspannungen können auf Wunsch berücksichtigt werden.) Leistung: 50 W

Normalzubehör:

- 1 Stück Absprengdiamant
 - 7 Stück Absprengbrenner zum Anschluss an H₂/O₂
- Bei Ausführung der Brenner für Erdgas oder Propangas muss mit einer Leistungsminderung von ca. 20% gerechnet werden. Erdgas- und Propangasbrenner müssen außerdem mit einer besonderen Flammenstabilisierung versehen werden.

Cutting Capacity:

According to glass tube diameter, wall thickness, glass type and cutting length approx. 300 – 800 pieces/ hour.

Drive:

Gear motor for 230 A.C volts, single-phase, 50 cycles. (Special voltages are available upon request.) Power: 50 W

Standard Accessories:

- 1 piece scoring diamond
 - 7 piece cracking-off burners for hydrogen/oxygen
- In natural gas or propane execution it has to be calculated that decrease of performance is approx. 20%. Furthermore, natural gas or propane burners need to be provided with a special flame stabilization system.

Zubehör / Accessories:

| Art. Nr. | Bezeichnung | Description |
|----------|--|--|
| 71/9 | Vorrichtung zum Absprengen von Kolbenhälsen an Rundkolben, Stehkolben usw. in allen Größen zwischen 250 bis 10000 ml. | Unit to crack-off flask necks at round flasks, Erlenmeyer flask etc. of all sizes between 250 and 10000 ml. |
| 71/13 | Außenabsprengvorrichtung für Weichglas - manuell | Outside cracking- off unit for soft glass- manually |
| 71/13 PN | Außenabsprengvorrichtung für Weichglas - pneumatisch | Outside cracking- off unit for soft glass- pneumatically |
| 71/14 A | Spezialhalter mit 6 mm Aufnahmeschaft, 60 mm lang, mit Klemmstück 28 mm, zur Aufnahme drehbarer Diamant -Anreißscheiben. | Special holder with 6 mm shaft, 60 mm long, with clamping piece 28 mm, to accept a turnable diamond scoring disc. |
| 71/14 B | Diamant-Anreißscheibe 30 mm Ø, Bohrung 20 mm, 0,25 mm stark. | Diamond scoring disc 30 mm Ø, bore 20 mm, 0,25 mm thick. |
| 71/18.10 | Die Antriebsrollen für das Glasrohr werden mit O-Ringen ausgeführt. Dies hat den Vorteil, dass leichte Rohre besser mitgenommen werden und dass die Glasrohre besser gegen Verkratzen geschützt sind | The drive rolls for the glass tube are executed with O-rings. The advantage is, that light glass tubes are better driven and that the glass tubes are better protected against scratching. |

Ersatzteile / Spare Parts:

| Art. Nr. | Bezeichnung | Description |
|-----------|------------------------------------|--------------------------------------|
| 71/14 C | Absprengdiamant, Schaft - Ø 6 mm | Scoring diamond, shaft - Ø 6 mm |
| 71/8.1002 | Einfachrolle Standard, ohne O-Ring | Single roll standard, without O-ring |
| 71/8.1003 | Doppelrolle Standard, ohne O-Ring | Double roll standard, without O-ring |
| 71/8.1004 | Einfachrolle mit O-Ring | Single roll, with O-ring |
| 71/8.1005 | Doppelrolle mit O-Ring | Double roll, with O-ring |

71/14 D

Ersatzbrenner zum Anschluss an Wasserstoff / Sauerstoff

| Größe / Size | 1 | 2 | 3 | 4 | 5 | 6 | 7 | 8 | 9 |
|--|--------|---------|---------|---------|---------|---------|----------|-----------|-----------|
| Rohr-Ø / Tube-Ø mm | 8 - 20 | 10 - 30 | 10 - 30 | 20 - 50 | 20 - 50 | 50 - 80 | 80 - 150 | 150 - 250 | 200 - 300 |
| Max. Schnittlänge / Max. cutting length mm | 185 | 185 | 375 | 200 | 400 | 400 | 400 | 400 | 400 |

Bei den Größen 8 und 9 handelt es sich um Sondergrößen. Brenner für andere Gasarten sind auf Wunsch ebenfalls lieferbar.

71/14 D

Spare burners for connection to hydrogen / oxygen

Size 8 and 9 are special sizes. Burners for all other types of gas are also deliverable on request.

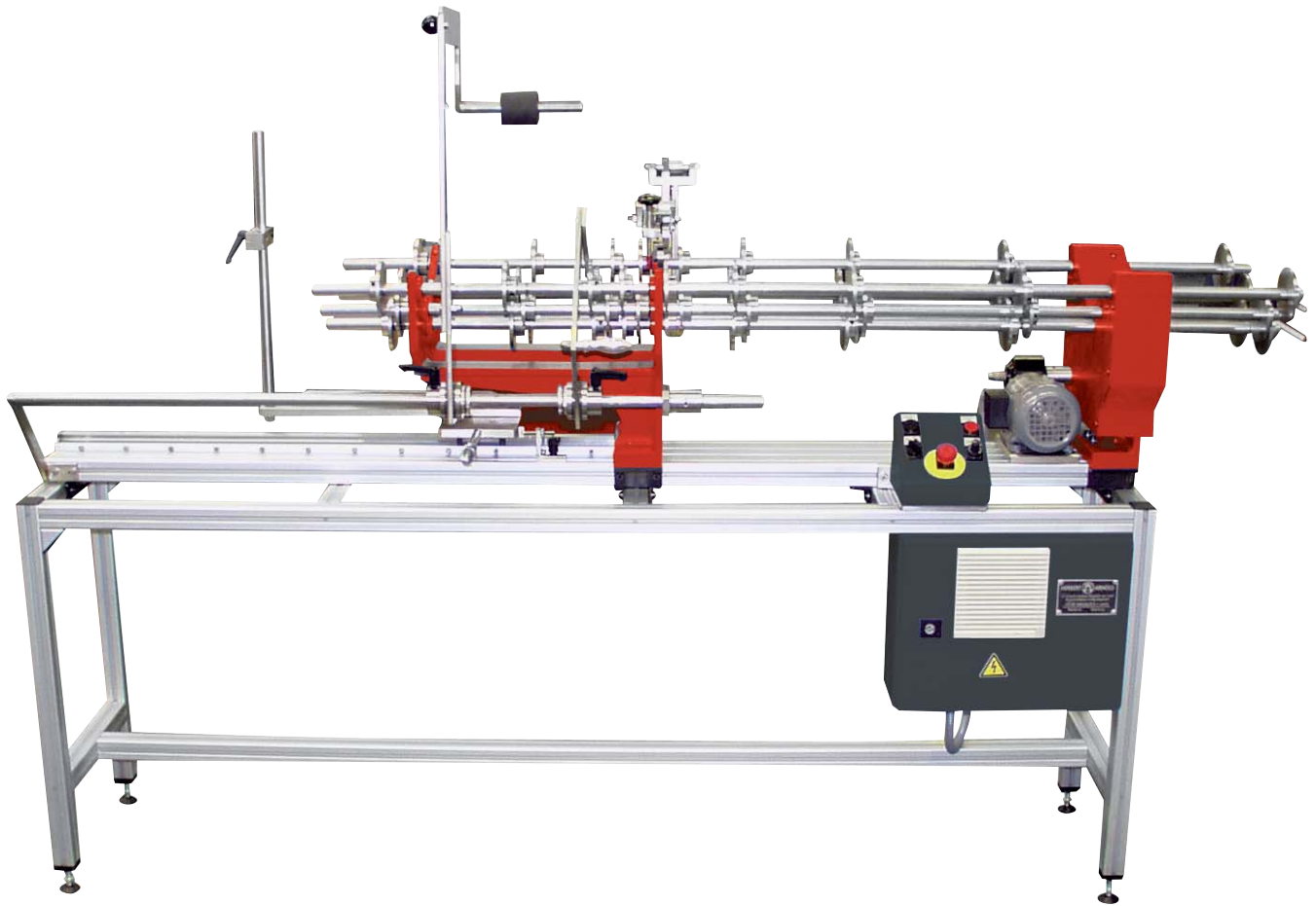

71/8.20 Glasrohr-Absprengmaschine - handbedient

Große Ausführung mit dem zuverlässigen Absprengsystem – geeignet für Weichglas, Bleiglas und Borosilikatglas bis zu einem max. Durchmesser von 325 mm

Arbeitsweise:

Das abzusprengende Rohr wird auf dem Rollen Antrieb der Maschine per Hand aufgelegt und gegen einen einstellbaren Anschlag geschoben. Nun wird das sich drehende Rohr manuell mit einem Diamanten außen angeritzt. Danach wird der auf einem Schlitten angebrachte Absprengbrenner gegen einen ebenfalls einstellbaren Anschlag genau auf die Anritzposition in das Rohr gefahren. Durch die sehr scharfe Wasserstoff-Sauerstoff-Flamme und den mit dem Diamanten an dieser Stelle erzeugten Anriss sprengt das Rohr ab.

Gestell:

Die Maschinenteile wie Brennerschlitten, Rollen Antrieb und Rollenauflage sind auf einem massiven Aluminium-Flachprofil aufgebaut.

Vorteile:

- planparallele, trockene und transparente Trennstellen
- einfache Bedienung
- einfache und schnelle Umstellung auf verschiedene Rohrdurchmesser und Abschnittlängen
- gut geeignet sowohl für Serienschritte als auch für Einzelschnitte

Einsatzbereich: ■ Glasrohrdurchmesser: 60 - 325 mm
 ■ Schnittlängen: 50 - 600 mm

71/8.20 Glass tube cracking-off machine - manually operated

Large execution with reliable cracking-off system – suitable for soda glass, lead glass and borosilicate glass up to a max. diameter of 325 mm

Working-Method:

The tube to be cut is manually placed on the roller drive of the machine and shoved against the adjustable limit stop. Now the turning tube is manually scratched outside by means of a diamond. Thereupon the cracking-off burner mounted on a slide is placed against an also adjustable limit stop exactly to the scratching position into the tube. By means of the very sharp hydrogen/oxygen flame and the cleft made by the diamond at this position, the tube cracks off.

Base frame:

The machine parts as burners support, roller drive and roller rest are mounted on a solid aluminium flat profile

Advantages:

- plane parallel, dry and transparent cuts
- easy operation
- easy and fast adjustment to different tube diameters and individual cuts
- well suitable for cutting series as well as single cuts

Range of application: ■ glass tube diameter: 60 - 325 mm
 ■ cutting lengths: 50 - 600 mm

Antrieb:

Stufenlos regelbarer Antriebsmotor (Frequenzumrichter) Einphasen-Wechselstrom 230 V, 50 Hz. (Sonderspannungen können auf Wunsch berücksichtigt werden.) Leistung: ca. 300 W

- Normalzubehör:**
- 1 Stück Absprengdiamant
 - 1 Stück Mischbatterie Kat.-Nr. 71/15

Bei Ausführung der Brenner für Erdgas oder Propangas muss mit einer Leistungsminderung von ca. 20% gerechnet werden. Erdgas- und Propangasbrenner müssen außerdem mit einer besonderen Flammenstabilisierung versehen werden.

Drive:

Steady controllable drive motor (frequency converter) Single-phase A.C. current 230 volts, 50 cycles (special voltages can be considered upon request) Capacity: approx. 300 W

- Standard accessories:**
- 1 piece scoring diamond
 - 1 piece mixing battery cat. no. 71/15

In natural gas or propane gas execution it has to be calculated that decrease of performance is approx. 20%. Furthermore, natural gas or propane gas burners need to be provided with a special flame stabilization system.



Zubehör / Accessories

| Art.-Nr. | 71/14.20 D 1 | 71/14.20 D 2 | 71/14.20 D 3 | 71/14.20 D 4 | 71/14.20 D 5 |
|--|--------------|--------------|--------------|--------------|--------------|
| Absprengbrenner \varnothing / cracking-off burner \varnothing mm | 20 - 50 | 50 - 80 | 80 - 150 | 150 - 250 | 200 - 325 |

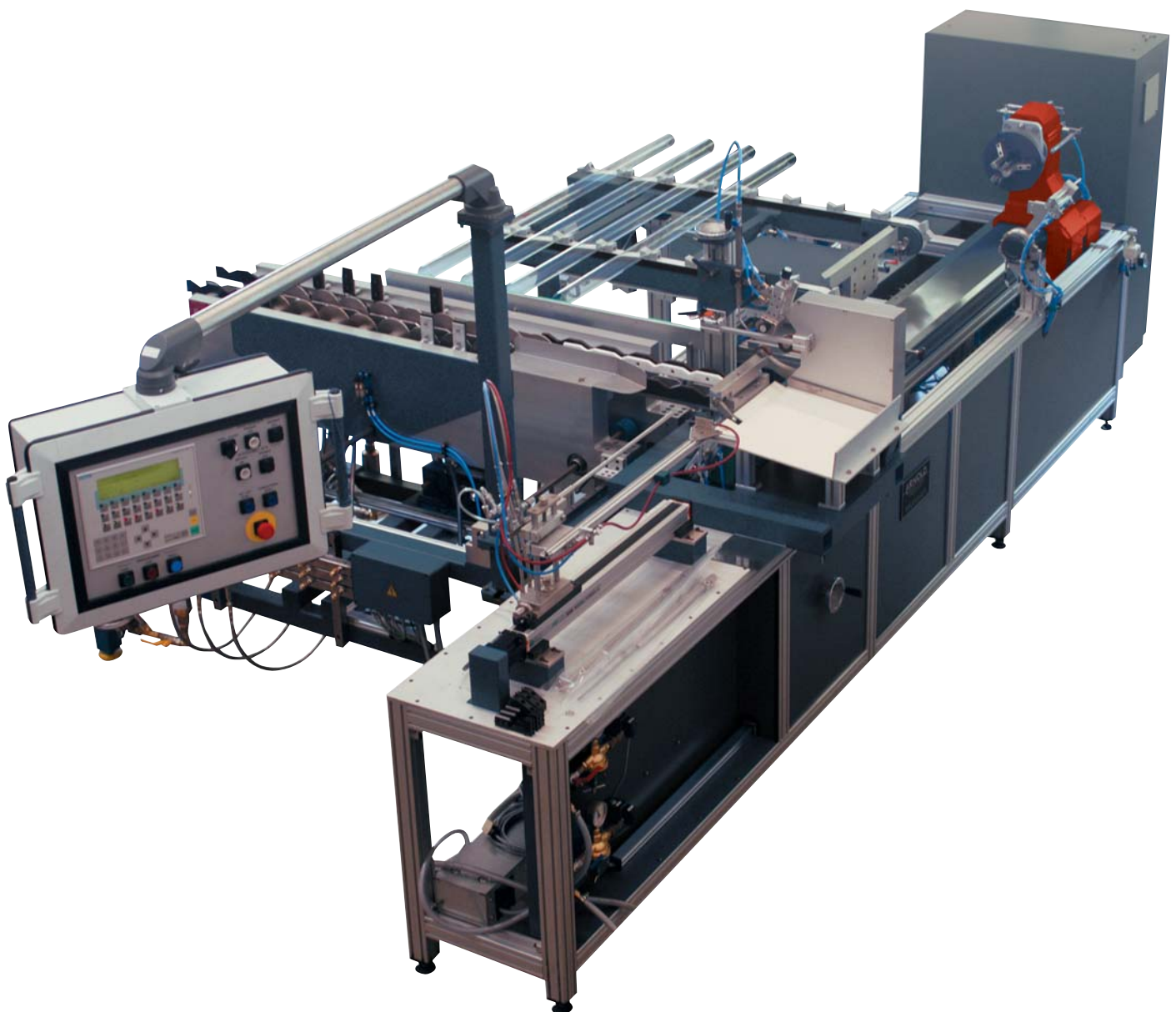

71/61 Glasrohr-Absprengmaschine

Die vollautomatische Ausführung der bewährten Glasrohr-Absprengmaschine der Kat.-Nr. 71/8 zum Absprengen von Sodaglas, Bleiglas und Borosilikatglas im Durchmesser von 15 mm – 150 mm.

Vorteile:

- trockene, planparallele und transparente Trennflächen
- kein Reinigen und Trocknen der Abschnitte
- geringe Längentoleranz
- optimale Anpassung der Maschine auf unterschiedliche Glasqualitäten und Werkstückabmessungen
- einfache Bedienung

71/61 Glass tube cracking-off machine

Fully automatic execution of the proved cracking-off machine of cat. no. 71/8 for cracking-off soda glass, lead glass and borosilicate glass of diameter of 15 mm – 150 mm

Advantages:

- dry, plane-parallel and transparent cutting surface
- no cleaning and drying of the cuts
- small length tolerances
- optimal adjustments of the machine to different glass qualities and work piece dimensions
- easy handling

Aufbau:

- stabiles Grundgestell aus Alu-Profil mit Aluminiumplatte und Stellfüßen zum Ausrichten der Maschine
- Vorlagemagazin mit Rohrzuführung, Rohrvorlage Länge ca. 300 mm – ca. 10 Rohre Durchmesser 25 mm
- pneumatisch betätigte Zuführung mit Linearführung, Arbeitskopf mit pneumatische Spannfüter, Vorschubantrieb über Kugelgewindetrieb und AC-Servomotor
- Brennerschlitten ebenfalls auf einer Linearführung geführt; der Vorschubantrieb erfolgt über Kugelgewindetrieb und AC-Servomotor
- Rollenaufgabe selbstzentrierend
- Anrizeinheit – pneumatisch angesteuert – durch eine Höhenverstellung individuell auf den jeweiligen Rohrdurchmesser einstellbar, ausgelegt zur Aufnahme für Schneidrädchen und Schneiddiamanten
- Abschnittaufgabe – pneumatisch angesteuert –
- Maschinensteuerung Siemens S7/300 im Maschinengestell integr.
- OP mit allen erforderlichen Funktionselementen über einen Galgen am Maschinengestell befestigt.

Optionen:

- automatisches Vorlagemagazin
- Verkettung mit Verschmelzmaschine auf Anfrage

Construction:

- solid machine base made from aluminium profile struts with aluminium plate and feet for levelling the machine
- magazine with tube feeding, capacity of magazine length approx. 300 mm – approx. 10 tubes at a diameter of 25 mm
- pneumatically operated feeding with linear guidance, working head with pneumatic clamping chuck, advance drive via ball screw and AC-servo motor
- burner slide guided also on linear guidance, advance drive via ball screw and AC-servo motor
- self-centering roller support
- scratching unit pneumatically triggered – by means of height adjustment individually adjustable to the respective tube diameter, provided for the acceptance of cutting wheels and cutting diamonds
- rest for cuts – pneumatically triggered
- machine control Siemens S7/300 integrated in the machine base
- operating panel with all necessary function elements fixed via gallews at the machine base

Options:

- automatic feeding magazine
- linkage with fire-polishing machine upon request



Technische Daten / Technical data:

| Art. Nr. | Glasrohr- \varnothing <i>Glass tube \varnothing</i> | Kleinste Schnittlänge <i>Smallest cutting length</i> | Größte Schnittlänge <i>Largest cutting length</i> | Reststück <i>End piece</i> | Rohrausgangslänge <i>Orinal tube lenght</i> | Elektroanschluss <i>Electric supply</i> | Anschlussleistung <i>Connecting capacity</i> | Druckluftanschluss <i>Compressed air conn.</i> |
|----------|---|---|--|-------------------------------|---|--|---|---|
| 71/61 | 15 - 150 mm | min. 20 mm | 390 mm | ca. 80 - 100 mm | max. 1.500 mm | 230 / 400 Volt, 50 Hz | ca 2 kW | ca. 6 bar |

71/14 - Absprengbrenner

Wasserstoffausführung mit einer Bohrung, Erdgas / Propangas mit zusätzlichen Stabilisierungsbohrungen.

71/14 - Cracking-off burner

Hydrogen execution with one bore, atural gas / propane execution is equipped with additional stabilization bores.



71/14
Standard Mischkammer /
Standard mixing chamber

Technische Daten / Technical data:

| Art. Nr. | Ausführung / Model | Länge / Length | Durchmesser / Diameter | Rohrdurchmesser / Tube diameter |
|-----------------|--|----------------|------------------------|------------------------------------|
| | | mm | mm | mm |
| 71/14 D WS 1 | Wasserstoff / hydrogen | 185 | 3 | 8 - 20 |
| 71/14 D WS 2 | Wasserstoff / hydrogen | 185 | 5 | 10 - 30 |
| 71/14 D WS 3 | Wasserstoff / hydrogen | 375 | 4,5 | 10 - 30 |
| 71/14 D WS 4 | Wasserstoff / hydrogen | 200 | 5 | 20 - 50 |
| 71/14 D WS 5 | Wasserstoff / hydrogen | 400 | 5 | 20 - 50 |
| 71/14 D WS 6 | Wasserstoff / hydrogen | 400 | 10 | 50 - 80 |
| 71/14 D WS 7 | Wasserstoff / hydrogen | 400 | 30 | 80 - 150 |
| 71/14 D WS 8 | Wasserstoff / hydrogen | 400 | | 150 - 250 |
| 71/14 D WS 9 | Wasserstoff / hydrogen | 400 | | 200 - 300 |
| 71/14 D ES/PS 1 | Erdgas/Propangas / natural / propane gas | 185 | 3 | 8 - 20 |
| 71/14 D ES/PS 2 | Erdgas/Propangas / natural / propane gas | 185 | 5 | 10 - 30 |
| 71/14 D ES/PS 3 | Erdgas/Propangas / natural / propane gas | 375 | 4,5 | 10 - 30 |
| 71/14 D ES/PS 4 | Erdgas/Propangas / natural / propane gas | 200 | 5 | 20 - 50 |
| 71/14 D ES/PS 5 | Erdgas/Propangas / natural / propane gas | 400 | 5 | 20 - 50 |
| 71/14 D ES/PS 6 | Erdgas/Propangas / natural / propane gas | 400 | 10 | 50 - 80 |
| 71/14 D ES/PS 7 | Erdgas/Propangas / natural / propane gas | 400 | 30 | 80 - 150 |
| 71/14 D ES/PS 8 | Erdgas/Propangas / natural / propane gas | 400 | | 150 - 250 |
| 71/14 D ES/PS 9 | Erdgas/Propangas / natural / propane gas | 400 | | 200 - 300 |

Vordruck / Pressure:

| Erdgas / natural gas | Propangas / propane gas | Wasserstoff / hydrogen | Sauerstoff / oxygen |
|----------------------|-------------------------|------------------------|---------------------|
| 22 - 500 mbar | 50 - 500 mbar | 300 - 500 mbar | 1000 - 1500 mbar |



71/200 Hochleistungs-Trennmaschine

Die Weiterentwicklung unserer bewährten halbautomatischen Hochleistungs-Trennmaschine der Kat.-Nr. 71/75 S zur vollautomatischen Hochleistungs-Trennmaschine 71/200

Vorteile:

- Trockene, planparallele Trennflächen durch Ritz / Brechverfahren
- kein Reinigen und Trocknen der Abschnitte
- geringe Längentoleranzen durch definierten, motorischen Werkstückvorschub
- Opt. Anpassung der Maschine an unterschiedliche Werkstoffe sowie Werkstückabmessungen durch leichte und reproduzierbare Einstellungen der Ritz- und Brechwerkzeuge
- kontinuierliche Arbeitsweise durch effektive Materialverarbeitung
- Steuerung über SPS mit Schnittstelle zur Anbindung an zusätzliche Verkettungssysteme (z. B. Trommelverschmelzmaschine Kat.-Nr. 52/65)

71/200 High-capacity cutting machine

The progress of our proven semiautomatic high capacity cutting machine of cat. no. 71/75 S to a fully automatic high-capacity cutting machine 71/200

Advantages:

- dry, parallel cuts due to the scratch-breaking procedure
- no cleaning and drying of cut pieces
- small length tolerance because of defined, motorized work piece feed
- optimal adjustment of the machine to different materials as well as work piece dimensions by means of easy and reproducible adjustments of scratching and breaking tools
- continuous procedure because of effective processing of material
- machine control by means of PLC with interface for connection to additional linkage systems (for example fire-polishing machine of cat. no. 52/65)

Aufbau:

- stabiles Grundgestell in Stahlschweißkonstruktion, gegläht, sand gestrahlt. Alle Anbauflächen sind spanabhebend bearbeitet.
- Vorlagentisch aus Pertinax mit Endanschlag und Niederhalter
- Ritz-/Brecheinrichtung mit Linearführung
- Ritz-/Brecheinrichtung für schnelle Umrüstung auf unterschiedliche Rohrdurchmesser aus sehr stabilen Führungsschlitzen mit Mikrometerschraube aufgebaut
- Vorschubantrieb für Ritz-/Brecheinrichtung und Rohrvorschub über Kugelgewindetrieb und ACDrehstrommotor
- Spanneinrichtung, Niederhalter und Rohrunterstützung pneumatisch betätigt
- Drücke über elektrische Regler programmabhängig steuerbar
- Maschinensteuerung Siemens SPS S7/300
- Teleservice zur Fernwartung/Fehlerbehebung möglich

Construction:

- solid base frame in steel welded construction, annealed, sand blasted. All mounting surfaces are machined.
- feeding table made from Pertinax with limit stop and holding-down holder
- scratching/breaking device with linear guiding
- scratching/breaking device for quick retrofitting to different tube diameters mounted on very solid guide blocks w. micrometer screw
- advance drive for scratching/breaking device and tube advance via ball screw and three-phase A. C. motor
- clamping device, holding-down holder and tube support pneumatically operated
- pressures via electrical controller acc. to program sort possible
- machine control Siemens PLC S7/300
- teleservice for remote assistance/failure correction actives possible

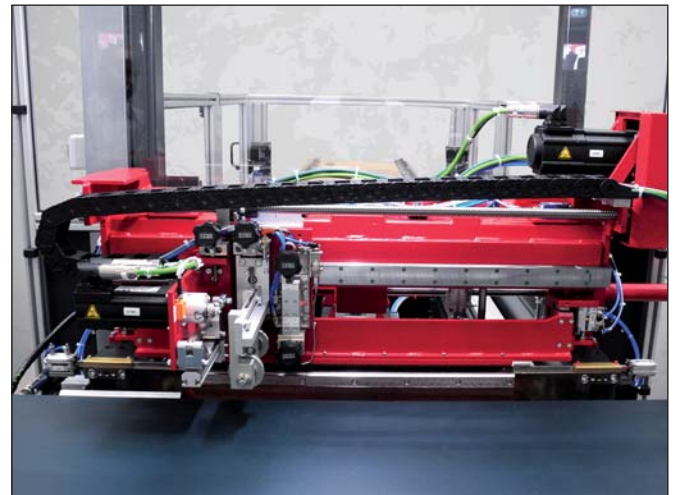

Technische Daten / Technical data:

| Art. Nr. | Breite der Glaslage Width of glass layer | Länge des Vorlagentisches Length of feed table | Gesamtlänge der Maschine Total length of machine | Kleinster zu schneidender Ø Smallest dia. to be cut | Größter zu schneidender Ø Largest dia. to be cut | Kleinste Schnittlänge Shortest cutting length | Größte Schnittlänge Largest cutting length | Reststück Remaining piece |
|----------|---|---|---|--|---|--|---|------------------------------|
| 71/200 | 600 mm | (Standard) 1.500 mm | 5.000 mm | ca. 1,0 – 1,5 mm | 16 mm | ca. 15 mm | 250 mm | 70-85 mm |



72 NIRO Universal-Trennsäge

Zum Trennen von Glas, Quarzglas, Porzellan, Keramik und ähnlichen Werkstoffen.

Gestell:

Die komplette Maschinenbasis ist eine Stahlschweiß-Konstruktion aus Edelstahl. Alle Anbauflächen sind spanabhebend bearbeitet

Schneidaggregat:

Alle Anbauflächen sind ebenfalls spanabhebend bearbeitet. Die Schnittgeschwindigkeit kann durch eine Dreistufen-Keilriemenscheibe auf die jeweiligen Trennscheiben-Durchmesser und auf das Schneidgut optimal abgestimmt werden.

Drehzahlen:

- I 926 U/min
- II 1390 U/min
- III 2085 U/min

Die Maschine ist für eine Bestückung mit Diamant-Trennscheiben von 250-300 mm Durchmesser ausgelegt.

Schneidertisch:

Der Schneidertisch besteht aus einer Leichtmetallplatte, welche zum Schutz vor Korrosion hart coated ist. Er läuft auf geschlossenen Kugellagern, sodass ein sehr präziser, gefühlvoller Vorschub gewährleistet ist. Optional kann der Vorschub auch automatisch über Gleichstrommotor und Gewindetrieb ausgeführt werden (siehe Kat.-Nr.: 72/110).

72 NIRO Universal-Cutting-Saw

For cutting glass, quartz glass, porcelaine, ceramics and similar materials.

Frame:

The complete machine base is made of a welded stainless steel construction. All mounting areas are machined.

Cutting aggregate:

All mounting areas are machined, too. The optimal cutting speed for the various diamond cutting discs can be selected by means of a three-step V-belt pulley.

Spindle speed:

- I 926 U/min
- II 1390 U/min
- III 2085 U/min

Machine is suitable for diamond-cutting discs 250 – 300 mm diameter.

Cutting table:

The cutting table consists of a aluminium plate, which is hard coated for protection against corrosion. The cutting table runs on closed ball bearings which guarantees a very accurate, sensitive travel. As an option the travel can be executed automatically by means of a DC motor and threaded Spindle (Cat.-no.: 72/110).

Wasserkaskade & Spritzschutz:

Zum leichten Austauschen des Wassers ist das Wasser-klärgefäß aus Edelstahl seitlich aus dem Maschinengestell herausnehmbar. Die Maschine besitzt weiterhin seitlich zwei Wasser-Auffangblechen aus Edelstahl worüber Spritz- und Tropfwasser in das Maschinengestell zurück geführt wird.

Max. freie Schnitt-Tiefe bei Scheiben-Ø:

- 250 mm = 65 mm
- 300 mm = 90 mm

Durch drehen des Werkstückes können auch größere Durchmesser geschnitten werden.

Schneidertisch-Abmessungen:

- Breite: 350 mm
- Tiefe: 320 mm
- Verfahrweg: max. 170 mm

Der Verfahrweg kann durch Anschläge begrenzt werden. Die Werkstückanlage ist um 45° winkelverstellbar. Eine entsprechende 5°-Teilung ist angebracht. Führungswellen und besonders korrosionsgefährdete Maschinenteile sind aus Edelstahl oder aus einem korrosionsbeständigem Material gefertigt bzw. lackiert.

Antrieb:

- Dreiphasen-Drehstrom 230/400 Volt, 50 Hz
- Sonderspannungen auf Anfrage
- Anschlußleistung: 0,5 KW

Normalzubehör:

- 1 Stück Wasserpumpe mit Wasserklärgefäß aus Edelstahl, seitlich aus dem Maschinengestell herausnehmbar
- 2 Stück Wasser-Auffangbleche.
- 1 Stück Längenanschlag, links- oder rechtsseitig verwendbar

Water cascade & Splash Guards:

For an easy exchange of water, the water clearing vessel made of stainless steel can be taken out of the machine base from the side. Furthermore the machine has on each side a water collecting plate, which are collecting and re-guiding the splash-water into the machine base.

Max. free cutting depth with disc- Ø

- 250 mm = 65 mm
- 300 mm = 90 mm

By rotating the workpiece even bigger diameters can be cut.

Dimension of cutting table:

- Width: 350 mm
- Depth: 320 mm
- Moving distance max.: 170 mm

Moving distance can be limited by stops. The angular stop is adjustable by 45°. A scale with 5° divisions is incorporated. Guide shafts and all other parts subject to corrosion are made of stainless steel or other corrosion resistant material resp. lacquered.

Drive:

- Three-phase current 230/400 Volt, 50 Hz
- Special voltages available upon request.
- Power: 0,5 KW

Standard Accessories:

- 1 pce. water pump with water clearing vessel made of stainless steel, located in the machine base, can be taken out from the side
- 2 pcs. water collecting sheets
- 1 pce. longitudinal stop, for use on left or right side

Optionen / Options:

| Art. Nr. | Bezeichnung | Description |
|----------|--|---|
| 72/101 | Auflagestütze für längere Werkstücke, seitlich und in Höhe verstellbar, zum linksseitigen Anbau an die Maschine. | Rest, adjustable laterally and in height, for mounting on left side of machine. |



72/330 NIRO Universal-Trennsäge - großes Modell

Zum Trennen von Glas, Quarzglas, Porzellan, Keramik und ähnlichen Werkstoffen.

Durch die von oben kommende, über Handrad in Höhe verstellbare und in jeder Stellung arretierbare Trennscheibe läßt dieses Modell nicht nur eine optimale Ausnutzung des Trennscheiben-Durchmessers zu, sondern ist auch besonders vielseitig einsetzbar, beispielsweise zum Trennen von Blöcken und Platten, zum Einsägen von Einschnitten in diese Werkstücke, zum Längstrennen von Rohren usw.

Gestell:

Die komplette Maschinenbasis ist eine Stahlschweißkonstruktion aus Edelstahl. Alle Anbauflächen sind spanabhebend bearbeitet. Im Maschinengestell ist ein Sieb, welches verhindert, daß bei evtl. auftretendem Glasbruch Glas in das Kühlmittel gelangt. Das Sieb kann zu Reinigungszwecken leicht herausgenommen werden.

Schneidaggregat:

Alle Anbauflächen sind ebenfalls spanabhebend bearbeitet. Die Schneidscheibe wird mit einem Flanschmotor über einen Poly-V-Riemen angetrieben. Die Lagerung der Schneidspindel ist mittels einer bewährten Labyrinth-Dichtung gegen das Eindringen von Schmutz und Wasser geschützt. Das Schneidaggregat ist über ein Handrad in der Höhe verstellbar.

Die Maschine ist für eine Bestückung mit Diamant-Trennscheiben von 300-400 mm Durchmesser ausgelegt.

Schneidertisch:

Der Schneidertisch besteht aus einer massiven Leichtmetallplatte, welche zum Schutz vor Korrosion hart coated ist. Es sind quer zur Sägeachse T-Nuten eingefräst, wodurch sich der Tisch hervorragend zum Aufspannen von zusätzlichen Haltevorrichtungen eignet. Die Nutenbreite von 8 mm entspricht der DIN 650 und ist für den Einsatz von T-Nut-Muttern nach DIN 508-M6 x 8 ausgelegt. Der Standard-Längenanschlag der Winkelverstellung ist zur besseren Feineinstellung mit einer Mikrometerschraube versehen.

Der Schneidertisch ist mit geschlossenen Kugelschiebebüchsen geführt. Die Führungswellen sind durch geschlossene Faltenbälge vor Spritzwasser und abrasivem Verschleiß geschützt.

72/330 NIRO Universal-Cutting-Saw - large model

For cutting glass, quartz glass, porcelaine, ceramics and similar materials.

This model with cutting disc from above, adjustable in height via handwheel and arrestable in any position allows not only an optimal use of the cutting disc diameter, but is also for a very versatile application. For example, the machine is suitable for cutting plates and blocks, to make slots into these materials, and to cut tubes longitudinally, etc.

Frame:

Die komplette Maschinenbasis ist eine Stahlschweißkonstruktion aus Edelstahl. Alle Anbauflächen sind spanabhebend bearbeitet. Im Maschinengestell ist ein Sieb, welches verhindert, daß bei evtl. auftretendem Glasbruch Glas in das Kühlmittel gelangt. Das Sieb kann zu Reinigungszwecken leicht herausgenommen werden.

Cutting aggregate:

All mounting areas are machined, too. The cutting disc is driven by means of a flange motor via poly-V-belt. Bearing of cutting spindle is protected against dirt and water by means of a well-proved labyrinth-seal. Cutting aggregate is height adjustable via handwheel. Machine is provided for diamond-cutting discs 300 – 400 mm diameter.

Cutting table:

The cutting table consists of a solid light metal plate, which is hard coated for protection against corrosion. Crosswise to the saw axis there are T-nuts milled, by means of which the table is especially suitable for clamping additional holding equipments. T-nut's width of 8 mm complies with DIN 650 and has been provided for the use of T-nut-screws according to DIN 508-M6 x 8. For an improved precise adjustment the standard length stop of angular adjustment is provided with a micrometer screw.

The cutting table is guided on closed ballbushings. Guideshafts are protected by means of closed bellows from splash water and abrasion.

Wasserkaskade & Spritzschutz:

Zum leichten Austauschen des Wassers ist das Wasserklärgefäß aus Edelstahl auf Rollen montiert, nach vorne aus dem Maschinengrundgestell herausnehmbar. Die Pumpe am Wasserklärgefäß ist über einen Schnellverschluß mit der Maschine verbunden. Die Steckdose für den CE-Stecker der Wasserpumpe ist direkt daneben am Maschinengestell angebracht. Die Maschine ist rückseitig mit einem Spritzschutz, und seitlich mit Wasser-Auffangblechen aus Edelstahl versehen. Der vordere Spritzschutz aus Plexiglas ist am Haltearm über drei Gelenke individuell einstellbar.

Max. freie Schnitt-Tiefe bei Scheiben-Ø:

- 300 mm = 90 mm
- 400 mm = 140 mm

Durch drehen des Werkstückes können auch größere Durchmesser geschnitten werden.

Schneidtisch-Abmessungen:

- Breite: 515 mm
- Tiefe: 720 mm
- Verfahrweg: ca. 350 mm

Der Verfahrweg kann durch Anschläge begrenzt werden. Die Werkstückanlage ist um 45° winkelverstellbar. Eine entsprechende 5°-Teilung ist angebracht. Führungswellen und besonders korrosionsgefährdete Maschinenteile sind aus Edelstahl oder aus einem korrosionsbeständigem Material gefertigt bzw. lackiert.

Antrieb:

- Dreiphasen-Drehstrom 230/400 Volt, 50 Hz
- Sonderspannungen auf Anfrage
- Anschlußleistung: 2,2 KW

Normalzubehör:

- 1 Stück Wasserpumpe mit Wasserklärgefäß aus Edelstahl, auf Rollen montiert, von vorne in das Maschinengrundgestell einschiebbar.
- 2 Stück Wasser-Auffangbleche.
- 1 Stück Längenschlag, links- oder rechtsseitig verwendbar.
- 1 Stück Anschlag zum Längstrennen von Rohren usw.

Optionen:

Für Details bitte spezifiziert anfragen

Water cascade & Splash Guards:

For an easy exchange of water, the water clearing vessel made of stainless steel is mounted on rollers, and can be removed to the front of the machine base frame. The pump at the water clearing vessel is combined with the machine via a quick acting closure. The socket for the CE-plug of the water pump is located at the machine base frame. Rear side of machine is provided with a splash guard and sides are furnished with water-collecting sheets made of stainless steel. The splash guard at the front, made of plexiglass, is individually adjustable at holding arm via three socket joints.

Max. free cutting depth with disc- Ø

- 300 mm = 90 mm
- 400 mm = 140 mm

By rotating the workpiece even bigger diameters can be cut.

Dimension of cutting table:

- Width: 515 mm
- Depth: 720 mm
- Moving distance approx.: 350 mm

The angular stop is adjustable by 45°. A scale with 5° divisions is incorporated. Guide shafts and all other parts subject to corrosion are made of stainless steel or other corrosion resistant material resp. lacquered.

Drive:

Three-phase current 230/400 Volt, 50 Hz
Special voltages available upon request.
Power: 2,2 kW

Standard Accessories:

- 1 pce. water pump with water clearing vessel made of stainless steel, mounted on rollers, so that it can be moved into the machine base frame from the front side.
- 2 pcs. water collecting sheets
- 1 pce. longitudinal stop, for use on left or right side
- 1 pce. stop for longitudinal cutting of tubes, etc.

Options:

For details we kindly ask for your specified enquiry.



72/333



72/336

Optionen / Options:

| Art. Nr. | Bezeichnung | Description |
|-----------|---|---|
| 72/310 | Automatischer, stufenlos regelbarer Vorschub für den Schneidtisch | Automatic, steplessly variable advance travel for cutting table |
| 72/310.10 | Manueller Vorschub über Handrad | Manual advance travel via handwheel |
| 72/331 | Auflagestütze für längere Werkstücke | Rest to support long workpieces |
| 72/333 | Prismenauflage zum Längstrennen von Rohren | V-block for longitudinal cutting of tubes |
| 72/336 | Rollenauflage zum Trennen größerer Rohre bis 260 mm Durchmesser. | Roller Rest for cutting big tubes up to diameter 260 mm. |



72/350 - Kappsäge

Zum Trennen langer zylindrischer Rohre oder Stäbe aus Glas, Quarzglas, Porzellan, Keramik und ähnlichen Werkstoffen mit einem Durchmesser von 5 mm bis max. 130 mm und einer Länge bis 2.500 mm. Durch einmaliges Drehen des Werkstückes können auch größere Durchmesser bis max. 200 mm geschnitten werden. Die Maschine ist für Trennscheiben von 400 mm Durchmesser ausgelegt.

Maschinengestell:

Komplettes Grundgestell in stabiler Stahlschweißkonstruktion in Rohrbauweise aus Edelstahl. Das Maschinenbett ist spannungsfrei gegläht und sandgestrahlt. Alle Anbauflächen sind mechanisch bearbeitet. Vier schwingisolierende und schalldämmende Maschinenfüße dienen zum optimalen Ausrichten und Aufstellen der Trennsäge.

Kühlwasserversorgung:

Geschlossener Kühlwasserkreislauf. Kühlmittelbehälter mit Tauchpumpe sind im Maschinengestell untergebracht. Der Kühlmittelbehälter besteht aus Edelstahl und ist nach vorne aus dem Gestell herausnehmbar.

Schutzeinrichtung:

Die Schneidwanne besteht komplett aus Edelstahl und ist im Grundgestell eingelassen. Zusätzliche Spritzschutze sind auf der Bedienerseite und unter der Werkstückauflage montiert. Zwei herausnehmbare Siebe verhindern dass bei evtl. auftretendes Glasbruch Glas ins Kühlmittel gelangt.

Schneidaggregat:

Die Schneidkonsole in Stahl-Schweißkonstruktion ist schwenkbar auf einer Wippe angeordnet. Durch Schwenken des Schneidaggregates, in der Lagerachse wird die Trennscheibe in das Werkstück eingetaucht. Über ein verstellbares Gegengewicht wird eine optimale Gewichtsverteilung ermöglicht. Dadurch kann über den Bedienhebel eine gleichmäßige Vorschubkraft erzeugt werden. Der im Ballgriff des Bedienhebels eingelassene Taster schaltet gleichzeitig die Schneidspindel und die Kühlwasserpumpe ein.

72/350 - Cutting Saw

Machine for cutting long, cylindrical tubes or rods made of glass, quartz glass, porcelain, ceramics and similar material with diameters 5mm to max. 130 mm and a length up to 2.500 mm. By one-time turning of the working piece also larger diameters of up to max. 200 mm can be cut.

The unit is designed for cutting discs of 400 mm diameter.

Machine base:

Complete base frame in solid steel welded pipe construction made of stainless steel. The machine bed is stress-free annealed and sand blasted. All mounting areas are processed treated. Four vibration isolating and sound-absorbing machine feet serve for the optimum adjustment and alignment of the cutting saw.

Cooling water supply:

Closed cooling water cycle. Coolant reservoir with submersible pump is placed in the machine frame. The coolant reservoir is made of stainless steel and front removeable out of the support frame. Optionally the cooling water supply can be carried out by means of a magnet valve with fresh water supply. See catalogue number 72/351.

Protection device:

The cutting basin is completely made of stainless steel and set into the base frame. Additional splash protections are mounted at operator's side and mounted below the working piece support. Two removeable strainers prevent that in case of glass breakage, glass is entering into the coolant.

Cutting device

The cutting aggregate in steel welded execution is traversable placed on a rocker. By waving the cutting device in the bearing shaft, the cutting wheel is plunged into the working piece. Via an adjustable counter weight, an optimum weight distribution is provided, thus a constant feed pressure can be generated via the control lever. The key button inserted in the ball knob of the control lever synchronously switches-on the cutting spindle and the cooling water pump.

Schneidspindel:

Der Antrieb erfolgt über einen Drehstrom-Motor in Verbindung mit einem Poly-V-Riementrieb. Die Lagerung der Schneidspindel ist mittels einer bewährten Labyrinth-Dichtung gegen Eindringen von Schmutz und Wasser geschützt. An der korrosionsbeständigen, mit Spindellagern versehenen Spindel ist ein Schneidscheibenschutz montiert. Ein abnehmbarer Deckel am Schneidscheibenschutz und eine Spindelarretrierung über einen Rastbolzen ermöglichen ein einfaches und schnelles Wechseln des Sägeblattes.

Werkstückauflage mit Längenanschlag:

Als Werkstückauflage dient ein Grundträger in Stahlschweißkonstruktion incl. 2 Stck. verschiebbaren Auflageprismen mit Klemmung. Zum sauberen Auflegen der Produkte ist in den einzelnen Prismen eine Silikon- Rundschnur eingesetzt. An der Schneidposition befinden sich zwei feste Schneidauflagen, diese sind zusätzlich mit einer exzentrischen Höhenverstellung versehen, um das Werkstück optimal auszurichten zu können. Rechts vom Sägeblatt ist ein Längenanschlag mit Messlineal montiert, dieser ist über eine Linearführung axial verstellbar und in jeder Stellung mittels Klemmung arretierbar. Zur Feineinstellung ist ein Verstellschlitten mit Feinjustierung 0,05 mm am Anschlag angebracht.

Elektrosteuerung:

Der Hauptklemmkasten ist auf der Rückseite am Maschinengestell montiert und mit einer CEE- Steckdose 16 A für die Wasserpumpe ausgestattet. Der Haupt- und NOT-AUS Schalter mit Gehäuse befindet sich auf der Bedienerseite.

Optionen:

- Kühlwasserversorgung mit Frischwasserzuführung über ein Magnetventil gesteuert

| Art. Nr. | VT1-00219 |
|---------------------------------|---|
| Produktdurchmesser | 5 bis 130 mm (max. 200 mm durch einmaliges Drehen des Werkstückes) |
| Abschnittslängen | 0 – 1000 mm |
| Ausgangslänge | max. 2.500 mm |
| Schneidscheibe | Durchmesser: 400 mm, Aufnahmebohrung: 25H7 (Schneidscheibe nicht im Lieferumfang) |
| Spannflanschdurchm. | 118 mm |
| Schnittgeschwindigkeit | ca. 32 m/s |
| Max. freie Schnitttiefe | bis 130 mm |
| Antrieb | Dreiphasen-Drehstrom 230/400 Volt, 50 Hz |
| Anschluss-Leistung | 2,2 KW |
| Drehzahl | 1440 1/min |
| Elektroanschluss | 400 Volt, 50 Hz, 3- Phasen, 2,2 KW |
| Abmessung mit Werkstückauflage | 3350 x 1080 x 1940 mm (LxBxH) |
| Abmessung ohne Werkstückauflage | 900 x 1080 x 1940 mm (LxBxH) |
| Abmessung der Werkstückauflage | 3000 mm Länge (2000 mm rechts, 1000 mm links) |

Cutting spindle

The drive is carried out via an AC motor in connection with a Poly-V belt drive. The bearing of the cutting spindle is protected against ingress of dirt and water by means of a well-proven labyrinth-sealing. A cutting disk protection is mounted at the corrosion-protected spindle with spindle ball bearing. Via a locking pin, a removeable lid at the cutting disk protection and a spindle arrester allow a simple and fast exchange of the saw blade.

Working piece support with length limitation

A welded construction base support inclusive 2 piece removeable support prisms with clamping serve as working piece support. For a tidy application of the product, a silicon round cord is inserted into each individual prism. At the cutting position two firm cutting supports are available which are additionally provided with an excentric height adjustment in order to optimally adjust the working piece. Right from the saw blade, a length limitation with measuring ruler is mounted. Same is axially adjustable via a linear bearing and lockable in each position by means of a clamping. For fine adjustment, a shift slide with fine adjustment 0.05 mm at the stop is mounted. Optionally additional moveable support prisms can be offered.

Electronic execution

The main terminal box is mounted on the rear side of the machine base and equipped with a CEE socket 16A for the water pump. The main switch and the EMERGENCY-STOP switch with housing are mounted at operator's side.

Options:

- the cooling water supply can be carried out by means of a magnet valve with fresh water supply

| Art. No | VT1-00219 |
|--|---|
| Product diameter | 5 to 130 mm (max. 200 mm by one-time turning of the working piece) |
| Cutting lengths | 0 – 1000 mm |
| Initial length | max. 2.500 mm |
| Cutting disc | mounting hole: 25H7 (Cutting disc is not included in the scope of supply) |
| Clamping flange dia. | 118 mm |
| Cutting speed | approx. 32 m/s |
| Max. free cutting depth | up to 130 mm |
| Power | Three-phase current 230/400 Volt, 50 Hz |
| Input | approx. 2.2 kW |
| Drehzahl | 1440 1/min |
| Electrical connection: | 230/400V, 50 Hz |
| Dimensions with working piece support | 3350 x 1080 x 1940 mm (LxWxH) |
| Dimensions without working piece support | 900 x 1080 x 1940 mm (LxWxH) |
| Working piece support | Total length: 3000 mm (2000 mm right; 1000 mm left) |



72/360 - Kappsäge

Besonders schweres Modell zum Trennen von Glas, Quarzglas, Keramik, Porzellan und ähnlichen Werkstoffen.

Die Maschine ist besonders vielseitig einsetzbar, beispielsweise auch zum Trennen von Blöcken, Platten, zum Einsägen von Einschnitten in diese Werkstücke, zum Längstrennen von Rohren usw.

Durch weitere Zusatzeinrichtungen, die wir als Optionen anbieten können, kann der Einsatzbereich noch erweitert werden.

Maschinengestell

Das gesamte Maschinengestell besteht aus einer Stahlschweißkonstruktion, gegläht, sandgestrahlt, alle Anbauflächen sind spanabhebend bearbeitet. Das schwere und massive Maschinengestell kann einfach und sicher mit einem handelsüblichen Hubwagen angehoben und auf die vorgesehene Verwendungsstelle verschoben werden.

72/360 - Cutting Saw

Big very versatile model for cutting glass, ceramics, porcelaine and similar material.

The machine is for special versatile use, for example for cutting of blocks and sheet material, to cut grooves into these materials, and to cut tubes longitudinally, etc.

By additional equipment, which is quoted for below as option, the range of the machine can be extended.

Machine frame

The whole machine frame consists of a welded steel construction, annealed, sandblasted, all mounting surfaces are machined. The heavy and massive machine frame can easily and securely be lifted with a commercial lift truck and on the intended use point be moved.

Schneidaggregat

Das Schneidaggregat ist auf zwei stabilen, geschliffenen Säulen geführt und über Handkurbel, selbsthemmend, in Höhe verstellbar. Zwei Klemmhebel ermöglichen eine zusätzliche Arretierung in der gewünschten Arbeitsstellung. Die Maschine ist für eine Bestückung mit Diamant-Trennscheiben von 400 bis 700 mm Durchmesser ausgelegt.

Maximale, freie Schnitt-Tiefe bei Scheibendurchmesser:

- 700 mm = 250 mm
- 600 mm = 215 mm
- 500 mm = 165 mm
- 400 mm = 115 mm

Der Durchmesser der Schneidscheibenaufnahme beträgt 50 mm.

Die Schnittgeschwindigkeit wird mittels leicht auswechselbarer Taper-Lock-Keilriemenscheibe dem Schneidscheibendurchmesser angepasst.

Schneidtisch

Der Schneidtisch besteht aus einer massiven Leichtmetallplatte, welche zum Schutz vor Korrosion hart coated ist. Es sind quer zur Sägeachse T-Nuten eingefräst, wodurch sich der Tisch hervorragend zum Aufspannen von zusätzlichen Haltevorrichtungen eignet. Die Nutenbreite von 8 mm entspricht der DIN 650 und ist für den Einsatz von T-Nut-Muttern nach DIN 508-M6x8 ausgelegt. Optional können die Führungen gekapselt werden. Der Schneid-tisch läuft mit kugelgelagerten Kunststoffrollen auf gehärteten und geschliffenen hartverchromten Führungswellen.

Wasserkaskade und Spritzschutz

Zum leichten Austauschen des Wassers ist die Edelstahl-Wasser-Kaskade auf Rollen montiert und kann einfach nach vorne aus dem Maschinengestell herausgezogen werden. Die Pumpe ist über einen Schnellverschluss mit der Wasserzuführung der Maschine verbunden.

Die Stromversorgung der Pumpe erfolgt über eine 16 A CE-Steck-verbinding. Die Maschine ist rückseitig mit einem Spitzschutz und seitlich mit Wasser-Auffangblechen aus Edelstahl ausgestattet.

Zubehör

- 1 Stück Wasserpumpe mit Wasserklärgefäß, im allseitig geschlossenen Grundgestell der Maschine fahrbar eingebaut
- 1 Stück Längenanschlag
- 1 Stück Keilriemenscheibe für eine Schneidscheibengröße

Cutting unit

The cutting unit is guided on two stable, ground columns and via hand lever self-locking, adjustable in height. Two clamping levers provide additional locking at the desired working position. The machine is designed for diamond cutting discs with a diameter range from 400 to 700 mm diameter.

Maximum free cutting depth at the following disc diameters:

- 700 mm = 250 mm
- 600 mm = 215 mm
- 500 mm = 165 mm
- 400 mm = 115 mm

The diameter of the cutting disc acceptance is 50 mm.

Cutting speed can be suitably adjusted to the various disc diameters by means of easily exchangeable taper-lock V-belt pulley.

Cutting table

The cutting table consists of a massive light alloy plate, which is hard coated to protect against corrosion. There are milled The groove widths of 8 mm corresponds to DIN 650 and is designed for the use of T-slot nuts according to DIN 508-M6x8. Optionally, the guides can be encapsulated. The cutting table runs with ball-bearing plastic rollers on hardened and ground hard-chrome guide shafts.

Water cascade and splash guard

For easy replacement of water, the stainless steel water cascade is mounted on rollers and can easily be drawn forward out of the machine frame. The pump is connected to the water supply of the machine by means of a quick-release fastener.

The power supply of the pump is effected via a 16 A CE connector. The rear side of the machine is equipped with a splash guard and the lateral sides are equipped with water-collecting sheets made of stainless steel.

Standard accessories

- 1 piece: water pump with water clearing vessel incorporated in the roundly closed moveable base frame
- 1 piece longitudinal stop
- 1 piece V-belt pulley for one cutting disc size

Technische Daten / Technical data:

| Art. Nr. | Trennscheibendurchmesser <i>cutting disc diameter</i> | Flanschdurchmesser <i>flange diameter</i> | Freie Schnitttiefe <i>free cutting depth</i> | Schneidtischabmessung <i>cutting table dimensions</i> | max. Verfahrweg <i>ca. max. travel approx.</i> | Antrieb (3-Phasen) <i>Drive (3 phases)</i> | Anschlussleistung <i>ca. connecting voltage approx.</i> |
|--------------------|--|--|---|--|---|---|--|
| 72/360 Niro | 400 mm | 160 mm | 115 mm | 600 x 760 mm | 560 mm | 230 / 400 volts, 50 Hz | 4,0 kW |
| | 500 mm | | 165 mm | | | | |
| | 600 mm | | 215 mm | | | | |
| | 700 mm | | 250 mm | | | | |



HT6-BSP



HT6 Universal-Trennsäge – Tischmodell

zum Trennen von Glas, Quarzglas, Porzellan, Keramik und ähnlichen Werkstoffen.

Für einen besonders vielseitigen Einsatzbereich. Technische Daten neben den klassischen Werkstoffen wie Glas, Quarzglas, Porzellan und Keramik, können unter Einsatz entsprechend abgestimmter Diamant-Trennscheiben auch weitere Materialien, wie beispielsweise Steine, Halbedelsteine, Edelsteine, Al-Oxid, Graphit, Kunststoffe usw. getrennt werden.

Die Maschine ist für eine Bestückung mit Diamant-Trennscheiben im Durchmesser von 150 mm ausgelegt. Der Schneidtablett mit einem Anschlag aus korrosionsbeständigem Leichtmetall läuft in geschlossenen Kugelschiebebuchsen auf gehärteten, geschliffenen und hartverchromten Führungswellen.

Aufbau der Maschine:

1.1 Maschinengestell

Das Maschinengestell besteht aus einem Aluminium Gussbett. Die Anbauflächen sind spanabhebend bearbeitet.

1.2 Schneidaggregat

Das Schneidaggregat besteht ebenfalls aus einem spanabhebend bearbeitetem Aluminiumguss, das sich über einen Handhebel in den Arbeitsbereich eingeschwenkt und geklemmt werden kann. Die Schneidspindel ist in Kugellager gelagert und im Schneidaggregat integriert

HT6 Universal-cutting machine - table model

for cutting glass, quartz glass, porcelain, ceramics and similar materials.

For an especially large range of use. Technical data Besides the classic materials like glass, quartz glass, porcelain and ceramic, also stones, semiprecious stones, precious stones, Al-oxys, graphite, synthetic materials etc. can also be cut by use of corresponding special diamond cutting discs.

The machine is designed for use of diamond cutting discs with a diameter of 150 mm. Cutting table with a limit stop is made of corrosion-proof light metal, runs in closed ball bushings on hardened, ground and hard chrome plated guiding shafts.

Machine construction:

1.1 Machine base

consists of a cast aluminium bed, the mounting areas are machined.

1.2 Cutting unit

consists of machined cast aluminium, it can be swivelled and clamped into the working area by means of a hand lever The ball bearing cutting spindle is integrated in the cutting unit.

1.3 Schneidtisch

Der Schneidtisch mit einem Anschlag ist aus korrosionsbeständigem Leichtmetall läuft in geschlossenen Kugelschiebebuchsen auf gehärteten, geschliffenen und hartverchromten Führungswellen. Der Schneidtisch wird manuell von Hand verschoben

| Art. Nr. | Schneidtisch |
|----------|---|
| HT6-B | Manueller Vorschub |
| HT6-BS | Manueller Vorschub Vorschub über Handrad |
| HT6-BSP | Manueller Vorschub Vorschub über Handrad Motorischer Vorschub |

1.4 Kühlwasser

Die Maschine ist für den Anschluss an eine kundenseits vorhandene Kühlwasserversorgung bzw. für den direkten Anschluss an eine Wasserversorgung vorgesehen. Die Kühlwassermenge kann über ein am Trennscheibenschutz angebrachtes Ventil einreguliert werden. Das Kühlwasser wird über flexibel einstellbare Schlauchleitungen an die Trennscheibe herangeführt.

Normalzubehör:

- 1 Stück Winkelanschlag mit integriertem Längenanschlag
- 1 Stück Kühlmittelpumpe
- 1 Satz Motorriemenscheibe mit Trennscheibenschutz für Trennscheiben 150 mm Durchmesser

1.3 Cutting table

with a limit stop is made of corrosion-proof light metal, runs in closed ball bushings on hardened, ground and hard chrome plated guiding shafts. The cutting table is equipped with an automatic, steplessly adjustable advance drive and can also be moved manually via a hand wheel and disengaged

| Art. Nr. | Cutting Table |
|----------|--|
| HT6-B | Manuel feed |
| HT6-BS | Manuel feed Feed via handweel |
| HT6-BSP | Manuel feed Feed via handweel Motorized feed |

1.4 Cooling water

The machine is designed for a connection at customer's existing cooling water system resp. for the direct connection at a water supply. The quantity of the cooling water can be adjusted via a valve mounted at the protection of the cutting discs. The cooling water is supplied to the cutting disc via flexibly adjustable hoses.

Standard accessories:

- 1 pce. angle stop with integrated length stop
- 1 pce. coolant pump
- 1 pce. motor belt pulley with cutting disc protection for cutting discs of diameter 150 mm

Technische Daten / Technical data:

| Art. Nr. | Trennscheibendurchmesser <i>cutting disc diameter</i> | Flanschdurchmesser <i>flange diameter</i> | Schneidtischabmessung <i>cutting table dimensions</i> | max. Verfahrweg <i>max. travel</i> | Antrieb (1-Phasen-Wechselstrom) <i>Drive (1 phase A. C.)</i> | Anschlussleistung <i>connecting voltage</i> |
|----------|--|--|--|---------------------------------------|---|--|
| HT6 | 150 mm | 75 mm | 270 x 127 mm | 210 mm | 200 - 240 volts, 50 -60 cycles | 0,5 kW |

Zubehör / Accessories:

| Art. Nr. | Bezeichnung | Description |
|----------|--|---|
| HT6/800 | Untergestell mit Wasserkaskade zur Aufnahme der Trennmaschine Typ HT6, aus Aluminium-Profil. Als Abdeckplatte wird eine eloxierte AL-Platte verwendet. In dem Untergestell ist der Kühlmittelbehälter untergebracht. Die Pumpe wird über einen im Bedienpult der Maschine untergebrachten Motorschutzschalter betätigt. | Basment with water cascade for acceptance of cutting machine type HT6, made of aluminium profile. The cover plate is made from an anodized aluminium plate. The coolant tank is placed in the base. The pump is actuated via a protective motor switch at the control desk of the machine. |





72/220 NIRO Universal-Trennsäge - Tischmodell

Model zum Trennen von Glas, Quarzglas, Porzellan, Keramik und ähnlichen Werkstoffen. Für einen besonders vielseitigen Einsatzbereich zum Trennen von Stäben, Rohren, kleineren Platten und Blöcken

Aufbau:

Maschinengehäuse in Schweißkonstruktion aus Edelstahl mit integrierter Kühlmittelwanne und Kühlmittelpumpe. Schneidstisch aus korrosionsbeständigem Leichtmetall mit Kugellagern auf gehärteten, geschliffenen und hartverchromten Führungswellen geführt. Das Schneidsegment ist in einer Schwalbenschwanzführung vertikal geführt und kann über ein Handrad in der Höhe verstellt werden. Darüber hinaus kann das Schneidsegment über eine Zapfenlagerung nach dem Lösen der Klemmung über einen Handhebel geschwenkt werden.

Normalzubehör:

- 1 Stück Winkelanschlag mit integriertem Längenanschlag
- 1 Stück Kühlmittelpumpe
- 1 Satz Motorriemenscheibe mit Trennscheibenschutz für Trennscheiben 150 mm Durchmesser

72/220 NIRO Universal cutting saw - table modell

For cutting glass, quartz glass, porcelain, ceramics and similar materials. For an all-round operative range for cutting rods, tubes, smaller plates and blocks

Construction:

Machine housing in welded construction made from stainless steel with integrated coolant vat and coolant pump. Cutting table made from corrosion-proof light metal with ball bearings guided on hardened, ground and hardchrome plated guiding shafts. The cutting segment is guided in a dovetail guide and can be adjusted via hand wheel in height. Upon this the cutting segment can be swivelled via trunnion mounting after detaching of the clamping by means of hand lever.

Standard accessories:

- 1 pce. angle stop with integrated length stop
- 1 pce. coolant pump
- 1 pce. motor belt pulley with cutting disc protection for cutting discs of diameter 150 mm

Technische Daten / Technical data:

| Art. Nr. | Maximale freie Schnitttiefe bei Trennscheiben-Ø <i>Max. free cutting depth with cutting disc diameter</i> | | | Schneidischabmessung <i>cutting table dimensions</i> | Max. Verfahrweg <i>Max. travel</i> | Antrieb (Dreiphasen-Wechselstrom) <i>Drive (three-phase A.C.)</i> | Anschlussleistung <i>Connecting voltage</i> |
|--------------------|--|--------------------------|--------------------------|---|---------------------------------------|---|--|
| | mm | | | | | | |
| | 125 mm (Flansch-Ø 40) | 150 mm (Flansch-Ø 65) | 200 mm (Flansch-Ø 90) | | | | kW |
| 72/220 NIRO | 40 | 40 | 50 | 290 x 290 | 270 | 230/400 volts, 50 cycles | 0,5 |

Other voltages can be considered upon request.

Zubehör / Accessories:

| Art. Nr. | Bezeichnung | Description |
|-----------------|---|---|
| 72/221 | Vorschub des Schneidtisches über Gewindespindel, manuell mittels Handrad bedienbar, wahlweise ein- oder auskuppelbar. | Advance of cutting table via threaded spindle, manually operated by hand wheel, can be alternatively engaged or disengaged. |
| 72/223 | Motorischer Vorschubantrieb über Gewindespindel, stufenlos regelbar, wahlweise ein- und auskuppelbar, so dass der Schneidisch sowohl manuell über seine Rollenführung frei oder mittels Handrad über Spindeltrieb als auch motorisch verfahren werden kann. | Motorized advance drive via threaded spindle, continuously controllable, can be alternatively engaged or disengaged for moving the cutting table either manually via its roller guide free or by means of hand wheel via spindle drive or motor driven. |
| 72/224 a | Motorriemenscheibe und Trennscheibenschutz einschließlich Spannflansch für Trennscheibe 125 mm Durchmesser | Motor belt pulley and cutting disc protection including clamping flange for cutting disc 125 mm. |
| 72/224 b | Motorriemenscheibe und Trennscheibenschutz einschließlich Spannflansch für Trennscheibe 200 mm Durchmesser | Motor belt pulley and cutting disc protection including clamping flange for cutting disc 200 mm. |
| 72/225 | Längstrennanschlag - Grobeinstellung über einen auf einer Edelstahlschiene geführten, abnehmbaren Reiter. Feineinstellung über ein Feinjustierschraube mit Nonius. Auf der linken Maschinenseite montiert. Einstellbereich bis 120 mm. | Axial cutting stop - Rough adjustment via removable positioning stops guided on a stainless steel bar. Sensitive adjustment via a fine adjustment screw with nonius. Mounted on the left machine side. Adjustment range up to 120 mm. |
| 72/226 | Schneidspindellagerung in Hochpräzisionslagern für extreme Anforderungen, beispielsweise für den Einsatz besonders dünner Trennscheiben (unter 0,5 mm Scheibenstärke). | Cutting spindle bearing in high-precision bearings for extreme applications, for example for the use of very thin cutting discs (thinner than 0,5 mm disc thickness). |
| 72/228 | Kühlmittelzufuhr über Spülgeleak durch Hohlspindel und Flansche für eine optimale Benetzung der Trennscheiben. | Coolant supply by means of flushing hinge via hollow spindle and flanges for an optimal moistening of the cutting discs. |
| 72/229 | Untergestell in Schweißkonstruktion | Base in steel construction |
| 72/230 | Großer Kühlmittelbehälter aus rostfreiem Edelstahl, ca. 60 Liter Inhalt, Dreikammer-Wasserkaskade mit Kühlmittelpumpe – nur in Verbindung mit Untergestell nach Nr. 72/229 lieferbar | Large coolant vessel made from stainless steel, capacity approx. 60 litres, three-chamber water cascade with coolant pump – only available with base of no. 72/229. |



72/800 NIRO
Universal-Trennsäge

Zum Trennen von Glas, Quarzglas, Porzellan, Keramik und ähnlichen Werkstoffen. Geeignet zum Trennen von Stäben, Rohren, kleineren Platten und Blöcken

Aufbau der Maschine:

Maschinengehäuse in Schweißkonstruktion aus Edelstahl mit integrierter Kühlmittelwanne und Kühlmittelpumpe. Schneidtable aus hart coatiertem Leichtmetall. Unterhalb des hochklappbaren Schneidtable ist eine Schneidwippe angebracht die sich hervorragend für das Trennen von Rohren und Stäben eignet. Ausgelegt zur Aufnahme von Trennscheiben im Durchmesser von 125 und 150 mm.

Normalzubehör:

- 1 Stück Längenanschlag
- 1 Stück Kühlmittelpumpe
- 1 Stück Schneidwippe

72/800 NIRO
Universal cutting saw

For cutting glass, quartz glass, porcelain, ceramics and similar materials. Suitable for cutting rods, tubes, smaller plates and blocks.

Machine construction:

Machine housing in welded construction made from stainless steel with integrated coolant vat and coolant pump. Cutting table made from hard coated light metal. Below the upward folding cutting table a cutting tilting chute is mounted that is excellent suitable for cutting tubes and rods. Provided for the acceptance of cutting discs of diameter from 125 mm to 150 mm.

Standard accessories:

- 1 pce. length stop
- 1 pce. coolant pump
- 1 pce. cutting tilting chute

Technische Daten / Technical data:

| Art. Nr. | Maximale Schnitthöhe über Tisch bei TrennscheibenØ <i>Max. cutting height over table with cutting disc dia.</i> | | Schnittgeschwindigkeit bei Trennscheibendurchmesser <i>Cutting speed with cutting disc diameter</i> | | Motordrehzahl <i>Motor speed</i> | Schneidtableabmessungen (BxT) <i>Cutting table dimensions (wxd)</i> | Antrieb (1-Phasen-Wechselstrom) <i>Drive (1 phase A. C.)</i> | Leistung <i>Capacity:</i> |
|--------------------|--|--------|--|--------|-------------------------------------|--|---|------------------------------|
| | mm | | m/s | | | | | |
| | 125 mm | 150 mm | 125 mm | 150 mm | | | | |
| 72/800 NIRO | ca. 23 | ca. 35 | ca. 18 | ca. 22 | 2.800 rpm | 270 x 425 | 230 volts, 50 cycles | 0,3 |

Sonderspannungen können auf Wunsch berücksichtigt werden.

Special voltages can be considered upon request.



72/440
Langrohtrennsäge

Zum Trennen langer Glas- und Quarzglasrohre mit einem Durchmesser von 20 – 550 mm.

- Ø 20mm - Ø 250mm mit Zusatzaufnahmen (Lieferumfang)
- Ø 250mm - Ø 550mm ohne Zusatzaufnahmen

Aufbau:

- die zu trennenden Rohre werden stationär auf die mit dem Maschinengrundgestell verschraubten Rollenaufgaben aufgelegt
- das auf der Maschinenrückseite montierte Sägeaggregat ist über den kompletten Arbeitsbereich verfahrbar. Somit kann an jeder beliebigen Position ein Trennschnitt erfolgen
- optional kann die Maschine mit einem Schleppriemenantrieb ausgerüstet werden, der das Rohr während des Trennvorgangs in Rotation versetzt.
- während des eigentlichen Trennvorganges ist die Schwenk- und Axialbewegung des Sägeaggregates elektromagnetisch blockiert

72/440
Long tube cutting-off saw

For cutting-off long glass and quartz glass tubes with a diameter of 20 – 550 mm

- Ø 20mm - Ø 250mm with additional roller rest (scope of supply).
- Ø 250mm - Ø 550mm without additional roller rest.

Construction:

- the tubes which have to be cut-off are laid on the roller supports which are screwed with the machine basic frame
- the cutting aggregate which is mounted on the back of the machine is moveable over the complete working area. Thus, a separating cut can be made on every position.
- Optionally the machine can be equipped with a tow belt drive, which rotates the tube while the cutting-off process.
- While the cutting-off process the swivelling and axial movement of the cutting aggregate is electromagnetically blocked.

Technische Daten / Technical data:

| Art. Nr. | Rohrdurchmesser tube diameter | Länge der Rollenaufgabe Length of roller rest | Verfahrweg Schneidaggregat* Max. stroke of cutting aggregate* | Schneidscheibendurchmesser Cutting disc diameter | max. freie Schnitt-Tiefe Max. free cutting depth | Gesamtlänge Total length of machine | Leistungsaufnahme Connected load | Elektroanschluss Power supply |
|---------------|----------------------------------|--|--|---|---|--|-------------------------------------|----------------------------------|
| | mm | mm | mm | mm | mm | mm | kW | |
| 72/440 | 20 - 550 | 4.000 | 3.500 | 400 | 90 | ca. 4.800 | ca. 1,5 | 230/400 volts, 50 cycles |

* durch Versetzen der Werkstücke können größere Längen abgearbeitet werden
* by means of replacing the workpiece, bigger lengths could be processed, too



**NC 72/452
Kappsäge**

In automatischer Arbeitsweise. Für die Glas- und Quarzglasverarbeitende Industrie, sowie zum Trennen von Silizium – Säulen. Werkstückabmessungen (Maschinenausführungsabhängig) bis 4000 mm Länge, Durchmesser von 60 – 300 mm

Vorteile:

- kurze Bearbeitungszeit
- hohe Oberflächenqualität der Abschnitte
- eingehauster Arbeitsbereich
- Führungswellen und Kugelgewindtrieb in Faltenbälgen gekapselt
- Sägeaggregat über den kompletten Arbeitsbereich verfahrbar
- Vorschub des Sägeaggregates sinusförmig, zur Optimierung des Trennschnittes
- Maschine optional mit Reitstöcken nachrüstbar
- Die Steuerung erkennt selbstständig die Positionen der Werkstückauflagen
- Maschine optional mit einem Laser-Messsystem nachrüstbar, zum Vermessen der Werkstückgeometrie, und gleichzeitiger Verarbeitung der Daten in der Steuerung

Maschinensteuerung: Siemens S7
Bedienpult: Siemens Operator Panel

**NC 72/452
Cutting Saw**

In automatical working method. For the glass and quartz glass manufacturing industry, as well as for cutting-off of silicon ingots. Work piece dimensions (depending on the machine execution) up to 4000 mm length, diameter from 60 – 300 mm

Advantages:

- short processing time
- high quality of surface of the sections
- housed working area
- guiding shafts and ball screw encapsulated in expansion bellows
- cutting aggregate driveable over the complete working area
- nfeed of the cutting aggregate sinusoidal, for the optimising of the separating cut
- machine optionally with tailstocks retrofitable
- The control recognizes the position of the work piece supports independently
- Machine is optionally retrofitable with a laser measuring system, for measuring the geometry of the work pieces and at the same time working of the data in the control.

Machine control: Siemens S7
Operating desk: Siemens Operator Panel

Technische Daten / Technical data:

| Art. Nr. | Trennscheiben-Ø Cutting disc diameter | Schnittgeschwindigkeit Cutting speed | Schneivorschub Cutting advance | Elektroanschluss Electrical supply | Anschlussleistung Capacity |
|----------|--|---|-----------------------------------|---------------------------------------|-------------------------------|
| | mm | m/s | | | kW |
| 72/452 | 700 - 800 | ca. 45 | 1 – 100 mm/min | 230/400 volts, 3 phases, 50 cycles | ca. 8 |

Diamant-Trennscheiben

Zum Trennen von Glas, Quarzglas, Porzellan, Keramik und ähnlichen Werkstoffen.

Eine hohe Diamant-Konzentration garantiert eine hohe Wirtschaftlichkeit der Scheiben. Die Diamant-Körnung ist auf die vorgenannten Werkstoffe so abgestimmt, dass Schnittleistung und Schnittflächen-Qualität in einem optimalen Verhältnis stehen. Für Vollmaterial und besonders starkwandige Rohre sind Scheiben mit grober Körnung, für extrem dünnwandige Rohre Scheiben mit besonders feiner Körnung auf Wunsch lieferbar. Alle Scheiben zeichnen sich durch eine hohe Diamant-Konzentration aus.

72/905 Scheiben in Bronzebindung (Standard)

| Größe / Size | a | b | c | d | e | f | g | h | i | k | l | m | n | o | p | q |
|---|-----|-----|-----|-----|-----|-----|-----|-----|-----|-----|-----|-----|-----|-----|-----|-----|
| Durchmesser Diameter mm | 100 | 125 | 150 | 200 | 250 | 250 | 300 | 300 | 400 | 400 | 400 | 400 | 500 | 500 | 600 | 600 |
| Belagtiefe Width of edge mm | 5 | 5 | 5 | 5 | 5 | 10 | 5 | 10 | 5 | 10 | 5 | 10 | 5 | 10 | 5 | 10 |
| Belagstärke ca. Approx. Thickness mm | 0,6 | 0,8 | 1,2 | 1,2 | 1,5 | 1,5 | 1,5 | 1,5 | 1,5 | 1,5 | 1,8 | 1,8 | 2,6 | 2,6 | 3,2 | 3,2 |
| Standardbohrung Center bore mm | 25 | 25 | 25 | 25 | 25 | 25 | 25 | 25 | 25 | 25 | 25 | 25 | 50 | 50 | 50 | 50 |

Alle Scheiben bis einschließlich 500 mm Durchmesser besitzen geschlossenen Rand. Bei den Scheiben mit 600 mm Durchmesser ist der Diamant-Belag gezahnt.

72/907 Abrichtstein für Universal-Trennscheiben

72/908 Diamant-Trennscheiben mit feinem Diamantbelag und Kunststoffbindung

zur Erzielung besonders glatter Schnittflächen, besonders gut geeignet für sehr empfindliche, dünnwandige Gläser.

| Größe / Size | a | b | c | d | e | f | g | h | i | k |
|---|-----|-----|-----|-----|-----|-----|-----|-----|-----|-----|
| Durchmesser Diameter mm | 75 | 100 | 150 | 150 | 200 | 250 | 300 | 300 | 400 | 500 |
| Belagtiefe Width of edge mm | 5 | 5 | 5 | 7 | 7 | 7 | 7 | 7 | 7 | 7 |
| Belagstärke ca. Approx. Thickness mm | 0,6 | 0,8 | 1,0 | 1,2 | 1,2 | 1,2 | 1,2 | 1,5 | 1,5 | 1,5 |
| Standardbohrung Center bore mm | 25 | 25 | 25 | 25 | 25 | 25 | 25 | 25 | 25 | 50 |

Scheiben mit abweichenden Bohrung und Belagstärken auf Anfrage.

Diamond cutting discs

for cutting glass, quartz, porcelaine, ceramics and similar material.

The high diamond concentration grants highest economy of the discs. The diamond grain is in relation to the above mentioned materials so that cutting capacity is in optimal relation to the cutting surface quality. For rods and thick wall tubing discs with a coarse grain and for extremely thin-wall tubing discs with very fine grain can be delivered upon request. All discs excel by high diamond concentration.

72/905 Discs bronze-bonded (standard execution)

All discs including 500 mm diameter are closed discs and discs 600 mm diameter are segmented

72/907 Wet stone for Universal cutting discs

72/908 Diamond discs, grains plastic bonded

for very fine and smooth cutting surfaces, for very delicate and thin-walled glassware.

Discs with other bores and thicknesses upon request.

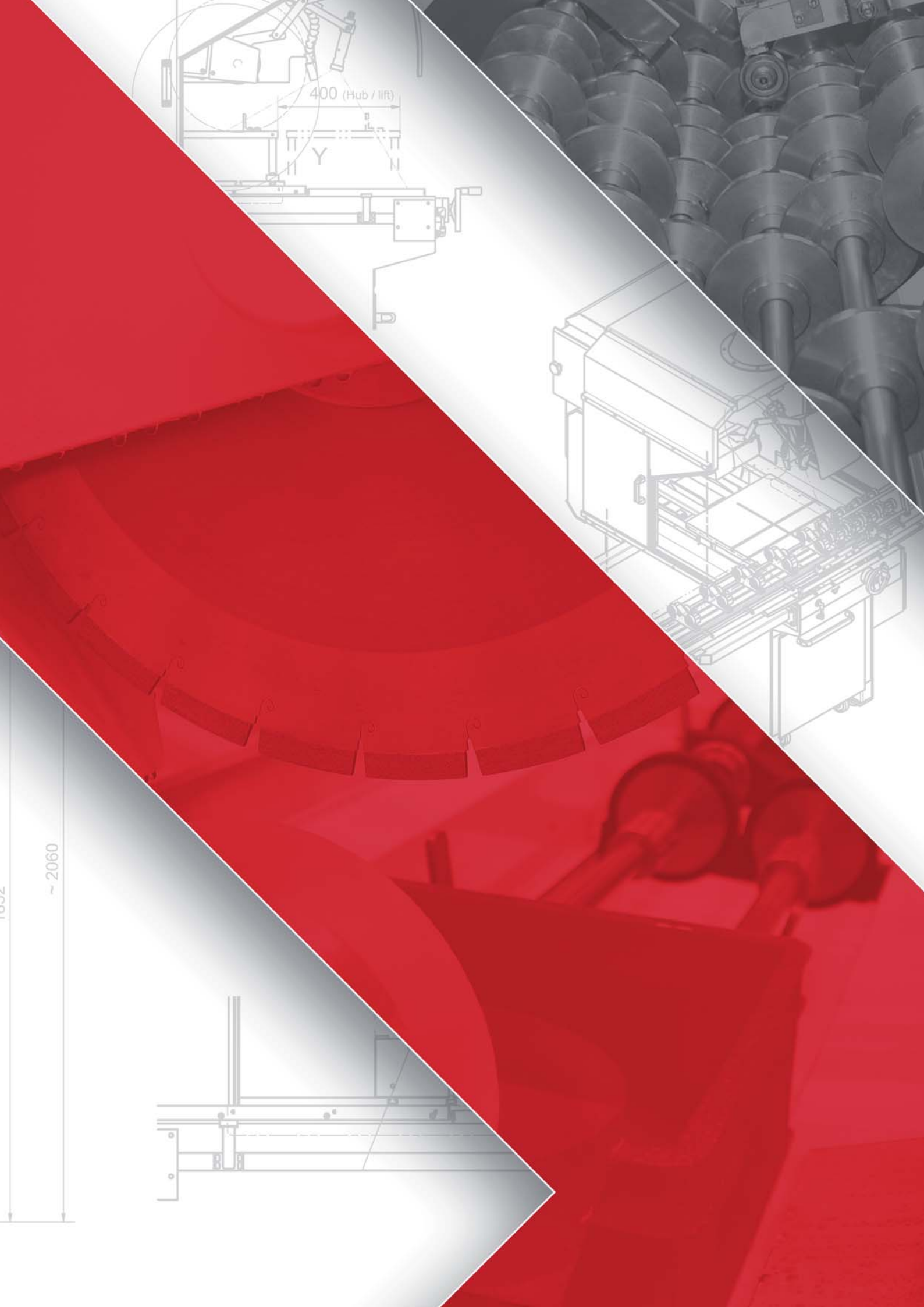

400 (Hub / lift)

Y

N

~ 2060

1032