



Linearsystem **QSZ 60, 80, 100, 125**

ZAHNRIEMENANTRIEB

-  **HOHE LASTAUFNAHME**
-  **LANGE VERFAHRWEGE > 6000 MM**
-  **REINRAUM**

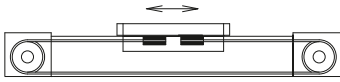
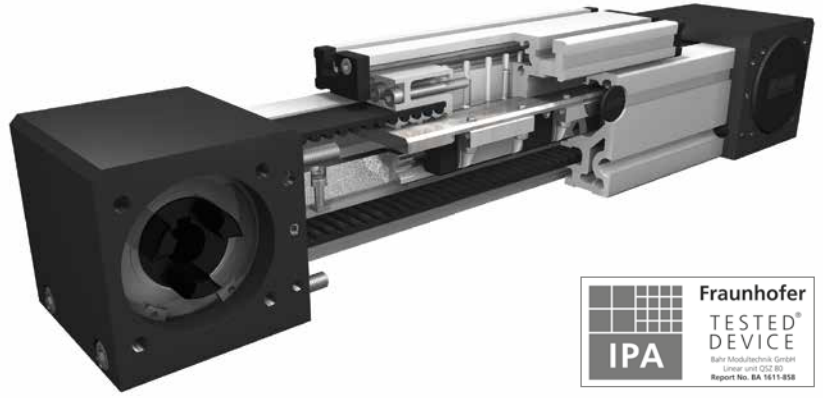

Funktion:

Der Führungskörper besteht aus einem Aluminium-Vierkantprofil, in dem eine Schienenführung integriert ist. Der mit den Laufwagen verbundene Führungsschlitten wird über einen Zahnriemen verfahren. Die Zahnscheiben haben an je einer Seite standardmäßig eine Kupplungsklaue. Über eine Spannvorrichtung im Führungsschlitten ist ein einfaches Nachspannen des Zahnriemens möglich. Gleichzeitig können hiermit bei parallel angeordneten Lineareinheiten die Schlitten symmetrisch ausgerichtet werden. Besonders lange Verfahrswege möglich. Mehrteilig durch sichere Stoßverbindung mit planen Profilflächen und Verbindungskomponenten, stoßfreie weiche Übergänge, versetzte Führungsschiene für eine perfekte Profilstabilität, Einbaulage unabhängig. Diese Lineareinheit ist für den Reinraumbetrieb der Luftreinheitsklasse ISO Klasse1 (gemäß DIN EN ISO 14644-1) geeignet.

7.1

- Einbaulage:** Beliebig, max. Länge aus einem Stück 6.000 mm.
- Führungsschlittenanschluss:** T-Nuten
- Befestigung:** Über T-Nuten und Montagesätze. Die Linearachse ist mit jedem T-Nutenprofil kombinierbar.
- Zahnriemenausführung:** HTD mit Stahlgewebeeinlage, spielfrei bei Drehrichtungswechsel, Wiederholgenauigkeit ± 0,1mm.
- Schlittenlagerung:** Standardmäßig ist der Schlitten auf zwei Laufwagen gelagert, der an einer Position gewartet werden kann. Bei Verlängerung des Schlittens kann die Anzahl der Laufwagen erhöht werden.

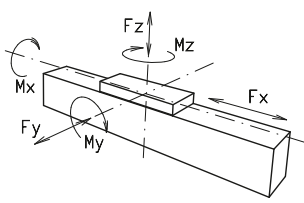
Lasten und Lastmomente	Baugröße		60		80		100		125	
	dyn. zul. Belastung*		5000 km	10000 km	5000 km	10000 km	5000 km	10000 km	5000 km	10000 km
	F_x (N)		894	800	1900	1800	4000	3800	5900	5750
	F_y (N)		1410	990	3570	2550	4080	2900	6892	5470
	F_z (N)		3520	2500	8500	6050	10300	7270	17205	13659
	M_x (Nm)		33	23	107	75	142	101	288	228
	M_y (Nm)		104	73	310	222	439	311	1110	881
	M_z (Nm)		100	70	296	210	412	292	1012	803
Für die Summe aller Kräfte und Momente gilt:										
Vorhandener Wert $\frac{F_y}{F_{y_{dyn}}} + \frac{F_z}{F_{z_{dyn}}} + \frac{M_x}{M_{x_{dyn}}} + \frac{M_y}{M_{y_{dyn}}} + \frac{M_z}{M_{z_{dyn}}} \leq 1$										
Tabellenwert										
Leerlaufdrehmomente										
Nm			1,0		1,4		1,8			
Verfahrgeschwindigkeit										
(m/s) max			5		5		5		5	
Zugkraft										
Dauer (N)			900		1900		4000		5900	
0,2 s (N)			1000		2090		4300		6350	
Flächenträgheitsmomente Al-Profil										
I_x mm ⁴			4,3x10 ⁵		14,3x10 ⁵		31,8x10 ⁵		74,9x10 ⁵	
I_y mm ⁴			5,8x10 ⁵		18,7x10 ⁵		46,5x10 ⁵		106,5x10 ⁵	
E-Modul N/mm ²			70000		70000		70000		70000	

Für Lebensdauerberechnung benutzen Sie unsere Homepage.

* auf Lebensdauer bezogen

Antriebsmomente:

$$M_o = \frac{F \cdot P \cdot S_i}{2000 \cdot \pi} + M_{leer}$$

$$P_o = \frac{M_o \cdot n}{9550}$$

- F = Belastung (N)
- P = Zahnscheibenumfang (mm)
- S_i = Sicherheit 1,2 ... 2
- M_{leer} = Leerlaufdrehmoment (Nm)
- n = Zahnscheibendrehzahl (min⁻¹)
- M_o = Antriebsdrehmoment (Nm)
- P_o = Motorleistung (KW)

Durchbiegung:

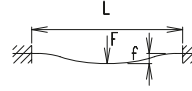
$$f = \frac{F \cdot L^3}{E \cdot I \cdot 192}$$

- f = Durchbiegung (mm)
- F = Belastung (N)
- L = freie Länge (mm)
- E = Elastizitätsmodul 70000 (N/mm²)
- I = Trägheitsmoment (mm⁴)

Linearsystem **QSZ 60, 80, 100, 125**

Dimensionen (mm)

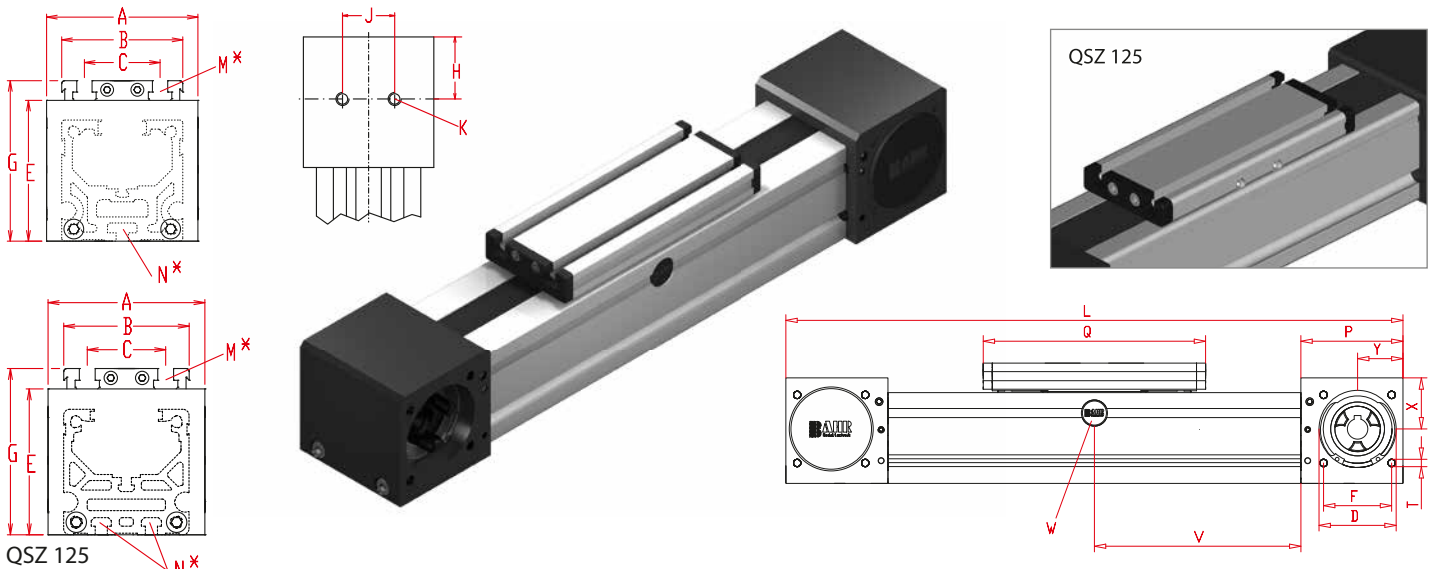

*Nutensteine siehe Kapitel 2.2 Seite 2

Bei Verlängerung der Schlittenlänge erhöht sich die Grundlänge um die Verlängerung.

Baugröße	Grundlänge L	A	B	C	D -0,05	E	F	G	H	J	K	N für	M für	P	Q	T	X	Y	Grundgewicht	Gewicht pro 100 mm
QSZ 60	300	80	60	36	47	63	42	79	29,5	30	M 8	M 5	M 6	59	177	M 6	27	26	3,5 kg	0,55 kg
QSZ 80	430	100	80	50	68	93	60	106	47,5	40	M 10	M 6	M 8	90	232	M 8	45	40	10,4 kg	0,96 kg
QSZ 100	510	130	100	66	90	110	80	129	55	50	M 12	M 10	M 10	110	268	M 10	49	50	15,9 kg	1,47 kg
QSZ 125	570	160	125	82	110	134,5	100	157,5	65	60	M 12	M 10	M 12	130	300	M 10	60	60	30,5 kg	2,21 kg

7.1

0 **Führungsprofilausführung:**

- (0) Standard (1) Schrauben korrosionsgeschützt
- (4) erweiterte korrosionsgeschützte Ausführung (abhängig von verfügbaren Komponenten)

V = Q + 100 mm
W = Wartungsbohrung

0 **Schlittenausführung:**

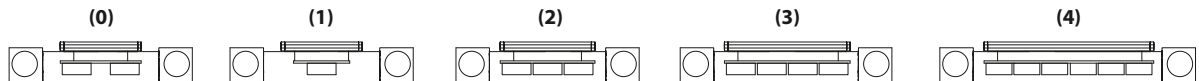

Baugröße	Ausführung 0		Ausführung 1		Ausführung 2		Ausführung 3		Ausführung 4	
	Q	L	Q	L	Q	L	Q	L	Q	L
60	177	300	152	280	242	370	302	430		
80	232	430	196	390	312	510	390	585		
100	268	510	260	500	362	610	448	690	628	860
125	300	570	260	530	365	635	467	740		

0 **Antriebsversion:**

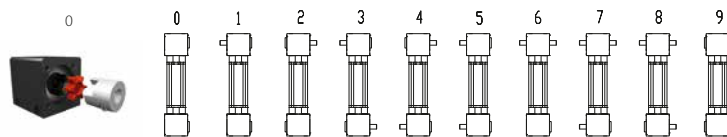

Baugröße	Zapfen ø h6 x Länge	Passfeder
60	14 x 35	5x5x28
80	18 x 45	6x6x40
100	22 x 45	6x6x40
125	30 x 55	8x7x50

Ausführung 9 wie 0 jedoch Kupplungsklaue beidseitig. Verstelleinheit wird standardmäßig ohne Zapfen ausgeliefert. Bei nachträglicher Zapfenbestückung braucht die Zapfenwelle nur in die Zahnscheibenbohrung gesteckt und mit zwei Sicherungsringen oder Spannsätzen (Baugr. 100 + 125) befestigt werden.

Zahnriementabelle / Kupplungsklaue:

Code Nr.	Baugröße	Zahnriemen	Zahnscheibe		Kupplung
			mm/U	Zähnezahl	
0 3	60	5M25	130	26	14
0 4	80	8M30	176	22	19
0 7	100	8M50	224	28	24
0 9	125	8M70	288	36	28

QSZ 80 1 0 0 0 0 4 1 1500 — Grundlänge + Verstellweg = Gesamtlänge

Pos. 1 2 3 4 5 6 7

Bestellbeispiel: QSZ80, Standardführungsprofilausführung, Standardschlittenausführung, einseitige Kupplungsklaue, Verstellweg 1070 mm

Kombinationsbausätze und Anschlüsselemente siehe Kapitel 2.2

