

Linearsystem **DLR 120, 160, 200**

ROLLENFÜHRUNG

✓ OHNE ANTRIEB

➡ UNTERSTÜTZUNGSEINHEIT

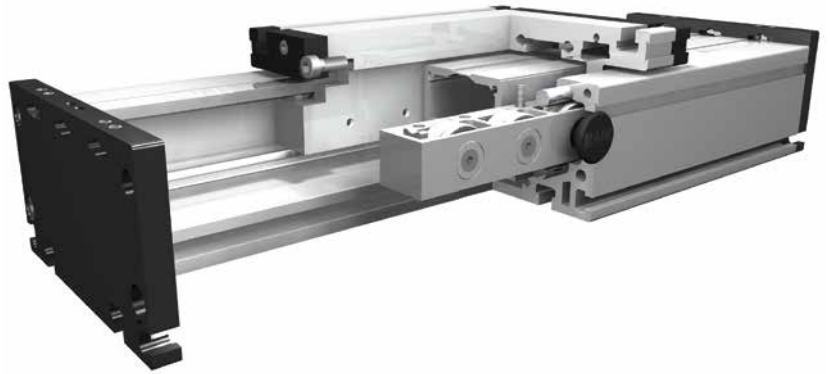

Funktion:

Der Führungskörper besteht aus einem Aluminium-Rechteckprofil, in dem zwei Rollenführungen integriert sind. Die Öffnungen des Führungskörpers werden mit drei Abdeckbändern verdeckt, wodurch die Führung vor Spritzwasser und Staub geschützt wird. Kann wahlweise auch ganz ohne Abdeckbänder geliefert werden. Die Rollenführung lässt sich über einen innenliegenden Pneumatikzylinder oder andere Zusatzantriebe antreiben oder dient als lastaufnehmende Verschiebeeinheit.

Einbaulage:

Beliebig, max. Länge aus einem Stück 6.000 mm.

Führungsschlittenanschluss:

T-Nuten

Befestigung:

Über T-Nuten und Montagesätze. Die Linearachse ist mit jedem T-Nutenprofil kombinierbar.

Schlittenlagerung:

Standardmäßig ist der Schlitten auf acht Laufrollen gelagert, die an einer Position nachgestellt und gewartet werden können. Bei Verlängerung des Schlittens kann die Anzahl der Laufrollen erhöht werden.

8.1

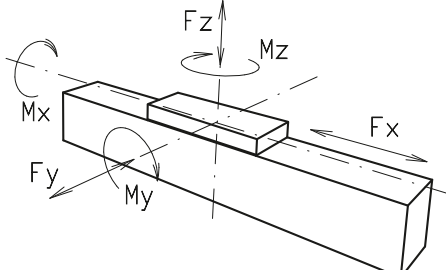
Lasten und Lastmomente	Baugröße	120		160		200	
	Belastung	statisch	dynam.	statisch	dynam.	statisch	dynam.
	F_x (N)	-	-	-	-	-	-
	F_y (N)	1100	900	3000	2000	4400	3100
	F_z (N)	1250	1000	3500	2800	4900	4400
	M_x (Nm)	150	125	400	320	600	510
	M_y (Nm)	140	120	360	300	560	480
	M_z (Nm)	100	90	180	150	310	275
Für die Summe aller Kräfte und Momente gilt:							
Vorhandener Wert $\frac{F_y}{F_{y_{dyn}}} + \frac{F_z}{F_{z_{dyn}}} + \frac{M_x}{M_{x_{dyn}}} + \frac{M_y}{M_{y_{dyn}}} + \frac{M_z}{M_{z_{dyn}}} \leq 1$							
Tabellenwert							
Verfahrgeschwindigkeit							
(m/s) max							
		4		6		8	
Flächenträgheitsmomente Al-Profil							
I_x mm ⁴		6,6x10 ⁵		22,2x10 ⁵		63,8x10 ⁵	
I_y mm ⁴		38,6x10 ⁵		122,0x10 ⁵		335,0x10 ⁵	
E-Modul N/mm ²		70000		70000		70000	

Für Laufrollenlebensdauerberechnung benutzen Sie unsere Homepage!

Durchbiegung:

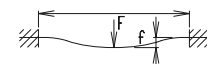
$$f = \frac{F \cdot L^3}{E \cdot I \cdot 192}$$

f = Durchbiegung (mm)
 F = Belastung (N)
 L = freie Länge (mm)
 E = Elastizitätsmodul 70000 (N/mm²)
 I = Trägheitsmoment (mm⁴)

Linearsystem DLR 120, 160, 200

Dimensionen (mm)

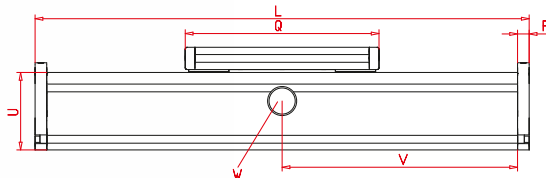
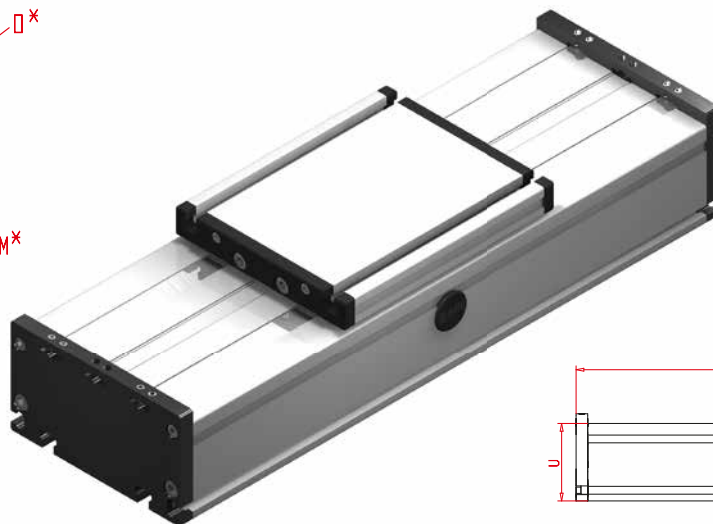
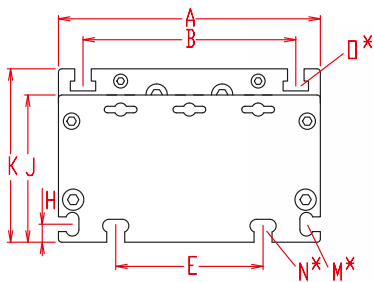

$V = Q + 100 \text{ mm}$

W = Wartungsbohrung

*Nutensteine siehe Kapitel 2.2 Seite

Bei Verlängerung der Schlittenlänge erhöht sich die Grundlänge um die Verlängerung.

Baugröße	Grundlänge L	A	B	E	H	J	K	M für	N für	O für	P	Q	U	Grundgewicht	Gewicht pro 100 mm
DLR 120	200	120	96	78	10	68	79	M 5	M 6	M 6	10	156	60	3,2 kg	0,71 kg
DLR 160	240	160	130	90	11	90	106	M 6	M 8	M 8	12	200	80	6,9 kg	1,42 kg
DLR 200	320	200	160	140	15	110	129	M 8	M 10	M 10	15	270	100	11,5 kg	2,30 kg

0 Führungsprofilausführung: Rostfreie Ausführungen auf Anfrage.

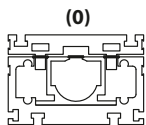

Innenprofil mit Abdeckbänder

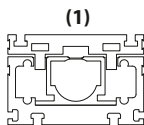

Innenprofil ohne Abdeckbänder

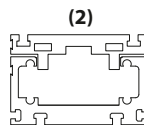

ohne Innenprofil ohne Abdeckbänder

0 Schlittenausführung:

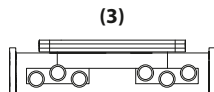
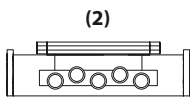
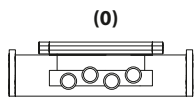

Baugröße	Ausführung 0		Ausführung 2		Ausführung 3	
	Q	L	Q	L	Q	L
120	156	200	196	240	>236	>280
160	200	240	250	290	>300	>340
200	270	320	330	380	>410	>460

DLR 160 0 0 0 0 0 0 0 0 01500

Pos. 1 2 3 4 5 6 7

Grundlänge + Verstellweg = Gesamtlänge

Bestellbeispiel:

DLR160 mit Innenprofil und Abdeckbändern, Standardschlittenlagerung, Verstellweg 1260 mm

