

# Une solution **FIABLE, RAPIDE** et **DURABLE**

pour les : ■ **SOUTÈNEMENTS**

■ **AMÉNAGEMENTS  
PAYSAGERS ET URBAINS**

■ **BERGES**

PréfaGab®  
Génie Civil

ModuloGab®  
Aménagements paysagers



**UNI**  
**GABION**  
*Les gabions prêts à poser*



# SOLUTION INNOVATIVE

pour les aménagements paysagers et urbains, berges,

## INNOVATION ET PERFORMANCE:

notre expertise au service de vos projets

Fabriqués en usine à proximité de chez vous, nos gabions - prêts à poser - sont conçus pour vous faciliter la mise en œuvre et l'approvisionnement. Remplis de pierres naturelles à la teinte, à la texture et à la granulométrie différentes ; nos modules variés offrent de multiples combinaisons. La densité optimale est recherchée par une sélection des matériaux et renforcée par vibro-compactage des pierres. Cette homogénéité du remplissage assure une excellente qualité du produit fini. Naturel et perméable, notre système modulaire s'adapte parfaitement à vos besoins spécifiques.

**PREFAGAB®** : grands modules remplis avec un concassé 70/150 en pierre locale. Il est utilisé pour les ouvrages courants de génie civil.

**MODULOGAB®** : petits modules remplis et appareillés avec des pierres décoratives. Son esthétique le destine en priorité aux aménagements urbains et paysagers.

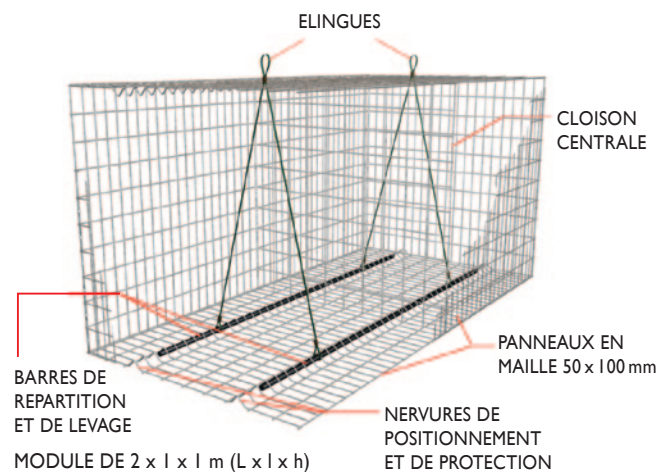

## NOS PRIORITÉS:

sécurité, efficacité et rendement de pose

Système de levage intégré, protégé des endommagements par des plis en sous faces des gabions. Grâce aux nervures et aux clavettes de guidage, la mise en œuvre est simple, rapide et fiable :

- Alignement et aplomb plus rapide et précis
- Réduction du personnel de pose
- Stabilité renforcée par l'inter-blocage des modules entre eux
- Elingues métalliques avec marquage CE et CMU

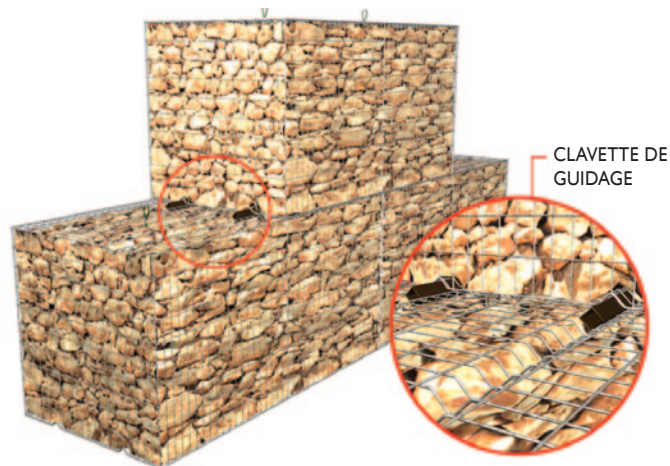

## NOTRE ATOUT:

une veille permanente... pour une offre toujours plus pertinente

- Innovante : fabrication industrielle de modules prêts à poser et disponibles près de chez vous
- Économique : coûts maîtrisés, sans aléas et installation de chantier, pose en toute saison
- Adaptable & modulaire : vaste choix de pierres et de modules
- Écologique & pérenne : valorisation de matériaux locaux, aucun déchet de chantier, drainant ...
- Qualitative : remplissage homogène, dimensions précises, faibles tolérances de fabrication, sans déformation ni aspérité
- Durable : qualité du fil exceptionnelle (au moins 8 fois la durée de la galvanisation)
- Esthétique : mise en valeur de la pierre avec une maille de 50 x 100 mm quelque soit le module
- Moderne & actuelle : solution technique « tendance » qui répond à un marché en plein essor

## PRINCIPALES APPLICATIONS:

Ecran antibruit - Protection de berge - Mur de soutènement - Jardin et aménagement paysager - Merlon et écran pare pierre - Renforcement, stabilisation de talus - Protection contre les avalanches - Parement de remblai renforcé - Aménagement hydraulique Correction torrentielle - Réalisation artistique - Mur d'enceinte - Façade et habillage - Butée de glissement de terrain et beaucoup plus ...

# ANTE ET DURABLE

soutènements, écrans antibruit, jardins et mobiliers

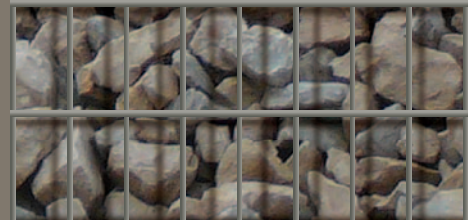

## UN VASTE CHOIX DE DIMENSIONS

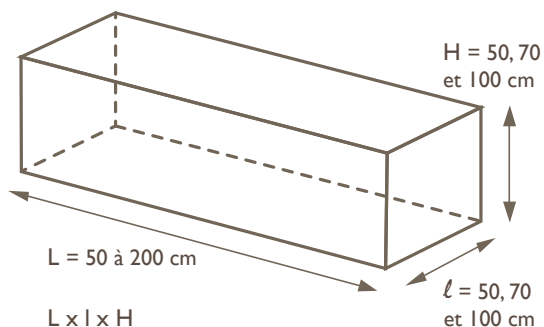

Toutes ces informations sont données à titre indicatif et sont susceptibles d'évolution. Elles ne sauraient engager notre responsabilité. Nous n'offrons aucune garantie contre les contrefaçons et déclinons toute responsabilité en ce qui concerne les pertes ou dommages éventuels, quels qu'ils soient qui résulteraient directement ou indirectement de l'utilisation de telle information ou de tel produit.

(1) D'autres modules sont disponibles. Nous consulter.

(2) Varie selon les pierres et le remplissage (vrac ou appareillé)

(\*) Standard

DIMENSIONS (1)			VOLUME (m <sup>3</sup> )	POIDS MOYEN (2)
Longueur (cm)	largeur (cm)	Hauteur (cm)		
50	50	50	0,125	230
100		50	0,25	460*
150		50	0,375	680
200		50	0,5	910*
100		70	0,35	640*
150		70	0,525	960
200		70	0,7	1280*
100		100	0,5	910*
150		100	0,75	1370
200		100	1	1825*
100	70	70	0,49	890
150		70	0,735	1340
200		70	0,98	1790*
100		100	0,7	1280
150		100	1,05	1910
200		100	1,4	2555
100	100	50	0,5	910
150		50	0,75	1370*
200		50	1	1825*
100		100	1	1825
150	100	1,5	2740*	
200	100	2	3650*	

## PREFAGAB® ET MODULOGAB® :

des solutions techniques pour les plus exigeants

### ■ Fond & couvercle renforcés :

Ils sont munis de nervures pour répartir, fixer les barres de répartition et protéger les élingues de manutention d'une part, positionner des clavettes de guidage qui facilitent l'emboîtement des modules lors de la mise en œuvre d'autre part.

### ■ Durabilité exceptionnelle :

Les panneaux sont constitués de fils de 4.5 ou 5 mm. La durabilité de nos modules conformes à EN 10223-8 est garantie grâce à une qualité de fil supérieure de type Galfan Zn 90% / Al 10% de nouvelle génération, 8 à 12 fois supérieure à la galvanisation (selon normes EN 10218-2 et EN 10244-2, qualité A pour le revêtement d'alliage de zinc).

### ■ Finition élevée :

La maille de 50x100 mm (avec renforts par double fil horizontal si nécessaire), permet un alignement des mailles quelque soit la hauteur des modules superposés (50, 70 et 100 cm) ou le sens de pose (en long ou en travers).

Homogénéité du remplissage par vibro-compactage des pierres.

### ■ Nombreuses combinaisons de tailles, formes, couleurs, etc.

### ■ Qualité et Sécurité :

Levage intégré avec des élingues certifiées (marquage CE et CMU)

Distanceurs de renforts disposés lors de l'assemblage de la boîte.

Produit conforme aux normes les plus restrictives, notamment : EN 10223-4 et 8 pour la définition des panneaux, tolérance maille et résistance des fils, revêtement.

Assemblage par agrafes inviolables. Cloison centrale pour les modules de 2 m.

Abouts arasés pour prévenir les blessures au contact des fils

### ■ Atouts environnementaux :

Utilisation de matériaux locaux

Nuisances sonores sur chantier minimisées

Aucun déchet de chantiers car ne sont livrés sur le site que les gabions préremplis nécessaires aux besoins du chantier

Rapide, précis et compétitif, ce système de construction se met en œuvre indépendamment du climat et des saisons.





# CIVIL





# AMENAGEMENTS PAY



# SAGERS ET URBAINS



# UN VASTE CHOIX DE PIERRES ET D'APPAREILLAGES A LA MESURE DE VOS EXIGENCES



Le réseau UniGabion® propose une gamme chromatique qui sublime votre goût pour l'authenticité, l'harmonie et la rareté. Nous vous proposons divers matériaux de remplissage non gélifs. PréfaGab® pour vos chantiers courants (de volume) et ModuloGab® pour vos aménagements spécifiques avec un plus large choix de dimensions et de matériaux de remplissage.

## DES SYSTEMES MODULAIRES

*pour une finition parfaite*

Différents types de remplissage : concassé en vrac, moellon, barrette et appareillage aléatoire. Votre créativité n'a plus de limite. Demandez-nous les « mix » que vous voulez avec peut-être même des matériaux « exotiques », des blocs de verre, des pavés, des insertions de bois ou de luminaires, de bancs ou de jardinières...



Votre partenaire régional :

**Paysalia**  
Les trophées  
VERS LE DÉVELOPPEMENT DURABLE

Papier Certifié :



Plus d'infos sur :

[www.unigabion.fr](http://www.unigabion.fr)

Réseau national de production et de vente de gabions  
remplis en carrière

[contact@unigabion.fr](mailto:contact@unigabion.fr)

