



# Anschlagpunkte Lifting Points

Anschlag- und Zurrmittel für Ihre sichere Anwendung

Lifting and lashing equipment for your safe application



MORE THAN CHAIN

## Anschlagpunkte Lifting Points

Mit unserer mehr als 200-jährigen Erfahrung bieten wir mit unserem gesamten Anschlagmittelprogramm zukunftsweisende Problemlösungen für unterschiedlichste Einsatzgebiete. Unsere getesteten schraubbaren und schweißbaren Anschlagpunktevarianten in Lastbereichen bis zu 50 t erfüllen höchste Anforderungen. In der Hebeteknik und Ladungssicherung stehen unsere Anschlagpunkte für höchste Qualität, Ergonomie und Sicherheit.

With our more than 200 years of experience and our range of lifting equipment we offer pioneering solutions for a variety of applications. Our tested bolttable and weldable lifting points variants in load ranges up to 50 t meet maximum requirements. In the field of lifting industry and load securing our attachment points stand for quality, ergonomics and safety.

### JDT Geschäftsfelder Business Units

**Anschlagmittel NORM 8 Güteklasse 8**



**Lifting Equipment NORM 8 Grade 8**

**Anschlagmittel ENORM 10 Güteklasse 10**



**Lifting Equipment ENORM 10 Grade 10**

**Anschlagmittel MAXNORM 12 Güteklasse 12**



**Lifting Equipment MAXNORM 12 Grade 12**

**Zurmittel**



**Lashing Equipment**

**Sonderkonstruktionen**



**Special Constructions**

**Windkraft**



**Wind Power**

**Bergbau**



**Mining**

**Robotics – einfach und rentabel**



**Automation – simple and economical**

**Industrielle Lohnfertigung**



**Industrial contract manufacturing**

### JDT More than chain

Seit 1819 setzen wir von JDT als Made-in-Germany- Unternehmen mit Leidenschaft auf höchste Produktqualität, Innovationskraft, maximale Leistungsfähigkeit, Verfügbarkeit und auf einen kundenorientierten Service in allen Geschäftsfeldern. Seit mehr als zwei Jahrhunderten optimiert JDT durch innovative Weiterentwicklung bzw. Neukonzipierung Produkte sowie auch die damit verbundenen Produktionsprozesse - und das immer zum Nutzen der Kunden. Heute ist JDT mit rund 200 qualifizierten Mitarbeitern einer der weltweit führenden Hersteller kompletter Kettensysteme und Zubehör für Bergbau und Industrie sowie Systemintegrator von Robotern in der Industrieautomation. Das Fundament der Güte der JDT Produkte ist das Werkstoff- und Produktionswissen aus mehr als 200 Jahren. Auch in Zukunft werden wir unser ganzes Wissen, unsere Erfahrung und unser Können in den Dienst unserer Kunden stellen.

As a company that is proud to offer products that are Made in Germany, we at JDT have been passionately offering top quality products, innovation, performance, availability and customer-oriented service in all areas since 1819. For more than two hundred years, JDT has been improving production processes and products with continuous development and reconception - always to the customer's benefit. Today, with around 200 qualified staff, JDT is one of the leading global manufacturers of complete chain systems and accessories for mining and industry, as well as a system integrator of robots in the field of industrial automation. More than 200 years of expertise related to materials and production is the foundation for the quality behind JDT's products. In the future, we will continue to employ all of our expertise, experience and skill in the service of our customers.

## Das Programm der Anschlagpunkte The Range of Lifting Points

Für jeden Einsatzzweck der richtige Anschlagpunkt

We offer the right Lifting point for every application

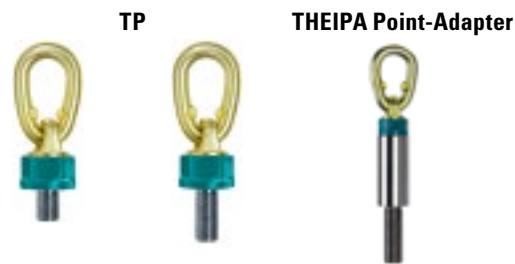

**THEIPA Point | THEIPA Point-Adapter**  
THEIPA Point | THEIPA Point-Adapter

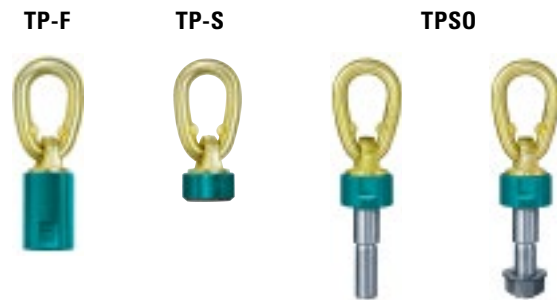

**TP-F mit Innengewinde | TP-S zum Anschweißen |  
THEIPA Point Sonderausführung**  
TP-F with an internal thread | TP-S weld-on-type |  
THEIPA Point Special



**Flat Point | Flat Point Sonderausführung**  
Flat Point | Flat Point Special



**Anschlagpunkte zum Anschrauben**  
Attachment points, bolt-on-type



**TAPS Anschlagpunkt zum Anschweißen**  
TAPS Attachment point, weld-on-type



**Anschlagpunkte zum Anschweißen – Kantenbefestigung**  
Attachment points, weld-on-type – edge fastening



**TAPS-E Anschlagpunkt zum Anschweißen**  
TAPS-E Attachment point, weld-on-type



**AHK Haken zum Anschweißen | AHKG Haken zum Anschrauben**  
AHK hock weld-on-type | AHKG hock bolt-on-type



**Sonderanslagpunkte Windkraftindustrie**  
Special attachment points wind power industry

## So prüfen wir How we carry out tests

Qualität ist nicht nur ein Versprechen an unsere Kunden, Qualität ist auch ein Anspruch an uns selbst. Dieser Grundsatz prägt seit der Entstehung des Unternehmens vor über 200 Jahren sämtliche Herstellungsprozesse bis hin zur Fertigstellung des eigentlichen Produkts.

Aus unserer langjährigen Erfahrung resultiert ein profundes Wissen um Werkstoffeigenschaften und Produktionsverfahren. Des Weiteren vermeiden wir durch modernste Methoden und Werkzeuge bei der eigenen vorbeugenden Qualitätssicherung Fehler, bevor sie überhaupt auftreten können.

Das bewährte und hohe JDT Qualitätsniveau gewährleisten wir durch ausgestellte Zertifikate und Zulassungen:

Quality is not only a promise to our customers, quality is also something we demand of ourselves. Since the company was founded over 200 years ago, this principle has shaped all manufacturing processes, right up to the completion of the actual product.

Our many years of experience have resulted in a profound knowledge of material properties and production processes. Furthermore, in order to avoid errors before they are even able to occur, we use the most modern methods and tools in our own preventive quality assurance process.

JDT's proven, high level of quality is guaranteed by the following certificates and approvals:



## Zertifikate und Zulassungen

### Certificates and approvals



#### **DIN EN ISO 9001:**

Zertifiziert seit Februar 1994

#### **DIN EN ISO 9001:**

Certified since February 1994



#### **DNV:**

Type Approval nach 2.7-1 und 2.7-3 (Offshore Containers und Portable Offshore Units) seit 1999

#### **DNV:**

Type Approval in accordance with 2.7-1 and 2.7-3 (Offshore containers and portable offshore units) since 1999



#### **DIN EN ISO 50001:**

Zertifiziert seit November 2016

#### **DIN EN ISO 50001:**

Certified since November 2016



#### **DGUV Test:**

Der **H3**-Stempel wurde JDT als einem der ersten Hersteller von Anschlagketten bereits in den 60er Jahren des letzten Jahrhunderts zugeteilt. Im Jahr 2008 bestätigte die BG die hohe Qualität der Güte 10 (ENORM) Anschlagmittel im Rahmen einer Zulassung. Als konsequente Weiterentwicklung wurde dann 2014 die Güte 12 (MAXNORM), durch die DGUV Test, Prüf- und Zertifizierungsstelle Oberflächentechnik und Anschlagmittel, Fachbereich Holz und Metall, mit dem **D3**-Stempel zertifiziert.



#### **DGUV test:**

As the company was one of the first manufacturers of chain slings, the **H3**-stamp was already been awarded to JDT in the 60s. In 2008, the relevant employer's liability insurance association confirmed the high quality of grade 10 (ENORM) lifting equipment in the context of an approval. As a consistent further development, grade 12 (MAXNORM) was then certified in 2014 by the DGUV test, organised by the testing and certification body for surface technology and lifting equipment (wood and metal department) with **D3**-stamp.



#### **DEKRA:**

Als erstem Hersteller von Anschlagmitteln wurde JDT das DEKRA **Siegel  $\delta$ 119** für ein breites Produktspektrum erteilt. Die Führung des Siegels spiegelt die Konformität der JDT Produkte mit den hohen Anforderungen der bestehenden nationalen und internationalen Normen wider. Die DEKRA als international anerkanntes Prüfinstitut und die damit verbundenen hohen Prüfkriterien unterstreichen einmal mehr das Qualitätsbewusstsein von JDT und die Verantwortung gegenüber unseren Kunden.

#### **DEKRA:**

As the first manufacturer of lifting equipment, JDT was awarded the DEKRA  **$\delta$ 119 seal** for its wide range of products. The use of the seal reflects the conformity of JDT products with the high requirements of existing national and international standards. DEKRA, as an internationally recognised testing institute and the high test criteria associated with it once again underlines JDT's awareness of quality, as well as the responsibility we have towards our customers.











Anwendungsbeispiel TPSO mit Mutter und Scheibe.  
Application example TPSO with nut and washer.

## Berechnung des richtigen Anschlagpunktes Calculation of lifting points

Mit Hilfe unseres Internetportals gelangen Sie in nur 5 Schritten zur richtigen Auswahl des erforderlichen Anschlagpunktes ([www.jdt.de](http://www.jdt.de)). Download als 3D-Dateien möglich.

With the help of our internet website, you can find the required attachment point in just 5 steps. ([www.jdt.de](http://www.jdt.de)). Download as 3D-Files possible.

Zum Anschrauben   bolt-on		Wählen Sie die gewünschte Anschlagart aus   Please choose kind of attachment																	
<b>1</b>	<b>Anschlagart   Kind of attachment</b>																		
	<b>Anschlagpunkte   Lifting points</b>	1	1	2	2	2	2	3 o. 4	3 o. 4										
	<b>Neigungswinkel   Inclination angle</b>	0°	90°	0°	90°	0°-45°	45°-60°	0°-45°	45°-60°										
	<b>hier wählen   choose here</b>	<input type="checkbox"/>	<input type="checkbox"/>	<input type="checkbox"/>	<input type="checkbox"/>	<input type="checkbox"/>	<input type="checkbox"/>	<input type="checkbox"/>	<input type="checkbox"/>										
<b>2</b>	<b>Geben Sie bitte die zu berücksichtigenden Temperatureinflüsse vor   Please choose the temperature range</b>																		
		von -40° bis +200° from -40° to +200°			über 200° bis 300° over 200° to 300°			über 300° bis 400° over 300° to 400°											
	<b>hier wählen   choose here</b>	<input type="checkbox"/> 100 % WLL			<input type="checkbox"/> 90 % WLL			<input type="checkbox"/> 75 % WLL											
<b>3</b>	<b>Wählen Sie bitte das gewünschte Gewinde aus, diese Angabe ist notwendig, wenn die Last unbekannt ist   Here you may choose the requested thread, this is necessary, if the weight is unknown</b>																		
	<b>hier wählen   choose here</b>	M10	M12	M14	M16	M20	M24	M27	M30	M36	M42	M45	M48	M56	M64	M72	M80	M90	M100
		<input type="checkbox"/>	<input type="checkbox"/>	<input type="checkbox"/>	<input type="checkbox"/>	<input type="checkbox"/>	<input type="checkbox"/>	<input type="checkbox"/>	<input type="checkbox"/>	<input type="checkbox"/>	<input type="checkbox"/>	<input type="checkbox"/>	<input type="checkbox"/>	<input type="checkbox"/>	<input type="checkbox"/>	<input type="checkbox"/>	<input type="checkbox"/>	<input type="checkbox"/>	<input type="checkbox"/>
<b>4</b>	<b>Zu transportierende Last weight to carry</b>	<input type="text" value=""/>	t	<input type="checkbox"/> Last unbekannt   weight unknow						<b>5</b>	Klicken Sie auf Click here	<input type="button" value="weiter   next"/>							

Beanspruchung sowohl im Kettenstrang als auch im Anschlagpunkt in Abhängigkeit vom Neigungswinkel (Last 10t).

Stress in chain length and attachment point in dependence of inclination angle (load 10t).

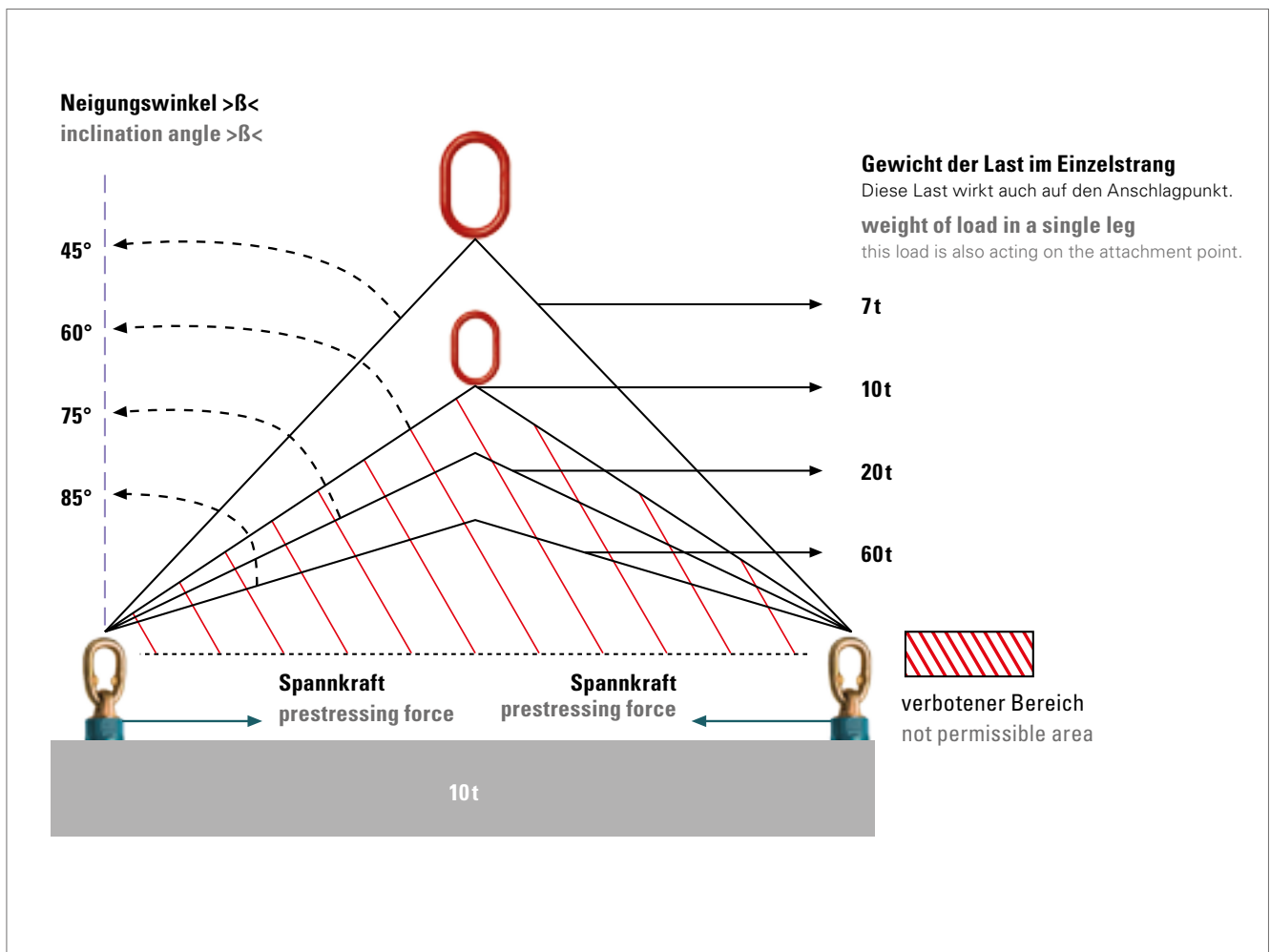

## THEIPA® Point

Unter Ausnutzung der technologischen Eigenschaften eines speziell entwickelten Werkstoffes sowie des einmalig geformten Gliedes mit Quetschmarken, die ein Verklanken und damit eine Fehlbenutzung des Wirbels verhindern, hat JDT einen weiteren Meilenstein im Bereich der drehbaren Anschlagwirbel entwickelt.

By utilizing the technological characteristics of our specifically selected material and our innovative crimpfeature on the link, which prevents the link from kinking and misapplication, JDT has developed another milestone in the field of rotatable attachment swivels.

Alle THEIPA Point haben ab der Nenngröße 8t (TP 8) eine mechanisch ausgebildete Labyrinthdichtung. Diese vermindert das Eindringen von Schmutz und Feuchtigkeit und verlängert somit die Lebensdauer.

All the THEIPA Points starting with a nominal size 8t (TP 8) have a mechanically designed labyrinth seal. This reduces ingress of dirt and moisture and therefore prolongs lifetime.

Alle THEIPA Point sind in ihrem galvanischen Überzug Cr VI-frei. Hiermit erfüllen wir die EU Richtlinie 2000/53/EG und RoHS 2011/65/EU, (EU)2015/863.

The galvanizing of all THEIPA Points is free of Cr VI. This means that we fulfil the EC-directive 2000/53/EC and RoHS 2011/65/EU, (EU)2015/863.

Mit Hilfe der Tragfähigkeitstafel können Sie sofort den richtigen Anschlagwirbel **THEIPA Point** oder **flat point** finden. Gleichzeitig dient die rote Markierung zur Ermittlung der Ablegereife beim **THEIPA Point**.

With the WLL tables you can find the right THEIPA Point attachment swivel or **flat point** for your application and by the red marking on both sides you can measure disposal stage of the **THEIPA Point**.



### THEIPA® Point

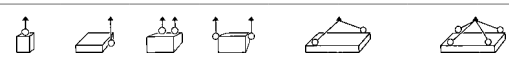

Anschlagart			1		2		2		2		3 o. 4	
Stück   Number of pieces			1		1		2		2		3 o. 4	
Neigungswinkel   Inclination angle			0°		90°		0°		90°		0°-45° 45°-60°	
Bezeichnung   Code	Gewindeausführung   Thread version	Anziehdrehmoment   Tightening torque Nm	Tragfähigkeit   WLL*									
			t	t	t	t	t	t	t	t	t	t
TP 0,7	M 10	10 - 40	1	0,5	2	1	0,7	0,5	1,0	0,75		
TP 0,7	M 12	15 - 40	1,4	0,7	2,8	1,4	1	0,7	1,4	0,7		
TP 0,7	M 14	30 - 40	2	1	4	2	1,4	1	2,12	1,5		
TP 1,4	M 16	45 - 130	2,8	1,4	5,6	2,8	2	1,4	3	2,12		
TP 1,4	M 20	75 - 130	3,4	1,7	6,8	3,4	2,4	1,7	3,55	2,5		
TP 1,4	M 24	90 - 130	3,4	1,7	6,8	3,4	2,4	1,7	3,55	2,5		
TP 2,5	M 20	100 - 170	5	2,5	10	5	3,55	2,5	5,3	3,75		
TP 4	M 24/30	190 - 280	8	4	16	8	5,6	4	8,5	6		
TP 6,7	M 30	230 - 400	12	6,7	24	13,4	9,5	6,7	14	10		
TP 8	M 30	270 - 600	12	8	24	16	11,2	8	16	12		
TP 10	M 36	270 - 600	15	10	30	20	14	10	21,2	15		
TP 12,5	M 42/45/48	270 - 700	15	12,5	30	25	17	12,5	25	18		
TP 17	M 42	350 - 800	20	13	40	26	18	13	27	19		
TP 17	M 45/48	350 - 800	25	17	50	34	23,5	17	35	25		
TP 17	M 56	350 - 900	25	18	50	36	25	18	37,5	26,5		
TP 20	M 64	350 - 900	25	20	50	40	28	20	42,5	30		
TP 28	M 64	500 - 1000	32,5	28	65	56	39	28	58	42		
TP 28	M 72/80	500 - 1200	32,5	28	65	56	39	28	58	42		
TP 35	M 80	500 - 1400	40	35	80	70	49	35	74	52,5		
TP 35	M 90	500 - 1500	40	35	80	70	49	35	74	52,5		
TP 40	M 80/90	500 - 1500	50	40	100	80	56	40	84	60		
TP 40	M 100	500 - 1700	50	40	100	80	56	40	84	60		

Bei unsymmetrischer Lastverteilung gelten für die 2- und 3/4-sträng. Anschlagketten(punkte) die Tragfähigkeiten für 1-strängig, bei 90°.



» Mit Hilfe der Tragfähigkeitstafel können Sie sofort die Ablegereife ermitteln.

» With the WLL tables you can measure disposal stage.



» Verbesserte Auflage durch mechanisch ausgebildete Abstützfläche.  
 » Eindeutige Kennzeichnung der Gewindeausführung  
 » Sämtliche Gewindeausführungen auf Anfrage möglich (z. B. UNC, UNF, RD).

» Improved swivel to surface contact due to special machining.  
 » Marked with thread version  
 » All thread versions are available on request (e. g. UNC, UNF, RD).



## THEIPA® Point

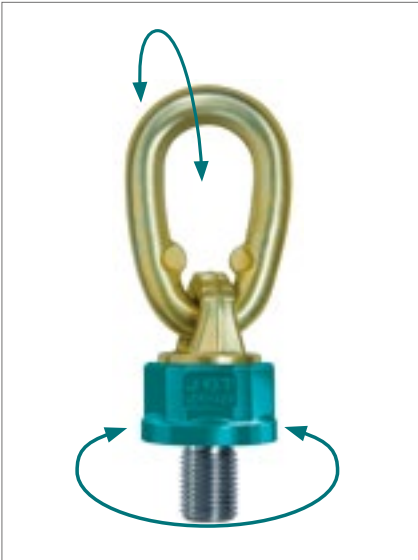

- » Leichtere Montage/Demontage durch geschmiedeten Sechskant am Wirbelkörper.
  - » Quetschmarken verhindern das Verklanken des Gliedes.
  - » Korrosionsschutz durch galvanischen Überzug, auch im Innenbereich.
  - » Über 180° schwenkbar, 360° drehbar.
  - » Vierfache Sicherheit gegen Bruch in allen Belastungsrichtungen.
  - » Unter Last drehbar.
  - » Einsatztemperatur von -40° C bis +400° C.
- » Easy to attach or dismantle due to the forged hexagon shaped body of the swivel.
  - » Crimpfeature on the link prevents the link from kinking.
  - » Both internal and external surfaces are protected against corrosion by a tough galvanized coating.
  - » Swings more than 180°, rotates 360°.
  - » Secured four times against breakage in all load directions.
  - » Rotatable under load.
  - » Working temperature from -40° C up to 400° C.



- » Die eingeprägte Tragfähigkeit gilt für die Anschlagart unter 90°.
- » The stamped WLL applies to the kind of attachment at 90°.

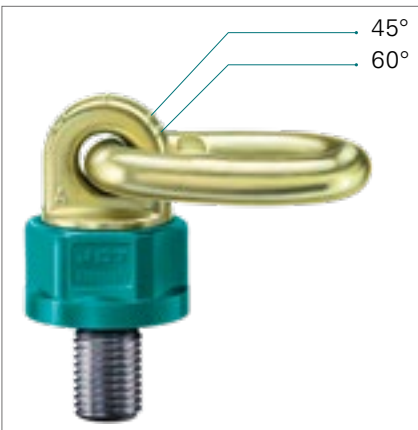

- » Eindeutige Anzeige der zulässigen Neigungswinkel in Verbindung mit Anschlagketten bzw. -seilen.
  - » Zusätzliche Lagerung zum ruckfreien Drehen und Wenden auch unter Last.
- » Marks on the swivel give a clear indication of inclination angles.
  - » Additional ball bearing system allows for smooth swiveling under load.

## THEIPA® Point-Adapter

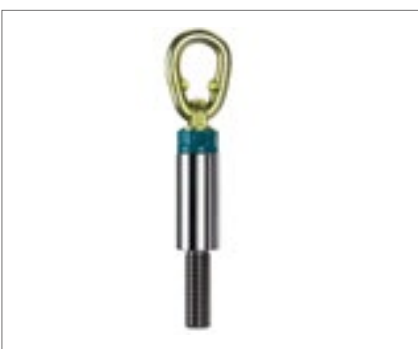

- » Gewintheadapter mit beidseitigem Innengewinde und Innen-/Außengewinde auf Anfrage lieferbar.
- » Thread adapters with female thread on both sides and female/male thread are available on request.

**THEIPA® Point**

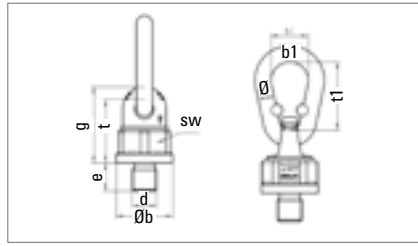

Bezeichnung Code	Gewindeausführung Thread version	Anziehdrehmoment Tightening torque	Steigung Pitch	Ø b	g	SW	t	Glied Link	Gewicht Weight	Artikel-Nr. Ident no.
	d × e (mm)	Nm	DIN 13	mm	mm	mm	mm	Ø × t <sub>1</sub> × b <sub>1</sub> (mm)	kg	
TP 0,7	M 8 × 18	8 - 25	1,25	36,5	48	34	41	13 × 55 × 32	0,40	0381400008
	M 10 × 18	10 - 40	1,5	36,5	48	34	41	13 × 55 × 32	0,42	0381400001
	M 12 × 18	15 - 40	1,75	36,5	48	34	41	13 × 55 × 32	0,43	0381400000
	M 12 × 25	15 - 40	1,75	36,5	48	34	41	13 × 55 × 32	0,43	0381400002
	M 14 × 20	30 - 40	2	36,5	48	34	41	13 × 55 × 32	0,43	0381400003
TP 1,4	M 16 × 20	45 - 130	2	36,5	48	34	41	13 × 55 × 32	0,43	0381401000
	M 16 × 30	45 - 130	2	36,5	48	34	41	13 × 55 × 32	0,44	0381401001
	M 20 × 30	75 - 130	2,5	36,5	48	34	41	13 × 55 × 32	0,46	0381401002
	M 24 × 30	90 - 130	3	36,5	48	34	41	13 × 55 × 32	0,49	0381401003
TP 2,5	M 20 × 30	100 - 170	2,5	52	68	46	57	16 × 70 × 34	0,95	0381402000
	M 20 × 40	100 - 170	2,5	52	68	46	57	16 × 70 × 34	0,97	0381402001
	M 20 × 50	100 - 170	2,5	52	68	46	57	16 × 70 × 34	1,04	0381402002
	M 20 × 70	100 - 170	2,5	52	68	46	57	16 × 70 × 34	1,07	0381402003
TP 4	M 24 × 30	190 - 280	3	57	75	50	63	18 × 85 × 45	1,43	0381404000
	M 24 × 45	190 - 280	3	57	75	50	63	18 × 85 × 45	1,48	0381404001
	M 24 × 50	190 - 280	3	57	75	50	63	18 × 85 × 45	1,50	0381404002
	M 30 × 35	190 - 280	3,5	57	75	50	63	18 × 85 × 45	1,50	0381404003
TP 6,7	M 30 × 35	230 - 400	3,5	70	95	65	78	20 × 86 × 46	2,33	0381406000
	M 30 × 45	230 - 400	3,5	70	95	65	78	20 × 86 × 46	2,37	0381406001
	M 30 × 50	230 - 400	3,5	70	95	65	78	20 × 86 × 46	2,44	0381406002
	M 30 × 60	230 - 400	3,5	70	95	65	78	20 × 86 × 46	2,45	0381406003
TP 8	M 30 × 35	270 - 600	3,5	81	106	75	86	23 × 115 × 60	3,59	0381408000
	M 30 × 45	270 - 600	3,5	81	106	75	86	23 × 115 × 60	3,64	0381408001
TP 10	M 36 × 50	270 - 600	4	81	106	75	86	23 × 115 × 60	3,72	0381410000
	M 36 × 54	270 - 600	4	81	106	75	86	23 × 115 × 60	3,82	0381410001
TP 12,5	M 42 × 50	270 - 700	4,5	81	106	75	86	23 × 115 × 60	3,82	0381412003
	M 42 × 60	270 - 700	4,5	81	106	75	86	23 × 115 × 60	3,91	0381412002
	M 42 × 63	270 - 700	4,5	81	106	75	86	23 × 115 × 60	3,94	0381412000
	M 45 × 60	270 - 700	4,5	81	106	75	86	23 × 115 × 60	4,03	0381412013
	M 48 × 72	270 - 700	5	81	106	75	86	23 × 115 × 60	4,33	0381412001
TP 17	M 42 × 60	350 - 800	4,5	104	127	95	106	30 × 140 × 70	7,34	0381417003
	M 45 × 60	350 - 800	4,5	104	127	95	106	30 × 140 × 70	7,50	0381417000
	M 48 × 60	350 - 800	5	104	127	95	106	30 × 140 × 70	7,57	0381417001
	M 56 × 78	350 - 900	5,5	104	127	95	106	30 × 140 × 70	8,00	0381417002
TP 20	M 64 × 96	350 - 900	6	104	127	95	106	30 × 140 × 70	8,85	0381420000
	M 64 × 110	350 - 900	6	104	127	95	106	30 × 140 × 70	9,20	0381420001
TP 28	M 64 × 96	500 - 1000	6	129	174	115	135	35 × 170 × 80	16,30	0381428000
	M 72 × 120	500 - 1200	6	129	174	115	135	35 × 170 × 80	17,60	0381428001
	M 80 × 150	500 - 1200	6	129	174	115	135	35 × 170 × 80	19,50	0381428002
TP 35	M 72 × 120	500 - 1200	6	148	187	135	146	43 × 220 × 100	23,50	0381435002
	M 80 × 120	500 - 1400	6	148	187	135	146	43 × 220 × 100	25,10	0381435000
	M 90 × 150	500 - 1500	6	148	187	135	146	43 × 220 × 100	27,60	0381435001
TP 40	M 80 × 120	500 - 1500	6	170	233	150	182	46 × 240 × 110	35,50	0381440002
	M 90 × 115	500 - 1500	6	170	233	150	182	46 × 240 × 110	36,50	0381440000
	M 90 × 150	500 - 1500	6	170	233	150	182	46 × 240 × 110	38,00	0381440003
	M 100 × 150	500 - 1700	6	170	233	150	182	46 × 240 × 110	39,80	0381440001

Alle handelsüblichen Gewindeausführungen von Zoll- bis Rundgewinde sind lieferbar. Abweichende Gewinde sind lieferbar (TPSO). Anziehdrehmomente: anziehen mit Mausschlüssel nach DIN 895 bzw. 894 ohne Zuhilfenahme einer Verlängerung.



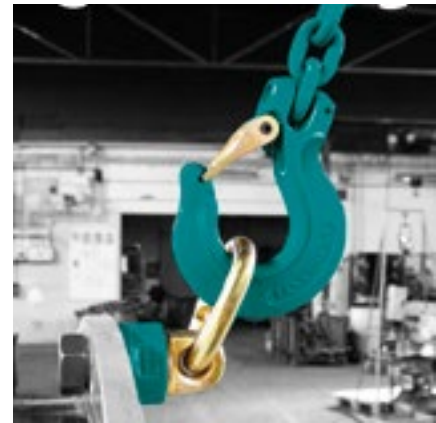
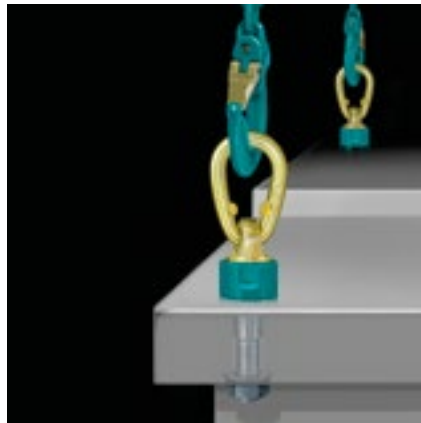

All normal threads available from inch system to round thread. Other threads can be supplied, (TPSO). Tightening torques: with open-ended spanner according to DIN 895 or 894 without the aid of an extension.

**THEIPA® Point**



Entsprechende Betriebsanleitung finden Sie im Internet auf [www.jdt.de](http://www.jdt.de) zum Download.

The corresponding operating instructions can be found on [www.jdt.de](http://www.jdt.de) for download.

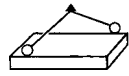
Anschlagart   Kind of attachment										
	Stück   Number of pieces	1	1	2	2	2	2	3 o. 4	3 o. 4	
Neigungswinkel   Inclination angle	0°	90°	0°	90°	0°-45°	45°-60°	0°-45°	45°-60°		
Bezeichnung   Gewindeausführung Code   Thread version	t		t		t		t		t	
	Tragfähigkeit   WLL*									
TP 0,7	M 8	0,6	0,3	1,2	0,6	0,4	0,3	0,6	0,45	
	M 10	1,0	0,5	2,0	1,0	0,7	0,5	1,0	0,75	
	M 12	1,4	0,7	2,8	1,4	1,0	0,7	1,4	1,0	
	M 14	2,0	1,0	4,0	2,0	1,4	1,0	2,12	1,5	
TP 1,4	M 16	2,8	1,4	5,6	2,8	2,0	1,4	3,0	2,12	
	M 20	3,4	1,7	6,8	3,4	2,4	1,7	3,55	2,5	
	M 24	3,4	1,7	6,8	3,4	2,4	1,7	3,55	2,5	
TP 2,5	M 20	5,0	2,5	10,0	5,0	3,55	2,5	5,3	3,75	
TP 4	M 24	8,0	4,0	16,0	8,0	5,6	4,0	8,5	6,0	
	M 30	8,0	4,0	16,0	8,0	5,6	4,0	8,5	6,0	
TP 6,7	M 30	12,0	6,7	24,0	13,4	9,5	6,7	14,0	10,0	
TP 8	M 30	12,0	8,0	24,0	16,0	11,2	8,0	16,0	12,0	
TP 10	M 36	15,0	10,0	30,0	20,0	14,0	10,0	21,2	15,0	
TP 12,5	M 42	15,0	12,5	30,0	25,0	17,0	12,5	25,0	18,0	
	M 45	15,0	12,5	30,0	25,0	17,0	12,5	25,0	18,0	
	M 48	15,0	12,5	30,0	25,0	17,0	12,5	25,0	18,0	
TP 17	M 42	20,0	13,0	40,0	26,0	18,0	13,0	27,0	19,0	
	M 45	25,0	17,0	50,0	34,0	23,5	17,0	35,0	25,0	
	M 48	25,0	17,0	50,0	34,0	23,5	17,0	35,0	25,0	
	M 56	25,0	18,0	50,0	36,0	25,0	18,0	37,5	26,5	
TP 20	M 64	25,0	20,0	50,0	40,0	28,0	20,0	42,5	30,0	
TP 28	M 64	32,5	28,0	65,0	56,0	39,0	28,0	58,0	42,0	
	M 72	32,5	28,0	65,0	56,0	39,0	28,0	58,0	42,0	
	M 80	32,5	28,0	65,0	56,0	39,0	28,0	58,0	42,0	
TP 35	M 72	40,0	35,0	80,0	70,0	49,0	35,0	74,0	52,5	
	M 80	40,0	35,0	80,0	70,0	49,0	35,0	74,0	52,5	
	M 90	40,0	35,0	80,0	70,0	49,0	35,0	74,0	52,5	
TP 40	M 80	50,0	40,0	100,0	80,0	56,0	40,0	84,0	60,0	
	M 90	50,0	40,0	100,0	80,0	56,0	40,0	84,0	60,0	
	M 100	50,0	40,0	100,0	80,0	56,0	40,0	84,0	60,0	

\*Gesamte Tragfähigkeit pro Anwendungsfall/Total WLL per application

Bei unsymmetrischer Lastverteilung gelten für 2- und 3/4-strängige Anschlagketten (-punkte) die Tragfähigkeiten für 1-strängig bei 90°.

In the case of an unsymmetrical load distribution, the working load limit applicable to the 2- and 3/4-leg slings (attachment points) are the same as for 1-leg sling at 90°.

THEIPA® Point

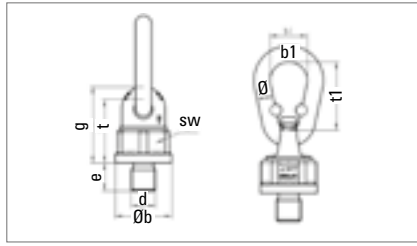

Bezeichnung Code	Gewindeausführung Thread version	Länge Standard Length Standard	Anziehdreh- moment Tightening torque	Ø b	g	SW	t	Glied Øxt,xb₁ Link Øxt,xb₁	Gewicht Weight kg
		mm	Nm	mm	mm	mm	mm	mm	
TP 0,7	5/16" - 18 UNC-2A	20	8 - 25	36,5	48	34	41	13 × 55 × 32	0,40
	3/8" - 16 UNC-2A	20	8 - 25	36,5	48	34	41	13 × 55 × 32	0,40
	7/16" - 14 UNC-2A	20	10 - 40	36,5	48	34	41	13 × 55 × 32	0,42
	1/2" - 13 UNC-2A	20	15 - 40	36,5	48	34	41	13 × 55 × 32	0,43
	1/2" - 13 UNC-2A	25	15 - 40	36,5	48	34	41	13 × 55 × 32	0,43
TP 1,4	9/16" - 12 UNC-2A	25	15 - 40	36,5	48	34	41	13 × 55 × 32	0,43
	5/8" - 11 UNC-2A	25	30 - 80	36,5	48	34	41	13 × 55 × 32	0,43
	3/4" - 10 UNC-2A	30	45 - 130	36,5	48	34	41	13 × 55 × 32	0,44
TP 2,5	7/8" - 9 UNC-2A	30	75 - 130	36,5	48	34	41	13 × 55 × 32	0,46
	7/8" - 9 UNC-2A	35	90 - 130	36,5	48	34	41	13 × 55 × 32	0,49
	7/8" - 9 UNC-2A	30	100 - 170	52	68	46	57	16 × 70 × 34	0,95
	7/8" - 9 UNC-2A	40	100 - 170	52	68	46	57	16 × 70 × 34	0,97
TP 4	7/8" - 9 UNC-2A	50	100 - 170	52	68	46	57	16 × 70 × 34	1,04
	7/8" - 9 UNC-2A	70	100 - 170	52	68	46	57	16 × 70 × 34	1,07
	1" - 8 UNC-2A	35	190 - 280	57	75	50	63	18 × 85 × 45	1,43
	1" - 8 UNC-2A	45	190 - 280	57	75	50	63	18 × 85 × 45	1,48
TP 6,7	1" - 8 UNC-2A	50	190 - 280	57	75	50	63	18 × 85 × 45	1,50
	1 1/8" - 7 UNC-2A	50	190 - 280	57	75	50	63	18 × 85 × 45	1,50
	1 1/4" - 7 UNC-2A	45	190 - 280	57	75	50	63	18 × 85 × 45	1,50
TP 8	1 1/4" - 7 UNC-2A	45	230 - 400	70	95	65	78	20 × 86 × 46	2,33
	1 1/4" - 7 UNC-2A	50	230 - 400	70	95	65	78	20 × 86 × 46	2,44
	1 1/4" - 7 UNC-2A	60	230 - 400	70	95	65	78	20 × 86 × 46	2,45
TP 10	1 1/4" - 7 UNC-2A	45	270 - 600	81	106	75	86	23 × 115 × 60	3,59
	1 3/8" - 6 UNC-2A	45	270 - 600	81	106	75	86	23 × 115 × 60	3,59
TP 12,5	1 1/2" - 6 UNC-2A	50	270 - 600	81	106	75	86	23 × 115 × 60	3,72
	1 1/2" - 6 UNC-2A	55	270 - 600	81	106	75	86	23 × 115 × 60	3,82
TP 17	1 3/4" - 5 UNC-2A	60	270 - 700	81	106	75	86	23 × 115 × 60	3,82
	1 3/4" - 5 UNC-2A	65	270 - 700	81	106	75	86	23 × 115 × 60	3,94
TP 20	1 3/4" - 5 UNC-2A	60	350 - 800	104	127	95	106	30 × 140 × 70	7,34
	2" - 4 1/2 UNC-2A	90	350 - 800	104	127	95	106	30 × 140 × 70	7,50
	2 1/4" - 4 1/2 UNC-2A	80	350 - 900	104	127	95	106	30 × 140 × 70	8,00
	2 1/2" - 4 UNC-2A	90	350 - 800	104	127	95	106	30 × 140 × 70	7,50
	2 1/2" - 4 UNC-2A	75	350 - 800	104	127	95	106	30 × 140 × 70	7,57
TP 28	2 3/4" - 4 UNC-2A	95	350 - 900	104	127	95	106	30 × 140 × 70	8,85
	2 3/4" - 4 UNC-2A	105	350 - 900	104	127	95	106	30 × 140 × 70	9,20
TP 35	2 3/4" - 4 UNC-2A	95	500 - 1000	129	174	115	135	35 × 170 × 80	16,30
	3" - 4 UNC-2A	120	500 - 1200	129	174	115	135	35 × 170 × 80	17,60
	3 1/4" - 4 UNC-2A	150	500 - 1200	129	174	115	135	35 × 170 × 80	19,50
TP 40	3" - 4 UNC-2A	115	500 - 1200	148	187	135	146	43 × 220 × 100	23,46
	3 1/4" - 4 UNC-2A	115	500 - 1400	148	187	135	146	43 × 220 × 100	25,10
	3 1/2" - 4 UNC-2A	115	500 - 1500	170	233	150	182	46 × 240 × 110	35,50
	3 3/4" - 4 UNC-2A	150	500 - 1500	148	187	135	146	43 × 220 × 100	27,60
TP 40	3" - 4 UNC-2A	115	500 - 1500	170	233	150	182	46 × 240 × 110	34,70
	3 1/4" - 4 UNC-2A	115	500 - 1500	170	233	150	182	46 × 240 × 110	35,50
	3 1/2" - 4 UNC-2A	115	500 - 1500	170	233	150	182	46 × 240 × 110	35,50
	3 3/4" - 4 UNC-2A	115	500 - 1500	170	233	150	182	46 × 240 × 110	36,50
	3 3/4" - 4 UNC-2A	150	500 - 1500	170	233	150	182	46 × 240 × 110	38,00
	4" - 4 UNC-2A	150	500 - 1700	170	233	150	182	46 × 240 × 110	39,80

Alle handelsüblichen Gewindeausführungen von Zoll- bis Rundgewinde sind lieferbar. Weitere abweichende Gewinde sind auf Anfrage lieferbar (TPSO). Anziehdrehmomente: anziehen mit Maulschlüssel nach DIN 895 bzw. 894 ohne Zuhilfenahme einer Verlängerung.



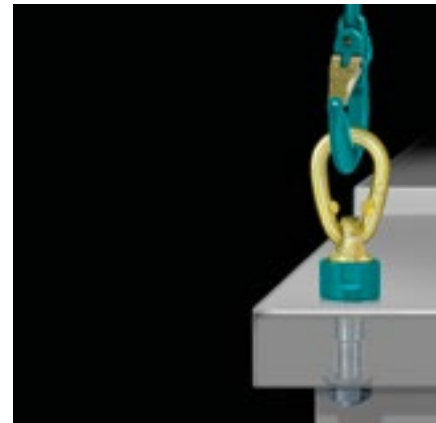
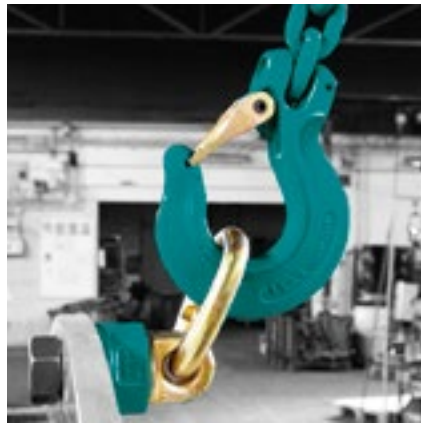

All normal threads available from inch system to round thread. Other threads can be supplied, (TPSO). Tightening torques: with open-ended spanner according to DIN 895 or 894 without the aid of an extension.

**THEIPA® Point**



Entsprechende Betriebsanleitung finden Sie im Internet auf [www.jdt.de](http://www.jdt.de) zum Download.

The corresponding operating instructions can be found on [www.jdt.de](http://www.jdt.de) for download.

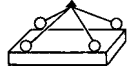
Anschlagart   Kind of attachment												
	Stück   Number of pieces	1	1	2	2	2	2	2	3 o. 4	3 o. 4		
Neigungswinkel   Inclination angle	0°	90°	0°	90°	0°-45°	45°-60°	0°-45°	45°-60°	0°-45°	45°-60°		
Bezeichnung   Gewindeausführung Code   Thread version	Tragfähigkeit   WLL*											
	t	t	t	t	t	t	t	t	t	t	t	
TP 0,7	5/16" - 18 UNC-2A	0,2	0,12	0,4	0,24	0,17	0,12	0,26	0,18			
	3/8" - 16 UNC-2A	0,6	0,3	1,2	0,6	0,4	0,3	0,6	0,45			
	7/16" - 14 UNC-2A	1,0	0,5	2,0	1,0	0,7	0,5	1,0	0,75			
	1/2" - 13 UNC-2A	1,4	0,7	2,8	1,4	1,0	0,7	1,4	1,0			
	9/16" - 12 UNC-2A	2,0	1,0	4,0	2,0	1,4	1,0	2,12	1,5			
TP 1,4	5/8" - 11 UNC-2A	2,0	1,0	4,0	2,0	1,4	1,0	2,12	1,5			
	3/4" - 10 UNC-2A	2,8	1,4	5,6	2,8	2,0	1,4	3,0	2,12			
	7/8" - 9 UNC-2A	3,4	1,7	6,8	3,4	2,4	1,7	3,55	2,5			
	1" - 8 UNC-2A	3,4	1,7	6,8	3,4	2,4	1,7	3,55	2,5			
TP 2,5	7/8" - 9 UNC-2A	5,0	2,5	10,0	5,0	3,55	2,5	5,3	3,75			
TP 4	1" - 8 UNC-2A	8,0	4,0	16,0	8,0	5,6	4,0	8,5	6,0			
	1 1/8" - 7 UNC 2A	8,0	4,0	16,0	8,0	5,6	4,0	8,5	6,0			
	1 1/4" - 7 UNC-2A	8,0	4,0	16,0	8,0	5,6	4,0	8,5	6,0			
TP 6,7	1 1/4" - 7 UNC-2A	12,0	6,7	24,0	13,4	9,5	6,7	14,0	10,0			
TP 8	1 1/4" - 7 UNC-2A	12,0	8,0	24,0	16,0	11,2	8,0	16,0	12,0			
	1 3/8" - 6 UNC-2A	12,0	8,0	24,0	16,0	11,2	8,0	16,0	12,0			
TP 10	1 1/2" - 6 UNC-2A	15,0	10,0	30,0	20,0	14,0	10,0	21,2	15,0			
TP 12,5	1 3/4" - 5 UNC-2A	15,0	12,5	30,0	25,0	17,0	12,5	25,0	18,0			
TP 17	1 3/4" - 5 UNC-2A	20,0	13,0	40,0	26,0	18,0	13,0	27,0	19,0			
	2" - 4 1/2 UNC-2A	25,0	17,0	50,0	34,0	23,5	17,0	35,0	25,0			
	2 1/4" - 4 1/2 UNC-2A	25,0	18,0	50,0	36,0	25,0	18,0	37,5	26,5			
	2 1/2" - 4 UNC-2A	25,0	18,0	50,0	34,0	23,5	17,0	35,0	25,0			
TP 20	2 3/4" - 4 UNC-2A	25,0	20,0	50,0	40,0	28,0	20,0	42,5	30,0			
TP 28	2 3/4" - 4 UNC-2A	32,5	28,0	65,0	56,0	39,0	28,0	58,0	42,0			
	3" - 4 UNC-2A	32,5	28,0	65,0	56,0	39,0	28,0	58,0	42,0			
	3 1/4" - 4 UNC-2A	32,5	28,0	65,0	56,0	39,0	28,0	58,0	42,0			
TP 35	3" - 4 UNC-2A	40,0	35,0	80,0	70,0	49,0	35,0	74,0	52,5			
	3 1/4" - 4 UNC-2A	40,0	35,0	80,0	70,0	49,0	35,0	74,0	52,5			
	3 1/2" - 4 UNC-2A	40,0	35,0	80,0	70,0	49,0	35,0	74,0	52,5			
	3 3/4" - 4 UNC-2A	40,0	35,0	80,0	70,0	49,0	35,0	74,0	52,2			
TP 40	3" - 4 UNC-2A	50,0	40,0	100,0	80,0	56,0	40,0	84,0	60,0			
	3 1/4" - 4 UNC-2A	50,0	40,0	100,0	80,0	56,0	40,0	84,0	60,0			
	3 1/2" - 4 UNC-2A	50,0	40,0	100,0	80,0	56,0	40,0	84,0	60,0			
	3 3/4" - 4 UNC-2A	50,0	40,0	100,0	80,0	56,0	40,0	84,0	60,0			
	4" - 4 UNC-2A	50,0	40,0	100,0	80,0	56,0	40,0	84,0	60,0			

\*Gesamte Tragfähigkeit pro Anwendungsfall/Total WLL per application

Bei unsymmetrischer Lastverteilung gelten für 2- und 3/4-strängige Anschlagketten (-punkte) die Tragfähigkeiten für 1-strängig bei 90°.

In the case of an unsymmetrical load distribution, the working load limit applicable to the 2- and 3/4-leg slings (attachment points) are the same as for 1-leg schling at 90°.

## THEIPA® Point-F

### Innengewinde/internal thread



- » Alle Vorteile des Anschlagwirbels **THEIPA Point** werden hier ebenfalls berücksichtigt.
- » In der Regel ist die Gewindetiefe 1,25 x d.
- » Die eingeprägte Tragfähigkeit gilt für die Anschlagart unter 90°.
- » Schrauben der Güteklasse 10.9 rissgeprüft sind als Verbindungselement zugelassen.
- » **Abweichende Gewindeausführungen und Längen sind auf Anfrage lieferbar.**
- » Vierfache Sicherheit gegen Bruch in allen Belastungsrichtungen.

- » All of the **THEIPA Point's** advantages have also been considered in this case.
- » The thread's depth is 1.25 times its diameter as a rule.
- » The stamped WLL applies to the kind of attachment at 90°.
- » Bolts of the quality class 10.9 crack- tested are permitted as connecting elements.
- » **Different threaded versions and lengths can be supplied on request.**
- » Secured four times against breakage in all load directions.

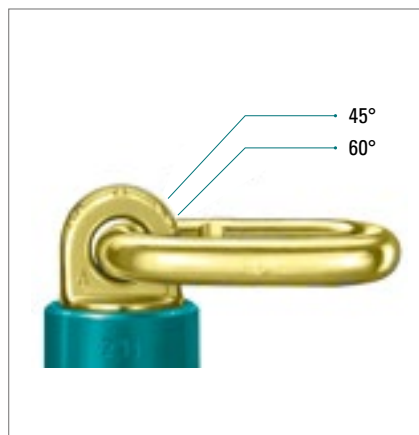
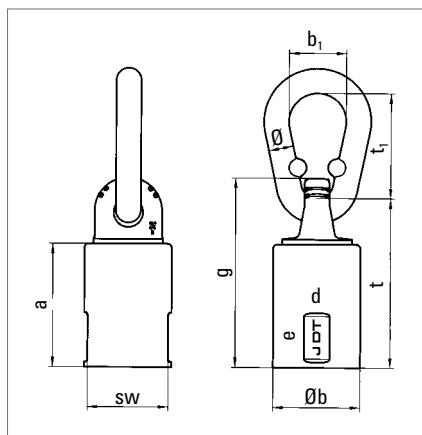

Bezeichnung Code	Gewindeausführung Thread version	Anziehdrehmoment Tightening torque	Steigung Pitch	a	Ø b	g	SW	t	Glied Link	Gewicht Weight	Artikel-Nr. Ident no.
				DIN 13					Ø x t <sub>1</sub> x b <sub>1</sub>	kg	
d x e (mm)		Nm		mm	mm	mm	mm	mm	mm		
TP-F 0,5	M 12 x 15	15 – 40	1,75	45	36,5	73	34	66	13 x 55 x 32	0,61	0381800000
TP-F 1	M 16 x 20	45 – 130	2	52	36,5	80	34	73	13 x 55 x 32	0,65	0381801000
TP-F 1,7	M 20 x 25	100 – 170	2,5	66	52	106	46	95	16 x 70 x 34	1,5	0381802000
TP-F 2,1	M 24 x 30	190 – 280	3	80	57	120	50	108	18 x 85 x 45	2,12	0381804000
TP-F 3,2	M 30 x 40	230 – 400	3,5	94	70	148	65	131	20 x 86 x 46	3,7	0381806000
TP-F 5	M 36 x 45	270 – 600	4	107	80	164	75	145	23 x 115 x 60	5,75	0381808000

Andere Abmessungen und Gewinde auf Anfrage.

Further sizes and types of threads on demand.

## THEIPA® Point-F

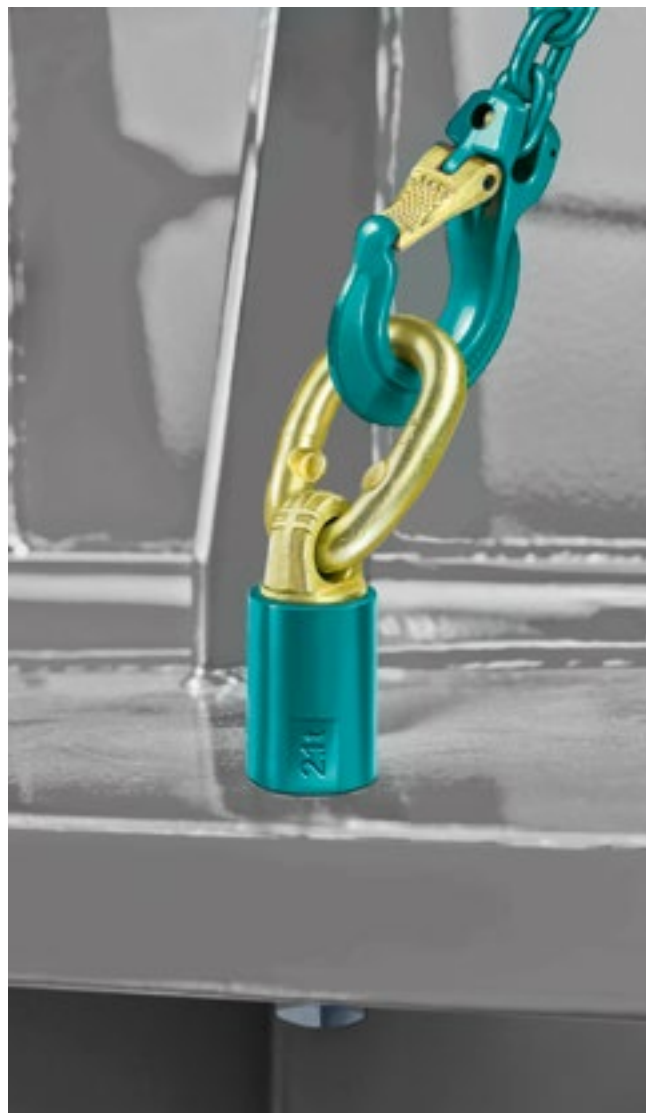

Entsprechende Betriebsanleitung finden Sie im Internet auf [www.jdt.de](http://www.jdt.de) zum Download.

The corresponding operating instructions can be found on [www.jdt.de](http://www.jdt.de) for download.

Anschlagart   Kind of attachment									
	1	1	2	2	2	2	3 o. 4	3 o. 4	
Stück   Number of pieces	1	1	2	2	2	2	3 o. 4	3 o. 4	
Neigungswinkel   Inclination angle	0°	90°	0°	90°	0°–45°	45°–60°	0°–45°	45°–60°	
Bezeichnung   Gewindeausführung Code   Thread version	t		t		t		t		
Tragfähigkeit   WLL*		t		t		t		t	
TP-F 0,5	M 12 × 15	1,4	0,5	2,8	1,0	0,7	0,5	1,0	0,75
TP-F 1	M 16 × 20	2,8	1,0	5,6	2,0	1,4	1,0	2,12	1,5
TP-F 1,7	M 20 × 25	5,0	1,7	10,0	3,4	2,4	1,7	3,55	2,5
TP-F 2,1	M 24 × 30	8,0	2,1	16,0	4,0	2,8	2,1	4,25	3,15
TP-F 3,2	M 30 × 40	12,0	3,2	24,0	6,4	4,25	3,15	6,7	4,75
TP-F 5	M 36 × 45	15,0	5,0	30,0	10,0	6,7	5,0	10,0	7,5

\*Gesamte Tragfähigkeit pro Anwendungsfall/Total WLL per application

Bei unsymmetrischer Lastverteilung gelten für 2- und 3/4-strängige Anschlagketten (-punkte) die Tragfähigkeiten für 1-strängig bei 90°.

In the case of an unsymmetrical load distribution, the working load limit applicable to the 2- and 3/4-leg slings (attachment points) are the same as for 1-leg sling at 90°.

## THEIPA® Point-S

zum Anschweißen/weld-on type



### Die Vorteile sind:

- » Eindeutige Anzeige der zulässigen Neigungswinkel in Verbindung mit Anschlagketten- bzw. -seilen.
- » Zusätzliche Lagerung zum ruckfreien Drehen und Wenden auch unter Last.
- » Quetschmarken verhindern das Verklanken des Gliedes.
- » Korrosionsschutz durch galvanischen Überzug, auch im Innenbereich.
- » Verbesserte Auflage durch mechanisch ausgebildete Abstützfläche.
- » Verschleißanzeige des Kugellagers, Ablegereife auch ohne Messwerkzeug erkennbar.
- » Vierfache Sicherheit gegen Bruch in allen Belastungsrichtungen.
- » Die eingeprägte Tragfähigkeit gilt für die Anschlagart unter 90°.

### The advantages:

- » Marks on the swivel give a clear indication of inclination angles.
- » Additional ball bearing system allows for smooth swiveling under load.
- » Crimpfeature on the link prevents the link from kinking.
- » Both internal and external surfaces are protected against corrosion by a tough galvanized coating.
- » Improved swivel to surface contact is due to special machining.
- » Ball bearing wear can be visually recognized by the gap on the wear ring without measuring instruments.
- » Secured four times against breakage in all load directions.
- » The stamped WLL applies to the kind of attachment at 90°.

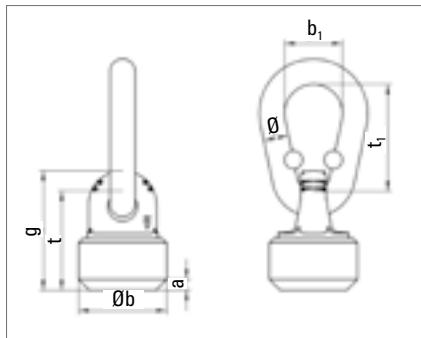

Bezeichnung Code	a	Ø b	g	t	Glied Link	Gewicht Weight	Artikel-Nr. Ident no.
	mm	mm	mm	mm	Ø × t, × b <sub>1</sub> (mm)	kg	
TP-S 2,5	5,5 × 45°	52	68	57	16 × 70 × 34	0,95	0381502000
TP-S 4	7,0 × 45°	57	74	62	18 × 85 × 45	1,30	0381504000
TP-S 6,7	8,5 × 45°	70	95	78	20 × 85 × 45	2,20	0381506000
TP-S 10	10,0 × 45°	80	102	83	23 × 115 × 60	3,30	0381510000
TP-S 17	12,0 × 45°	100	129	106	30 × 140 × 70	6,66	0381517000
TP-S 28	12,0 × 45°	129	174	135	34,5 × 170 × 80	13,67	0381528000



## THEIPA® Point-S

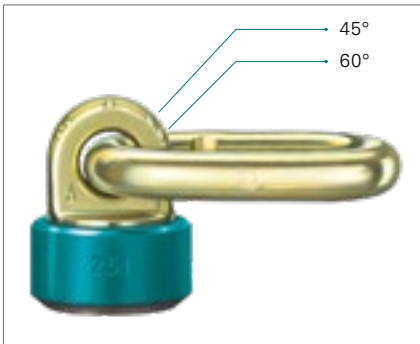

- » Eindeutige Anzeige der zulässigen Neigungswinkel in Verbindung mit Anschlagketten bzw. -seilen.
- » Zusätzliche Lagerung zum ruckfreien Drehen und Wenden auch unter Last.

- » Marks on the swivel give a clear indication of inclination angles.
- » Additional ball bearing system allows for smooth swiveling under load.

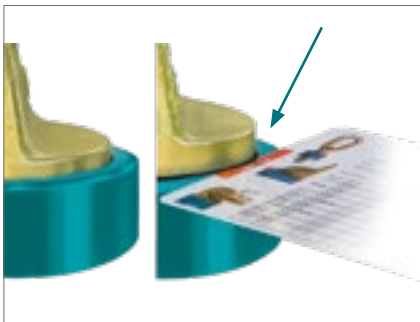





- » Mit Hilfe der Tragfähigkeitstafel können Sie sofort die Ablegereife ermitteln.

- » With the WLL you can measure disposal stage.

Entsprechende Schweißinformation/Betriebsanleitung finden Sie im Internet auf [www.jdt.de](http://www.jdt.de) zum Download.

The corresponding welding information/operating instructions can be found on [www.jdt.de](http://www.jdt.de) for download.

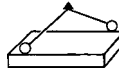
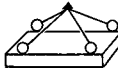

Anschlagart   Kind of attachment												
	Stück   Number of pieces	1	1	2	2	2	2	2	3 o. 4	3 o. 4		
Neigungswinkel   Inclination angle	0°	90°	0°	90°	0°-45°	45°-60°	0°-45°	45°-60°	0°-45°	45°-60°		
Bezeichnung   Code	Tragfähigkeit   WLL*											
	t	t	t	t	t	t	t	t	t	t		
TP-S 2,5	5,0	2,5	10,0	5,0	3,55	2,5	5,3	3,75				
TP-S 4	8,0	4,0	16,0	8,0	5,6	4,0	8,5	6,0				
TP-S 6,7	12,0	6,7	24,0	13,4	9,5	6,7	14,0	10,0				
TP-S 10	15,0	10,0	30,0	20,0	14,0	10,0	21,2	15,0				
TP-S 17	25,0	17,0	50,0	34,0	23,5	17,0	35,0	25,0				
TP-S 28	32,5	28,0	65,0	56,0	39,0	28,0	58,0	42,0				

\*Gesamte Tragfähigkeit pro Anwendungsfall/Total WLL per application

Bei unsymmetrischer Lastverteilung gelten für 2- und 3/4-strängige Anschlagketten (-punkte) die Tragfähigkeiten für 1-strängig bei 90°.

In the case of an unsymmetrical load distribution, the working load limit applicable to the 2- and 3/4-leg slings (attachment points) are the same as for 1-leg sling at 90°.

## ENORM 10 >flat point< enorm flach und enorm gut ENORM 10 >flat point< enormously flat and good



- » Beim Einbau der Schraube muss die Tragfähigkeit/ Buchsenbeschriftung immer nach oben zeigen.
- » The socket labelling and WLL must always be upwards when installing the screw.

>flat point< in den Tragfähigkeiten von 0,5–15 t.

>flat point< in working load limits of 0,5–15 t.

### Die Vorteile sind:

- » Vierfache Sicherheit gegen Bruch in allen Belastungsrichtungen
- » Sehr flache Bauform
- » 360° drehbar
- » 110° zulässiger Arbeitsbereich des Aufnahmegliedes
- » Glied selbstständig arretierend

### The advantages:

- » Secured four times against breakage in all load directions
- » Enormously flat
- » Rotates 360°
- » Admissible working range of take-up link 110°
- » Automatically locking link

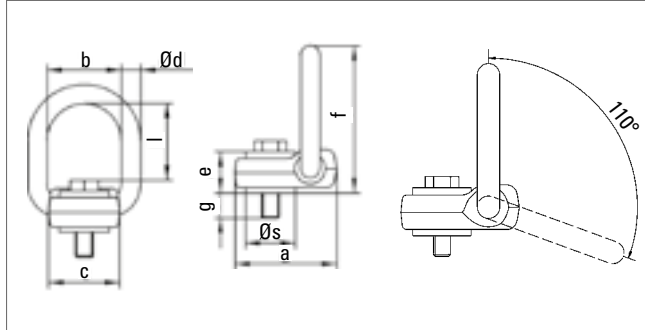

Alle handelsüblichen Gewindeausführungen von Zoll- bis Rundgewinde sind lieferbar. Abweichende Gewinde sind lieferbar, (TPSO). Anziehdrehmomente: anziehen mit Maulschlüssel nach DIN 895 bzw. 894 ohne Zuhilfenahme einer Verlängerung.

All normal threads available from inch system to round thread. Other threads can be supplied, (TPSO). Tightening torques: with open-ended spanner according to DIN 895 or 894 without the aid of an extension.

## FP 0,5 – 15

Bezeichnung Code	JDT Schraube JDT screw mm	Anziehdreh- moment Tightening torque Nm	Zurrkraft Lashing force daN	a	b	c	Ø d	e	f	g	l	Ø s	Gewicht Weight kg	Artikel-Nr. Ident no.
FP 0,5	M 10×40	60	1.000	69	50	48	13	28	100	12	52	34	0,71	0381100000
FP 0,8	M 12×45	90	1.600	69	50	48	13	28	100	17	51	34	0,73	0381101000
FP 1,5	M 16×55	160	3.000	69	50	48	13	28	100	27	49	34	0,77	0381101500
FP 2,5	M 20×70	420	5.000	69	50	48	13	33	103	37	44	41	0,92	0381102100
FP 4-S	M 24×80	750	8.000	69	50	48	13	34	103	46	40	41	1,05	0381104200
FP 4	M 24×80	750	8.000	104	76	72	18	39	147	41	74	58	2,5	0381104000
FP 5	M 27×90	1000	10.000	104	76	72	18	39	147	51	72	58	2,63	0381105000
FP 6	M 30×90	1400	12.000	104	76	72	18	39	147	51	70	58	2,74	0381106000
FP 8	M 36×100	1800	16.000	104	76	72	18	43	147	57	62	58	3,15	0381108000
FP 10	M 42×110	2000	-	160	107	99	34,5	65,5	236	44,5	110	90	10,4	0381110000
FP 15	M 48×120	2000	-	160	107	99	34,5	65,5	236	54,4	106	90	11,0	0381115000

ENORM 10 >flat point< enorm flach und enorm gut  
ENORM 10 >flat point< enormously flat and good



Entsprechende Betriebsanleitung finden Sie im Internet auf [www.jdt.de](http://www.jdt.de) zum Download.

The corresponding operating instructions can be found on [www.jdt.de](http://www.jdt.de) for download.



Anschlagart   Kind of attachment								
	1	1	2	2	2		3 o. 4	
Stück   Number of pieces	1	1	2	2	2		3 o. 4	
Neigungswinkel   Inclination angle	0°	90°	0°	90°	0°-45°	45°-60°	0°-45°	45°-60°
Bezeichnung   Code	Tragfähigkeit   WLL*							
	t	t	t	t	t	t	t	t
FP 0,5 M 10	0,5	0,7	1,0	1,4	0,7	0,5	1,0	0,7
FP 0,8 M 12	0,8	1,25	1,6	2,5	1,12	0,8	1,6	1,12
FP 1,5 M 16	1,5	2,12	3,0	4,0	2,0	1,5	3,15	2,24
FP 2,5 M 20	2,5	3,55	5,0	7,1	3,35	2,5	5,0	3,75
FP 4-S M 24	4,0	4,0	8,0	8,0	5,6	4,0	8,0	6,0
FP 4 M 24	4,0	5,6	8,0	11,2	5,6	4,0	8,0	6,0
FP 5 M 27	5,3	7,1	10,6	14,0	7,1	5,3	11,2	8,0
FP 6 M 30	6,0	8,0	12,0	16,0	8,0	6,0	12,5	9,0
FP 8 M 36	8,0	8,0	16,0	16,0	11,2	8,0	16,8	12,0
FP 10 M 42	10,0	15,0	20,0	30,0	14,0	10,0	21,2	15,0
FP 15 M 48	15,0	20,0	30,0	40,0	21,2	15,0	31,5	22,4

Bei unsymmetrischer Lastverteilung gelten für 2- und 3/4-strängige Anschlagketten (-punkte) die Tragfähigkeiten für 1-strängig bei 0°.

In the case of an unsymmetrical load distribution, the working load limit applicable to the 2- and 3/4-leg slings (attachment points) are the same as for 1-leg sling at 0°.

# TAPG-S Anschlagpunkt zum Anschrauben Attachment-point, bolt-on-type



Der Anschlagpunkt zum Anschrauben, in den Tragfähigkeiten von 3–12 t.

Attachment-point, bolt-on-type, in working load limits of 3–12t.

**Die Vorteile sind:**

- » Kompakte Bauweise
- » Vierfache Sicherheit gegen Bruch
- » 120° Arbeitsbereich des Bügels
- » Anschraubblech dient auch als Anreißschablone
- » Einschließlich Schrauben, 100 % rissgeprüft
- » Auch quer zur Schwenkrichtung belastbar

**The advantages:**

- » Compact design
- » Secured four times against breakage
- » Working range 120°
- » Bolt on plate also serves as marking stencil
- » Including bolts, 100 % crack-tested
- » Also loadable transversely to the swivel direction

Der Lastbügel muss frei beweglich sein und darf sich nicht an Kanten oder am Anschlagpunkt abstützen.

The D-link must be able to move freely. The load take-up may not be supported on edges or on the sling point.

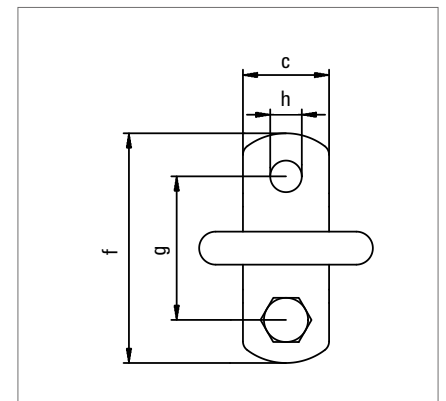
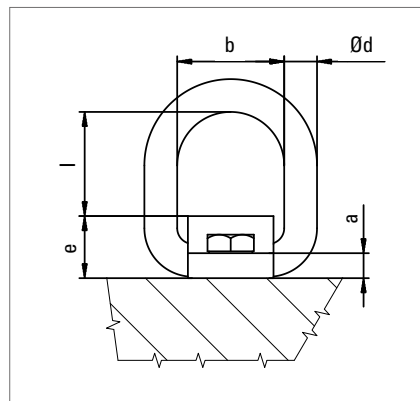
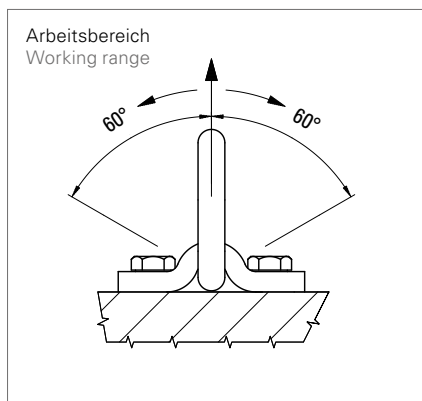

## TAPG-S 3 – 8

Bezeichnung Code	Schraube screw mm	Anziehdrehmoment Tightening torque Nm	a mm	b mm	c mm	Ød mm	e mm	f mm	g mm	h mm	l mm	Gewicht Weight kg	Artikel-Nr. Ident no.
TAPG-S 3	M 20×45	210	12	56	50	18	34	130	90	21	51	1,43	0380503300
TAPG-S 5	M 24×55	290	15	67	60	22	42	160	110	25	63	2,58	0380505300
TAPG-S 8	M 27×65	550	20	80	70	26	55	190	130	28	67	4,38	0380508300

Schrauben nach ISO 4017 (DIN 933/10.9), 100 % rissgeprüft.

Bolts according to ISO 4017 (DIN 933/10.9), 100 % crack-tested.

## TAPG 3 – 8

Bezeichnung Code	Anziehdrehmoment Tightening torque Nm	a mm	b mm	c mm	Ød mm	e mm	f mm	g mm	h mm	l mm	Gewicht Weight kg	Artikel-Nr. Ident no.
TAPG 3	210	12	56	50	18	34	130	90	21	51	1,08	0380503200
TAPG 5	290	15	67	60	22	42	160	110	25	63	2,04	0380505200
TAPG 8	550	20	80	70	26	55	190	130	28	67	3,58	0380508200

# TAPG-S Anschlagpunkt zum Anschrauben

Attachment-point, bolt-on-type



Entsprechende Betriebsanleitung finden Sie im Internet auf [www.jdt.de](http://www.jdt.de) zum Download.

The corresponding operating instructions can be found on [www.jdt.de](http://www.jdt.de) for download.



Anschlagart   Kind of attachment							
Stück   Number of pieces	1	1	2	2		3 o. 4	
Neigungswinkel   Inclination angle	0°	90°	0°	0°–45°	45°–60°	0°–45°	45°–60°
Bezeichnung   Code	Tragfähigkeit   WLL*						
	t	t	t	t	t	t	t
TAPG-S 3/TAPG 3	4,75	3,15	9,3	4,25	3,15	6,7	4,75
TAPG-S 5/TAPG 5	8,0	5,3	16,0	7,5	5,3	11,2	8,0
TAPG-S 8/TAPG 8	12,0	8,0	24,0	11,2	8,0	17,0	11,8

\*Gesamte Tragfähigkeit pro Anwendungsfall/Total WLL per application

Bei unsymmetrischer Lastverteilung gelten für 2- und 3/4-strängige Anschlagketten (-punkte) die Tragfähigkeiten für 1-strängig bei 90°.

In the case of an unsymmetrical load distribution, the working load limit applicable to the 2- and 3/4-leg slings (attachment points) are the same as for 1-leg sling at 90°.

# TPB-S Anschlagpunkt zum Anschrauben

## Attachment-point, bolt-on-type



Der Anschlagpunkt zum Anschrauben, in den Tragfähigkeiten von 15–32 t.

Attachment-point, bolt-on-type, in working load limits of 15–32 t.

### Die Vorteile sind:

- » Kompakte Bauweise
  - » Vierfache Sicherheit gegen Bruch
  - » 120° Schwenkbereich des Bügels
  - » Anschraubblech dient auch als Anreißschablone
  - » Einschließlich Schrauben, 100 % rissgeprüft
  - » Auch quer zur Schwenkrichtung belastbar
- Lastbügel muss frei beweglich sein und darf sich nicht an Kanten oder am Anschlagpunkt abstützen.

### The advantages:

- » Compact design
  - » Secured four times against breakage
  - » Link swings 120°
  - » Bolt on plate also serves as marking stencil
  - » Including bolts, 100 % crack-tested
  - » Also loadable transversely to the swivel direction
- The link must be able to move freely. The load take-up may not be supported on edges or on the sling point.

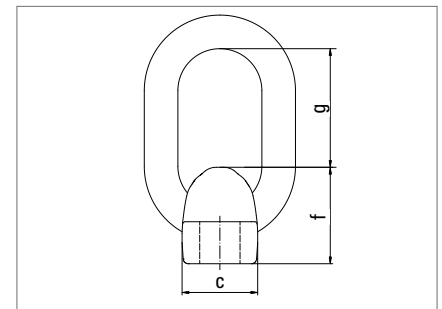
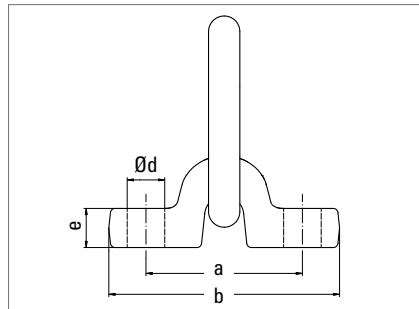
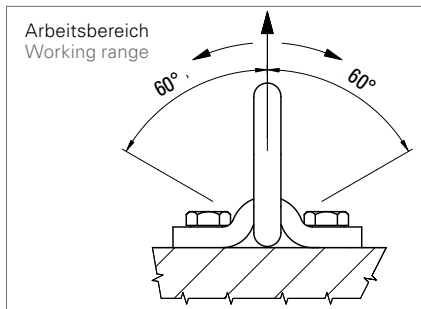

## TPB-S 15 – 25/GK8 ab TPB-S 30/GK10

Bezeichnung Code	Schraube Screw	Anziedrehmoment Tightening torque	a	b	c	Ø d	e	f	g	Glied Link	Gewicht Weight	Artikel-Nr. Ident no.
	mm	Nm	mm	mm	mm	mm	mm	mm	mm	mm	kg	
TPB-S 15	M 36 × 100	675	175	255	72	39	40	90	110	32 × 150 × 75	9,52	0380515200
TPB-S 20	M 42 × 120	1050	200	295	90	45	50	116	140	40 × 190 × 100	18,47	0380520200
TPB-S 25	M 45 × 120	1400	200	295	90	48	50	116	140	40 × 190 × 100	19,09	0380525200
TPB-S 30	M 48 × 130	1900	200	295	90	50	50	116	140	40 × 190 × 100	20,76	0381330100
TPB-S 32	M 56 × 135	2150	230	340	96	62	50	116	140	40 × 190 × 100	25,25	0381332100

TPB-S 15–25 Schraube nach ISO 4017 (DIN 933/10.9), 100 % rissgeprüft  
TPB-S +32 Schraube mit Innensechskant ISO 4762/10.9, 100 % rissgeprüft

TPB-S 15–25 Bolt according ISO 4017 (DIN 933/10.9), 100 % crack-tested  
TPB-S +32 hexagon socket screw ISO 4762/10.9, 100 % crack-tested

## TPB 15 – 25/GK8 ab TPB 30/GK10

Bezeichnung Code	Anziedrehmoment Tightening torque	a	b	c	Ø d	e	f	g	Glied Link	Gewicht Weight	Artikel-Nr. Ident no.
	Nm	mm	mm	mm	mm	mm	mm	mm	mm	kg	
TPB 15	675	175	255	72	39	40	90	110	32 × 150 × 75	7,40	0380515100
TPB 20	1050	200	295	90	45	50	116	140	40 × 190 × 100	15,10	0380520100
TPB 25	1400	200	295	90	48	50	116	140	40 × 190 × 100	15,10	0380525100
TPB 30	1900	200	295	90	50	50	116	140	40 × 190 × 100	15,00	0381230000
TPB 32	2150	230	340	96	62	50	116	140	40 × 190 × 100	17,08	0381232002

# TPB-S Anschlagpunkt zum Anschrauben

## Attachment-point, bolt-on-type

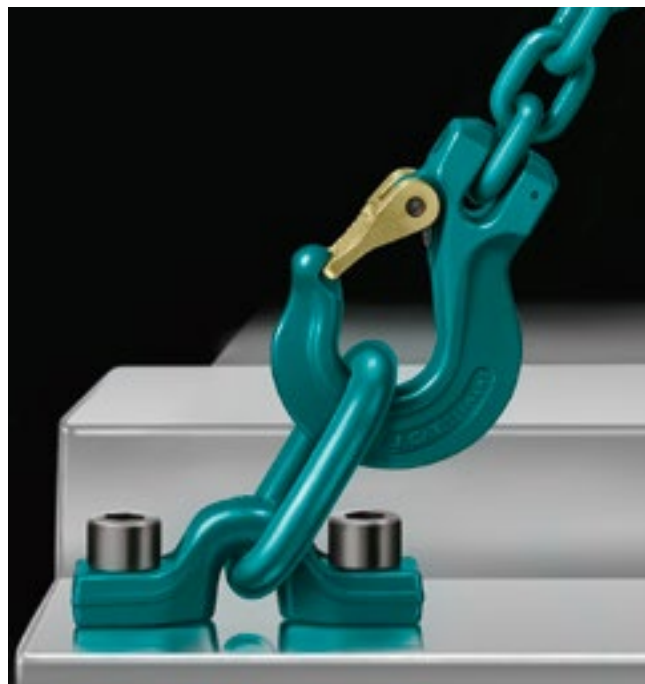

Entsprechende Betriebsanleitung finden Sie im Internet auf [www.jdt.de](http://www.jdt.de) zum Download.

The corresponding operating instructions can be found on [www.jdt.de](http://www.jdt.de) for download.



Anschlagart   Kind of attachment																
	Stück   Number of pieces	1	1	2	2	2	2	2	2	2	3 o. 4	3 o. 4	3 o. 4	3 o. 4		
Neigungswinkel   Inclination angle	0°	90°	0°	90°	0°-45°	45°-60°	0°-45°	45°-60°	0°-45°	45°-60°	0°-45°	45°-60°	0°-45°	45°-60°		
Bezeichnung   Code	Tragfähigkeit   WLL*															
	t	t	t	t	t	t	t	t	t	t	t	t	t	t		
TPB-S 15/TPB 15	15,0	15,0	30,0	30,0	21,2	15,0	31,5	22,4								
TPB-S 20/TPB 20	20,0	20,0	40,0	40,0	28,0	20,0	42,0	30,0								
TPB-S 25/TPB 25	25,0	25,0	50,0	50,0	33,5	25,0	50,0	37,5								
TPB-S 30/TPB 30	30,0	30,0	60,0	60,0	42,0	30,0	63,0	45,0								
TPB-S 32/TPB 32	32,0	32,0	64,0	64,0	45,0	32,0	67,0	47,5								

\*Gesamte Tragfähigkeit pro Anwendungsfall/Total WLL per application

Bei unsymmetrischer Belastung sind die Tragfähigkeiten um 50 % zu reduzieren.

In the case of unsymmetrical load limit is to be reduced by 50 %.

# TAPS Anschlagpunkt zum Anschweißen

## Attachment-point, weld-on-type



Anschlagpunkt zum Anschweißen in den Tragfähigkeiten von 1–75 t.

Weld-on sling point in working load limits 1–75 t.

### Die Vorteile sind:

- » Kompakte Bauweise
- » Vierfache Sicherheit gegen Bruch
- » 180° Schwenkbereich des Bügels
- » Ösenhalter aus Werkstoff S355J2 nach EN 10025
- » Ösenhalter ab TAPS 20 aus Werkstoff 25 CrMo4 1.7218
- » Auch quer in Schwenkrichtung belastbar

### The advantages:

- » Compact design
- » Secured four times against breakage
- » D-link swings 180°
- » Weld-on shackle made of material S355J2 according to EN 10025
- » Weld-on shackle ≥ TAPS 20 made of material 25 CrMo4, Material no. 1.7218
- » Also loadable transversely to the swivel direction

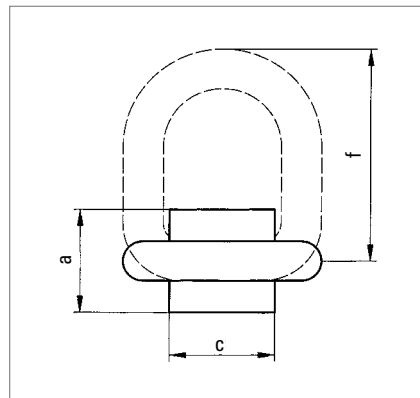
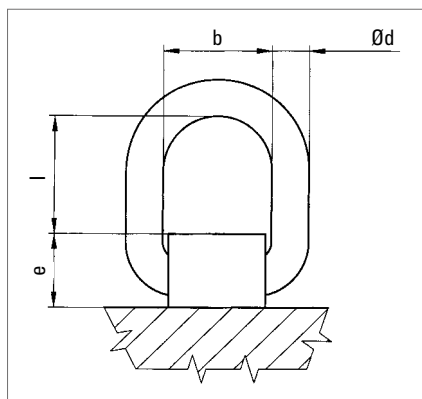

## TAPS 1–63

Bezeichnung Code	a	b	c	Ø d	e	f	l	Gewicht Weight	Artikel-Nr. Ident no.
	mm	mm	mm	mm	mm	mm	mm	kg	
TAPS 1	32	38	32	13	25	70	42	0,32	0381701000
TAPS 2	34	40	34	14	26	72	42	0,33	0381702000
TAPS 3	47	56	50	18	36	92	54	0,84	0381703000
TAPS 5	55	67	60	22	46	111	63	1,56	0381705000
TAPS 8	68	80	68	26	54	127	68	2,62	0381708000
TAPS 15	82	125	100	30	60	190	120	5,4	0380415000
TAPS 20	125	150	125	46	90	254	155	16,0	0380420000
TAPS 25	135	170	140	52	100	288	175	22,8	0380425000
TAPS 30	155	200	170	57	110	334	210	32,3	0380430000
TAPS 35	170	200	170	57	120	346	210	34,7	0380435000
TAPS 40	180	210	185	62	130	363	220	45,2	0380440000
TAPS 50	190	230	180	73	135	395	235	56,5	0380450000
TAPS 63	190	230	180	73	135	395	235	56,5	0380463000



# TAPS Anschlagpunkt zum Anschweißen

Attachment-point, weld-on-type



Entsprechende Betriebsanleitung/Schweißinformation finden Sie im Internet auf [www.jdt.de](http://www.jdt.de) zum Download.

The corresponding operating instructions/welding instructions can be found on [www.jdt.de](http://www.jdt.de) for download.

Anschlagart   Kind of attachment									Zurrkraft Lashing force daN
	Stück   Number of pieces	Neigungswinkel   Inclination angle	Stück   Number of pieces	Neigungswinkel   Inclination angle	Stück   Number of pieces	Neigungswinkel   Inclination angle	Stück   Number of pieces	Neigungswinkel   Inclination angle	
Bezeichnung   Code	Tragfähigkeit   WLL*								daN
	t	t	t	t	t	t	t	t	
TAPS 1	1,6	1,12	3,2	2,24	1,6	1,12	2,36	1,6	2.240
TAPS 2	3,0	2,0	6,0	4,0	2,8	2,0	4,25	3,0	4.000
TAPS 3	4,75	3,15	9,5	6,3	4,45	3,15	6,7	4,75	6.300
TAPS 5	8,0	5,3	16,0	10,6	7,5	5,3	11,2	8,0	10.600
TAPS 8	12,0	8,0	24,0	16,0	11,2	8,0	17,0	17,0	16.000
TAPS 15	22,4	15,0	45,0	30,0	21,2	15,0	31,5	22,4	30.000
TAPS 20	30,0	20,0	60,0	40,0	28,3	20,0	42,4	30,0	-
TAPS 25	37,5	25,0	75,0	50,0	33,5	25,0	53,0	37,5	-
TAPS 30	45,0	30,0	90,0	60,0	42,0	30,0	63,0	45,0	-
TAPS 35	50,0	35,0	100,0	70,0	49,0	35,0	74,3	52,2	-
TAPS 40	60,0	40,0	120,0	80,0	56,0	40,0	85,0	60,0	-
TAPS 50	71,0	50,0	142,0	100,0	71,0	50,0	106,0	75,0	-
TAPS 63	75,0	63,0	150,0	126,0	90,0	63,0	133,0	95,0	-

\*Gesamte Tragfähigkeit pro Anwendungsfall/Total WLL per application

Bei unsymmetrischer Lastverteilung gelten für 2- und 3/4-strängige Anschlagketten (-punkte) die Tragfähigkeiten für 1-strängig bei 90°.

In the case of an unsymmetrical load distribution, the working load limit applicable to the 2- and 3/4-leg slings (attachment points) are the same as for 1-leg sling at 90°.

# TAPSK Anschlagpunkt zum Anschweißen – Kantenbefestigung

## Attachment-point, weld-on-type – edge fastening

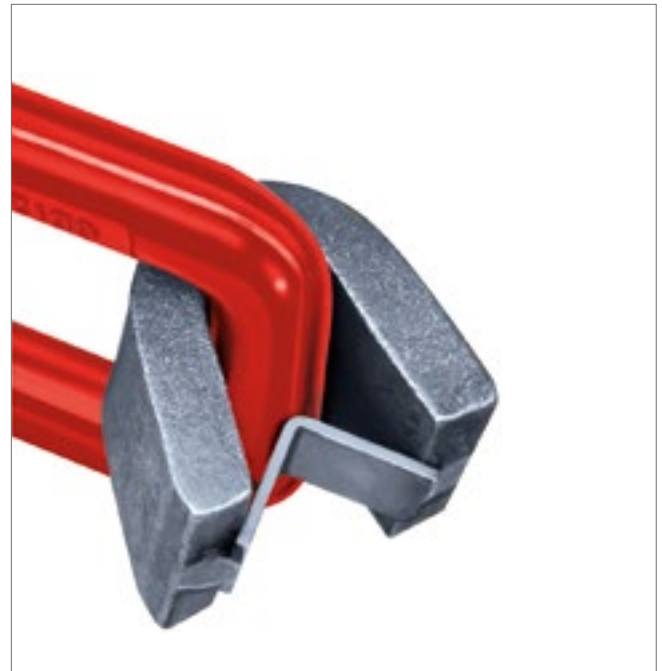

Der Anschlagpunkt zum Anschweißen, Kantenbefestigung in den Tragfähigkeiten von 3–8 t.

Weld-on sling point, edge fastening, in working load limits of 3–8t.

**Die Vorteile sind:**

- » Kompakte Bauweise
- » Vierfache Sicherheit gegen Bruch
- » 270° Schwenkbereich des Bügels
- » Ösenhalter aus Werkstoff S355J2 nach EN 10025

**The advantages:**

- » Compact design
- » Secured four times against breakage
- » D-link swings 270°
- » Weld-on shackle made of material S355J2 according to EN 10025

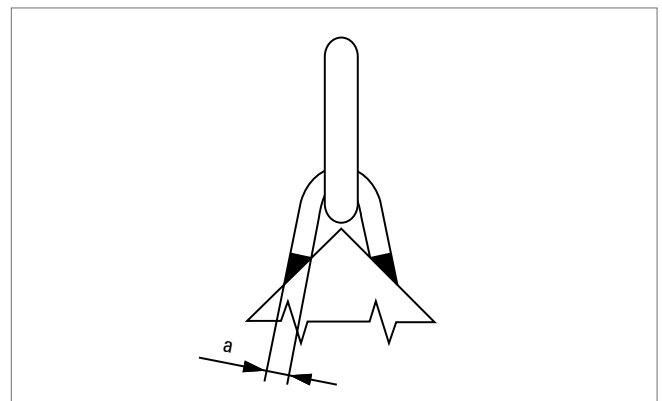
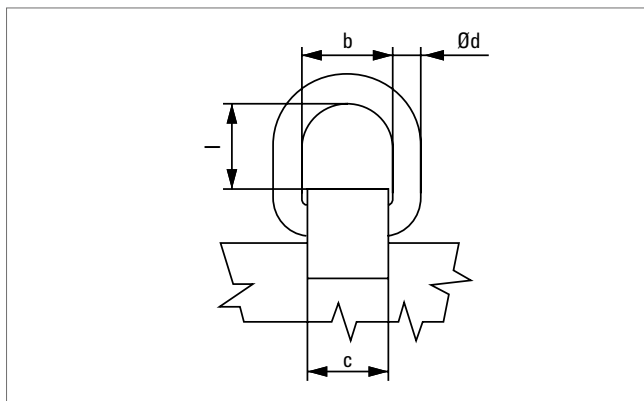

### TAPSK 3–8

Bezeichnung Code	a	b	c	Ø d	l	Gewicht Weight kg	Artikel-Nr. Ident no.
	mm	mm	mm	mm	mm		
TAPSK 3	12	56	50	18	53	1,01	0380703100
TAPSK 5	15	67	60	22	63	1,84	0380705100
TAPSK 8	20	80	70	26	68	3,14	0380708100

# TAPSK Anschlagpunkt zum Anschweißen – Kantenbefestigung

## Attachment-point, weld-on-type – edge fastening



Entsprechende Betriebsanleitung/Schweißinformation finden Sie im Internet auf [www.jdt.de](http://www.jdt.de) zum Download.

The corresponding welding information/operating instruction can be found on [www.jdt.de](http://www.jdt.de) for download.

Anschlagart   Kind of attachment								
	1	2	2		3 o. 4			
Stück   Number of pieces	1	2	2		3 o. 4			
Neigungswinkel   Inclination angle	0°	0°	0° – 45°	45° – 60°	0° – 45°	45° – 60°		
Bezeichnung   Code	Tragfähigkeit   WLL*							
	t	t	t	t	t	t	t	t
TAPSK 3	3,15	6,3	4,45	3,15	6,7	4,75		
TAPSK 5	5,3	10,6	7,5	5,3	11,2	8,0		
TAPSK 8	8,0	16,0	11,2	8,0	17,0	11,8		

\*Gesamte Tragfähigkeit pro Anwendungsfall/Total WLL per application

Bei unsymmetrischer Lastverteilung gelten für 2- und 3/4-strängige Anschlagketten (-punkte) die Tragfähigkeiten für 1-strängig bei 90°.

In the case of an unsymmetrical load distribution, the working load limit applicable to the 2- and 3/4-leg slings (attachment points) are the same as for 1-leg sling at 90°.



# TAPS-E Anschlagpunkt zum Anschweißen

## Attachment-point, weld-on-type



Anschlagpunkte zum Anschweißen in den Tragfähigkeiten von 1,4–26,5 t und kompatibel zum Programm der Güteklasse 10 (Tragfähigkeiten)

**Die Vorteile sind:**

- » Kompakte Bauweise
- » Ausführung in Anlehnung an DIN EN 1677-1
- » 180° Schwenkbereich des Bügels
- » Robuste Schmiedeausführung
- » Gewichtsoptimiert im Vergleich zur Güteklasse 8
- » Vierfache Sicherheit gegen Bruch
- » Einsatzbereich: -20° C bis + 400° C
- » In alle Richtungen belastbar
- » 100 % rissgeprüft
- » Ösenhalter aus Werkstoff S355J2

Weld-on attachment points with working load limits from 1,4 to 26,5 t and compatible with the programme of grade 10 (WLL)

**The advantages:**

- » Compact design
- » Design based on DIN EN 1677-1
- » 180° swivel range of the link
- » Robust forged design
- » Weight optimised compared to quality grade 8
- » Secured four times against breakage
- » Operating temperature: -20° C to + 400° C
- » Can take loads in all directions
- » 100 % crack tested
- » Eyelet holder made of S355J2

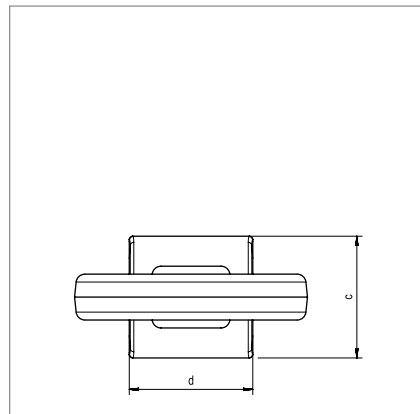
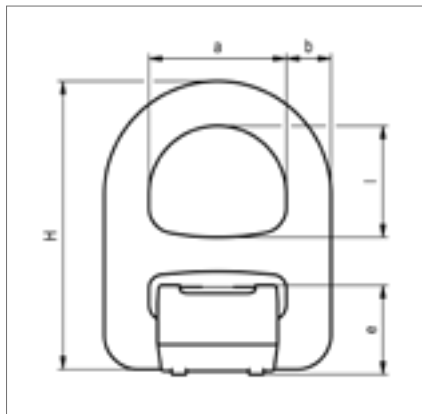

### TAPS-E

Bezeichnung Code	Tragfähigkeit WLL	Zurrkraft Lashing force	a	b	c	d	e	l	H	Gewicht Weight	Artikel-Nr. Ident no.
	t	daN	mm	mm	mm	mm	mm	mm	mm	kg	
TAPS-E 1,4	1,4	2.800	38	13	34	34	27	40	91	0,43	0382901000
TAPS-E 2,5	2,5	5.000	40	14	34	34	27	40	91	0,47	0382902000
TAPS-E 4	4	8.000	56	22	46	49	34	52	123	1,24	0382904000
TAPS-E 6,7	6,7	13.400	67	22	55	59	41	63	145	1,96	0382906000
TAPS-E 10	10	20.000	80	26	69	70	52	65	168	3,51	0382910000
TAPS-E 12,5	12,5	25.000	90	28	74	80	56	80	189	4,51	0382912000
TAPS-E 16	16	32.000	100	30	80	90	59	90	205	5,74	0382916000
TAPS-E 19	19	38.000	100	32	94	90	66	90	220	6,94	0382919000
TAPS-E 26,5	26,5	-	170	52	130	140	103	175	380	28,7	0382926000



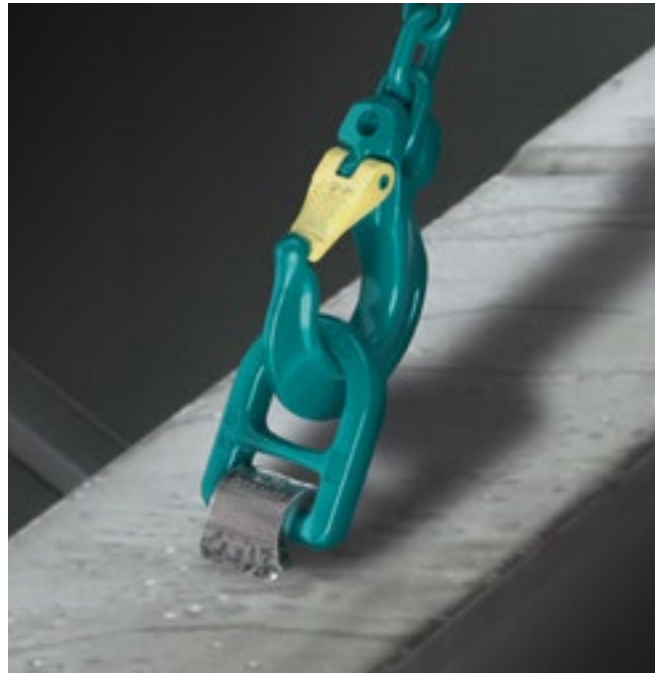

# TAPS-E Anschlagpunkt zum Anschweißen

## Attachment-point, weld-on-type



Entsprechende Betriebsanleitung/Schweißinformation finden Sie im Internet auf [www.jdt.de](http://www.jdt.de) zum Download.

The corresponding welding information/operating instruction can be found on [www.jdt.de](http://www.jdt.de) for download.

Anschlagart   Kind of attachment												
	Stück   Number of pieces	Neigungswinkel   Inclination angle	Bezeichnung   Code	Tragfähigkeit   WLL*								
	1	0°	t	t	t	t	t	t	t	t	t	t
TAPS-E 1,4	1	90°	2,5	1,4	5	2,8	2	1,4	3	2,1		
TAPS-E 2,5	2	0°	4	2,5	8	5	3,5	2,5	5,3	3,8		
TAPS-E 4	2	90°	6	4	12	8	5,6	4	8,5	6		
TAPS-E 6,7	2	0°-45°	10	6,7	20	13,4	9,4	6,7	14,2	10,1		
TAPS-E 10	2	45°-60°	15	10	30	20	14	10	21,2	15		
TAPS-E 12,5	3 o. 4	0°-45°	20	12,5	40	25	18	12,5	26,5	19		
TAPS-E 16	3 o. 4	45°-60°	24	16	48	32	22,6	16	33,9	24		
TAPS-E 19			30	19	60	38	26,5	19	40	28		
TAPS-E 26,5			37,5	26,5	75	53	37	26,5	56	40		

\*Gesamte Tragfähigkeit pro Anwendungsfall/Total WLL per application

Bei unsymmetrischer Lastverteilung gelten für 2- und 3/4-strängige Anschlagketten (-punkte) die Tragfähigkeiten für 1-strängig bei 90°.

In the case of an unsymmetrical load distribution, the working load limit applicable to the 2- and 3/4-leg slings (attachment points) are the same as for 1-leg sling at 90°.



## AHK Haken zum Anschweißen Hook weld-on-type

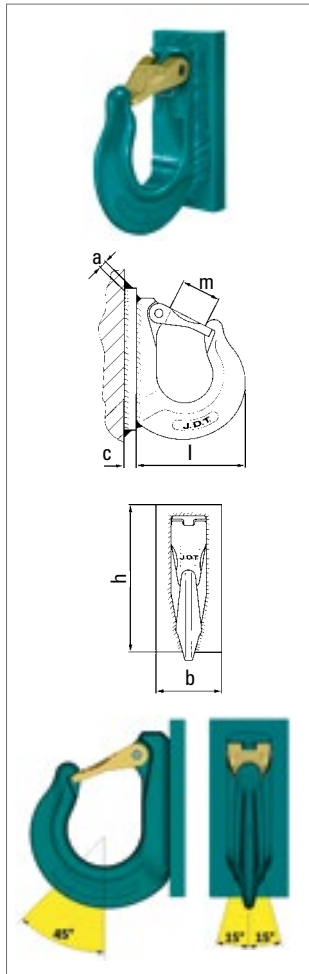

Bezeichnung Code	Tragfähigkeit WLL t	a mm	b mm	c mm	h mm	l mm	m mm	Gewicht Weight kg	Artikel-Nr. Ident no.
AHK 6	1,4	5	40	10	90	68	22	0,61	0362706000
AHK 8	2,5	5	50	10	115	90	30	1,2	0362708000
AHK 10	4,0	8	60	15	140	105	37	2,3	0362710000
AHK 13	6,7	8	70	15	175	135	47	3,9	0362713000
AHK 16	10,0	8	80	15	210	140	51	5,65	0362716000

Haken z. B. zum Anschweißen an Traversen als Anschlagpunkt mit stabiler Sicherung.

Hook weld-on-type e.g. for spreader bar as attachment point with strong safety latch.



Anwendungsbereiche: 45° und zulässige Belastung 15° in seitlicher Zurichtung.

Range of application: 45° and permitted load 15° in sidewise pulling direction.

Entsprechende Betriebsanleitung/Schweißinformation finden Sie im Internet auf [www.jdt.de](http://www.jdt.de) zum Download.

The corresponding welding information/operating instruction instructions can be found on [www.jdt.de](http://www.jdt.de) for download.

## AHKG Haken zum Anschrauben Hook bolt-on-type

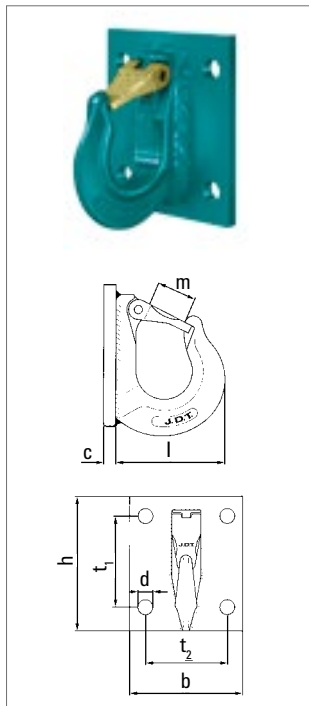

Entsprechende Betriebsanleitung finden Sie im Internet unter [www.jdt.de](http://www.jdt.de) zum Download.

The corresponding operating instructions can be found [www.jdt.de](http://www.jdt.de) for download.

Bezeichnung Code	a*	Tragfähigkeit WLL t	b mm	c mm	d mm	h mm	l mm	m mm	t <sub>1</sub> mm	t <sub>2</sub> mm	Gewicht Weight kg	Artikel-Nr. Ident no.
AHKG 6	M12	1,4	100	10	13	100	68	22	60	70	1,1	0362806000
AHKG 8	M12	2,5	110	10	13	135	90	30	75	80	1,76	0362808000
AHKG 10	M16	4,0	130	12	17	155	105	37	100	95	3,2	0362810000
AHKG 13	M20	6,7	160	15	22	185	136	47	120	110	5,8	0362813000
AHKG 16	M24	10,0	180	15	26	220	140	51	150	120	8,0	0362816000

\*Schrauben müssen mindestens der Güteklasse 8.8 entsprechen und rissgeprüft sein.

\*The screws shall comply at least with the quality grade 8.8 and be crack-tested.

## Sonderanschlagnpunkte für die Windkraftindustrie Special attachment points for the wind power industry

Strom aus Windkraft spielt im Zuge der im Prozess befindlichen Energiewende eine vermehrt tragende Rolle. JDT verfügt beim Aufbau von Windkraftanlagen mit dem Einsatz seiner speziell entwickelten Anschlagssysteme über jahrelange Erfahrung.

In the shift towards renewable energies, electricity generated from wind turbines is becoming ever more important. Employing the company's own, specially developed attachment systems, JDT has years of experience in the construction of wind turbines.

Durch das modulare Baukasten-System von JDT, können die Montagen mit einem perfekt austarierten Gewicht vorgenommen werden. Das spart nicht nur Zeit, sondern verringert zudem das Risiko von Unfällen.

As a result of JDT modular system, assembly work can take place with a perfectly balanced weight. This does not just save time, but it also reduces the risk of accidents.

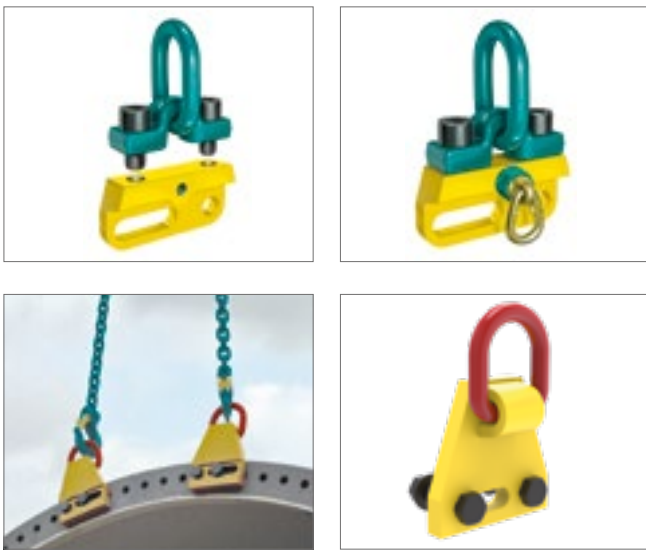

### THEIPA Point | THEIPA Point Sonderausführung THEIPA Point | THEIPA Point Special



Die **THEIPA Point** Anschlagwirbel mit extra langem Gewinde passend zum Flansch, sorgen für eine sichere Aufnahme und gleichmäßige Belastung bei Einsatzgewichten bis zu 100 t.

With an extra long thread that fits the flange, the **THEIPA Point** attachment swivels ensure secure support and an even load with weights of up to 100 t.

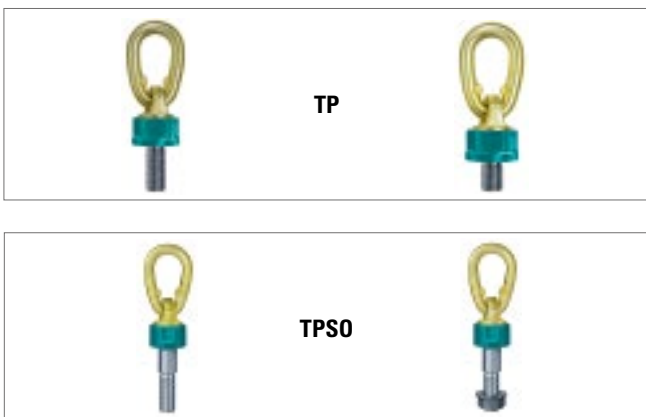

Weiterführende Informationen zu unseren Lösungen für die Windindustrie finden Sie in unserem separaten Katalog Windkraft.  
More information about our solutions for the wind power industry can be found in our wind power catalogue.



## Prüfung von Anschlag- und Lastaufnahmemitteln Inspection of lifting and load-handling equipment

Durch den unsachgemäßen Gebrauch oder durch den Einsatz von verschlissenen, abgereiften Anschlag- und Lastaufnahmemitteln kommt es im täglichen Betrieb leider immer wieder zu Unfällen, im schlimmsten Fall sogar mit Personenschaden. Um den arbeitssicheren Zustand von Anschlag- und Lastaufnahmemitteln zu gewährleisten, müssen diese gemäß BetrSichV und DGUV-Regel 109-017, in regelmäßigen Abständen – mindestens einmal im Jahr – durch eine befähigte Person geprüft werden. Die Prüfintervalle sollten dabei an die im Betrieb vorherrschenden Gegebenheiten angepasst sein und auch der Prüfumfang ist auf die Belastungen im täglichen Gebrauch auszurichten.

Als Unternehmen mit über 200 Jahren Erfahrung auf dem Gebiet der Kettenfertigung bieten wir bereits seit vielen Jahren unseren Kunden genau diesen Service an, von der Qualifizierung Ihrer Mitarbeiter bis hin zur fachgerechten Überprüfung, Reparatur und Dokumentation von Anschlagketten, Anschlag- und Lastaufnahmemitteln, egal ob mit unserer mobilen Prüfausrüstung bei Ihnen vor Ort oder bei uns im Werk.

As a result of improper use or the use of worn, discarded lifting and load-handling equipment, accidents at work unfortunately tend to occur over and over again in daily operation, in the worst case even causing personal injury. In order to ensure the safe working condition of lifting and load-handling equipment, it must be inspected by a qualified specialist at regular intervals – at least once a year – in accordance with BetrSichV (German Industrial Safety Standard) and DGUV Standard 109-017 (German Social Accident Insurance Standard). The inspection intervals should be adapted to the conditions prevailing in operation and the scope of inspection should also be based on the loads in daily use.

As a company backed by more than 200 years of experience in the field of chain production, we have been offering our customers this service for many years, from qualifying their employees to the professional inspection, repair and documentation of sling chains, lifting and load-handling equipment, whether with our mobile testing equipment at your site or at our own factory.

### So prüfen wir How we carry out tests

#### **1** Sichtprüfung Visual inspection

- » Prüfung auf Verschleiß, Verformung, mechanische Beschädigungen und andere äußere Fehler an Anschlagketten und sonstigen Anschlag- und Lastaufnahmemitteln
- » Inspection for wear, deformation, mechanical damage and other external faults on sling chains and other lifting and load-handling equipment

#### **2** Rissprüfung Crack testing

Mindestens alle 3 Jahre muss an Anschlagketten eine zusätzliche Prüfung auf Rissfreiheit erfolgen. Bei Lastaufnahmemitteln empfiehlt sich ebenfalls eine regelmäßige Überprüfung der tragenden Schweißnähte auf Rissfreiheit. Folgende Verfahren werden eingesetzt:

- » Magnetpulverprüfung (MT-Prüfung) „Fluxen“
- » Eindringverfahren (PT-Prüfung)

At least every 3 years, sling chains must be subjected to an additional test to ensure that they are free of cracks. In the case of load-handling equipment, it is also advisable to regularly check the load-bearing welds for cracks. We apply the following procedures:

- » Magnetic particle testing (MT test) “Fluxing”
- » Penetrant method (PT test)

#### **3** Belastungsprüfung Load testing

- » Unser mobiler Prüfstand ermöglicht eine Belastungs- und Überlastprüfung bis zu 12 t, z. B. bei Lastmagneten oder Kettenzügen
- » Our mobile test bench enables load and overload testing up to 12 t, e.g. for load magnets or chain hoists





## Befähigte Person für Anschlagketten/-mittel Qualified specialist for sling chains/equipment

In unseren Seminaren werden die aktuellen Vorschriften und Normen vorgestellt und ihre Bedeutung für den einzelnen Mitarbeiter in der täglichen Arbeit erläutert. An Beispielen werden die Gefahren aufgezeigt, die im Umgang mit dem Transport von Lasten auftreten können. In dem eintägigen Seminar werden u. a. folgende Themen schwerpunktmäßig behandelt:

- » Einführung in die gültigen DIN- und Europa-Normen
- » Richtige Handhabung und Auswahl von Anschlagketten
- » Richtige Auswahl der Anschlagmittel
- » Richtiges Anschlagen von Lasten
- » Vorgaben einer richtigen Kettenprüfung
- » Dokumentation der Prüfergebnisse
- » Benutzerinformationen und Betriebsanleitungen

In our seminars, we present current standards and explain their significance for individual employees in their daily work. Examples are used to illustrate the dangers that arise when dealing with the transport of loads. The one-day seminar focuses on the following topics:

- » Introduction to the valid DIN and European Standards (EN)
- » Correct handling and selection of sling chains
- » Correct selection of lifting equipment
- » Correct attachment of loads
- » Specifications of a proper chain test
- » Documentation of test results
- » User information and operating instructions

## Unser Service – Ihre Sicherheit Our service – your safety

Sie haben ein Problem, wir helfen Ihnen bei der Lösung.  
Nutzen Sie unser fundiertes Wissen zu Ihrem Vorteil.

If you have a problem, we will help you with a solution.  
Use our knowledge to your advantage.

### Schulung Training



Unsere Schulungen bei JDT vermitteln fundierte Kenntnisse im richtigen Umgang mit Anschlagmitteln.  
Our training sessions at JDT give you solid knowledge of the right way to handle lifting equipment.

### Beratung Advice



Die in Ihrem Hause aufgenommenen Probleme und Wünsche werden bei JDT in Lösungsvorschläge umgesetzt.  
The problems and requirements that you record are transformed into suggested solutions at JDT.

### Sonderkonstruktionen Special equipment



Warum das Rad neu erfinden, wenn in unserem reichhaltigen Erfahrungsschatz ähnliche Problemlösungen abrufbar sind?  
Why reinvent the wheel, when you can call on similar solutions from our wealth of experience?

### Anschlagmittelprüfung Lifting equipment inspection



Entsprechend der DGUV-Regel 109-017 müssen Anschlagmittel min. 1 mal jährlich einer Sichtprüfung und min. alle 3 Jahre einer Rissprüfung unterzogen werden.  
According to the DGUV 109-017 regulations lifting equipment must be subject to detailed visual inspection at least once a year and at a minimum of every three years a special crack detection.

# MORE THAN CHAIN



Anschlagmittel NORM 8 Güteklasse 8  
Lifting Equipment NORM 8 Grade 8



Anschlagmittel ENORM 10 Güteklasse 10  
Lifting Equipment ENORM 10 Grade 10



Anschlagmittel MAXNORM 12 Güteklasse 12  
Lifting Equipment MAXNORM 12 Grade 12



Zurmittel  
Lashing Equipment



Sonderkonstruktion  
Special Constructions



Windkraft  
Wind Power



Bergbau  
Mining



Robotics – einfach und rentabel  
Automation – simple and economical



Anschlagmittel: Service  
Lifting Equipment: Service



Industrielle Lohnfertigung  
Industrial contract manufacturing



Seit 1819 setzen wir von JDT als Made-in-Germany-Unternehmen mit Leidenschaft auf höchste Produktqualität, Innovationskraft, maximale Leistungsfähigkeit, Verfügbarkeit und auf einen kundenorientierten Service in allen Geschäftsfeldern. Seit mehr als zwei Jahrhunderten optimiert JDT durch innovative Weiterentwicklung bzw. Neukonzipierung Produkte sowie auch die damit verbundenen Produktionsprozesse - und das immer zum Nutzen der Kunden. Heute ist JDT mit rund 200 qualifizierten Mitarbeitern einer der weltweit führenden Hersteller kompletter Kettensysteme und Zubehör für Bergbau und Industrie sowie Systemintegrator von Robotern in der Industrieautomation. Das Fundament der Güte der JDT Produkte ist das Werkstoff- und Produktionswissen aus mehr als 200 Jahren. Auch in Zukunft werden wir unser ganzes Wissen, unsere Erfahrung und unser Können in den Dienst unserer Kunden stellen.

As a company that is proud to offer products that are Made in Germany, we at JDT have been passionately offering top quality products, innovation, performance, availability and customer-oriented service in all areas since 1819. For more than two hundred years, JDT has been improving production processes and products with continuous development and reconception - always to the customer's benefit. Today, with around 200 qualified staff, JDT is one of the leading global manufacturers of complete chain systems and accessories for mining and industry, as well as a system integrator of robots in the field of industrial automation. More than 200 years of expertise related to materials and production is the foundation for the quality behind JDT's products. In the future, we will continue to employ all of our expertise, experience and skill in the service of our customers.

**JDT – MORE THAN CHAIN**

## Anschlagpunkte Lifting Points

Mit unserer mehr als 200-jährigen Erfahrung bieten wir mit unserem gesamten Anschlagmittelprogramm zukunftsweisende Problemlösungen für unterschiedlichste Einsatzgebiete. Unsere getesteten schraubbaren und schweißbaren Anschlagpunktevarianten in Lastbereichen bis zu 50 t erfüllen höchste Anforderungen. In der Hebeteknik und Ladungssicherung stehen unsere Anschlagpunkte für höchste Qualität, Ergonomie und Sicherheit. Dieser Katalog informiert über das vollständige Programm der JDT Anschlagpunkte mit allen Details.

With our more than 200 years of experience and our range of lifting equipment we offer pioneering solutions for a variety of applications. Our tested boltable and weldable lifting points variants in load ranges up to 50 t meet maximum requirements. In the field of lifting industry and load securing our attachment points stand for quality, ergonomics and safety. This catalogue provides information concerning the complete JDT attachment point product range as well as all the necessary details.



J. D. Theile GmbH & Co. KG  
Letmather Straße 26-45  
58239 Schwerte | Germany

Telefon: +49 2304 757 0  
Telefax: +49 2304 757 177  
[www.jdt.de](http://www.jdt.de)

Ausgabe 02/2022