



Schwiebacher Abbruch Technik

Werkstatt • Lager • Service seit 1977

D-82229 Seefeld (bei München)

Graf-Toerring-Strasse 9b / 17

Tel. 08152 / 998 969-0 Fax.- 9

MK Multi KIT Universal

Serie **MK** für Bagger von 18 bis 60 to



- AZ Abbruch-Zangen
- KB Krokodil-Beißer
- MF Multi-Funktionszangen**
- PM Pulverisierer Mechanisch
- PU Pulverisierer
- PZ Positionier-Zangen
- SS Schrott-Scheren
- Ersatz-/Verschleißteile

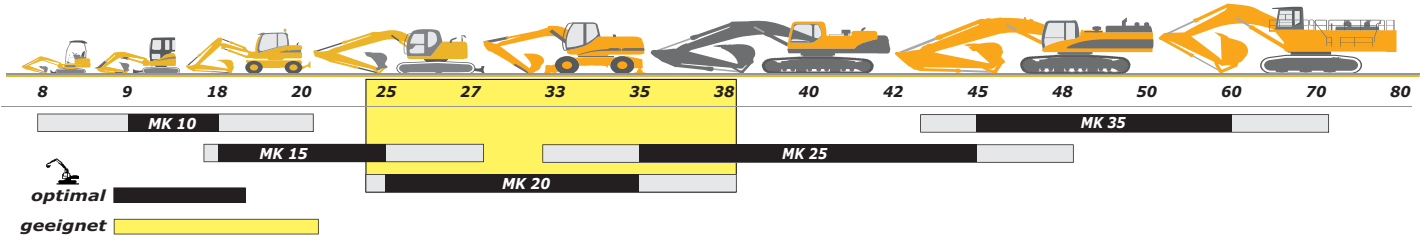

Der neue Multi-Rüstsatz mit Schnellkupplung der Baureihe **MK** entstand aus der Verbindung von zwei bestehenden Baureihen von Anbaugeräten wie dem Pulverisierer der Baureihe **FR** und dem Universalbrecher der Baureihe **MF**. Das Ziel war, ein vielseitiges Mehrfachwerkzeug für alle Arbeitsbedingungen zu schaffen. Zu diesem Zweck wurde das Gehäuse der Baureihe **FR** mit verschiedenen Abbruchgeräten dank eines neuen und innovativen Hydrauliksystems mit den besonderen Merkmalen der Baureihe **MF** ausgestattet. Die hydraulische Schnellentkupplung der Rüstsätze vom Universalgehäuse erfolgt unter absoluten Sicherheitsbedingungen und gestattet dem Maschinisten die Zeiten der Auswechselarbeiten und damit auch die Standzeiten der Maschine beträchtlich zu reduzieren. Die Baureihe **MK** hat ein einziges Universalgehäuse, auf das die verschiedenen Umrüstsätze montiert werden. Das Umrüsten ist in ca. 5 min. erledigt. Der Pulverisierer-Rüstsatz dient zum Zerkleinern von Elementen aus Stahlbeton mit gleichzeitigem Trennen von Beton und Rundstahl, während der Kombi-Rüstsatz für den Abbruch von Strukturen aus Stahlbeton mit hohem Eisenanteil geradezu prädestiniert ist. Der Scheren-Rüstsatz eignet sich optimal für Baustellen und Lagerplätzen von industriellem Abbruchmaterial und zum Schneiden von eisenhaltigen Materialien wie Profilen, Blechen u. Rohren. Zusammen mit der 360°-Endlosdrehung wird somit ein schnelles und effizientes Arbeiten ermöglicht. Die Ausstattungsvarianten (Unterteile) sind die universelle und optimale Arbeitsgrundlage zum Brechen, Schneiden und Beißen. Mit nur einem einzigen Grundkörper ist es möglich nahezu alle nur denkbaren Abbrucharbeiten effizient zu bewältigen.





MK Multi KIT Universal

Serie **MK** für Bagger von 18 bis 60 to



- AZ Abbruch-Zangen
- KB Krokodil-Beißer
- MF Multi-Funktionszangen
- PM Pulverisierer Mechanisch
- PU Pulverisierer
- PZ Positionier-Zangen
- SS Schrott-Scheren
- Ersatz-/Verschleißteile

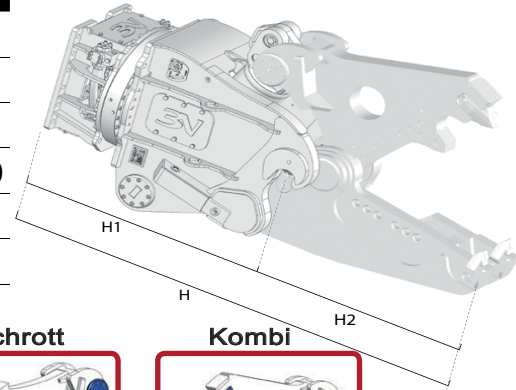

		MK 10	MK 15	MK 20	MK 25	MK 35
	kg.	600	1180	1465	1970	2150
	H1** mm.	1000	1220	1480	1530	1545
	bar	310	310	310	310	310
	l/min.	150 / 250	180 / 250	200 / 300	250 / 350	300 / 400
	max bar	140	140	140	140	140
	max l/min.	10	10	10	10	10

(**) H = H1 + H2

Universalgehäuse



FR



Tank



Schrott

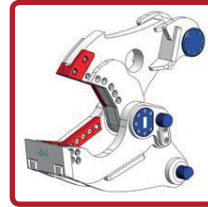

Kombi

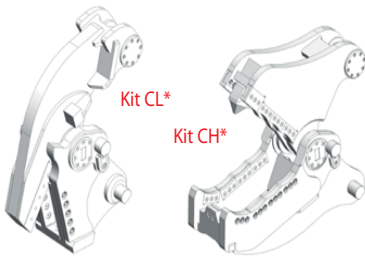
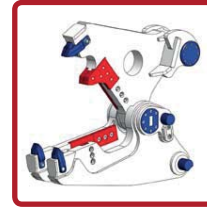

*-Verfügbar auf Anfrage

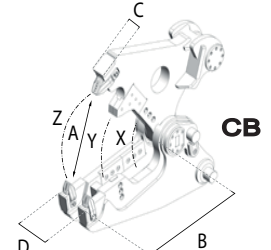
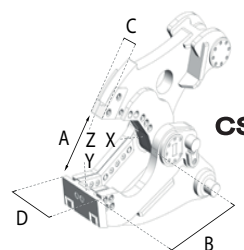
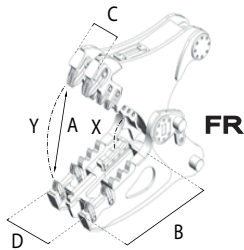

Kit CB					Kit CH					Kit CL				
MK 10	MK 15	MK 20	MK 25	MK 35	MK 10	MK 15	MK 20	MK 25	MK 35	MK 10	MK 15	MK 20	MK 25	MK 35
450	720	1080	1250	1690	*	740	1000	*	*	*	560	970	*	*
580	740	810	850	880	*	500	635	*	*	*	270	350	*	*
560	720	800	810	875	*	615	750	*	*	*	360	465	*	*
100	110	130	130	130	*	275	295	*	*	*	115	145	*	*
290	320	350	410	410	*	395	415	*	*	*	310	390	*	*
350	420	480	500	500	*	530	660	*	*	*	320	400	*	*
800	1000	1125	1165	1255	*	910	1080	*	*	*	505	630	*	*
220	420	510	700	740	*	260	375	*	*	*	225	270	*	*
60	100	125	155	175	*	115	150	*	*	*	160	200	*	*
40	65	80	100	115	*	80	100	*	*	/	115	140	*	*
30	40	45	50	55	*	45	50	*	*	/	/	/	/	/
/	/	/	/	/	/	/	/	/	/	/	/	/	/	/
/	/	/	/	/	/	/	/	/	/	/	/	/	/	/
/	/	/	/	/	/	/	/	/	/	*	10	12	*	*

Gewichtsangaben ohne Adapterplatte. Spezifische Änderungen vorbehalten.

⁽¹⁾ Angaben entsprechen dem optimalen Baggergewicht, geeignet siehe Seite 1

Technische Änderungen vorbehalten