

SRS + SYLOMER



Ces suspentes antivibratiles ont été conçues pour la suspension de plafonds ou machines tournantes.

Les propriétés extraordinaires du polyuréthane micro-cellulaire Sylomer® obtiennent des valeurs d'isolation excellentes par rapport à d'autres supports qui emploient du caoutchouc ou du liège ou une combinaison des deux.

CARACTÉRISTIQUES TECHNIQUES

Ces supports antivibratoires sont fabriqués en 6 types de ressorts possibles pour s'adapter de manière optimale à chaque application.

La robustesse de leurs parties métalliques leur permet de supporter des charges de traction comprises entre 650 et 1000 Kg. Ils sont livrés avec un traitement anticorrosif capable de résister aux environnements les plus exigeants.

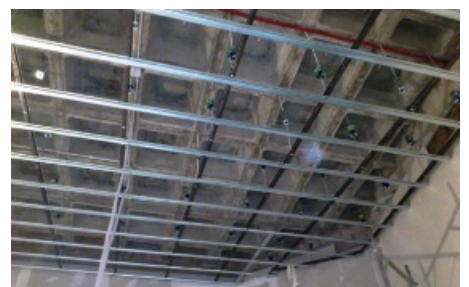

DESIGNS

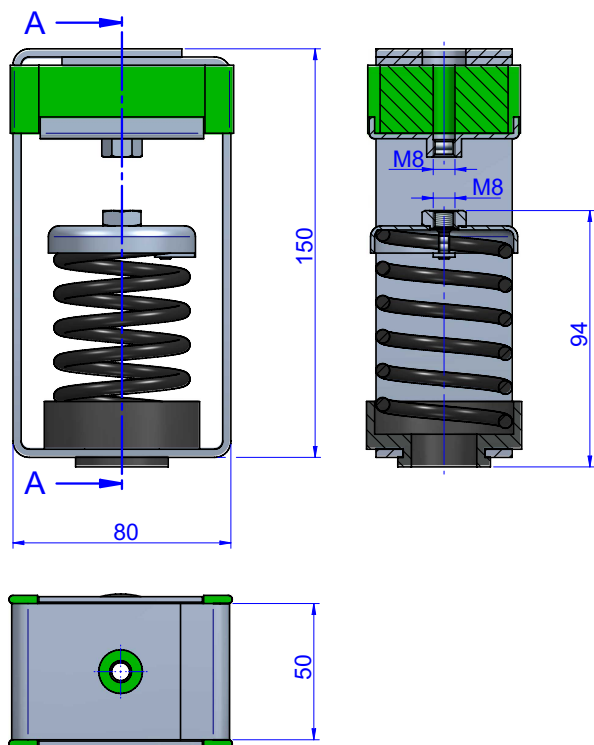

DIMENSIONS

Type	Couleur Ressorts	Charge max. (kg)	Poids (kg)	Code
SRS 25 + SYLOMER®	Black	25	0,876	23546
SRS 50 + SYLOMER®	Blue	50	0,865	23547
SRS 75 + SYLOMER®	Grey	75	0,858	23551
SRS 100 + SYLOMER®	Beige	100	0,897	23548
SRS 125 + SYLOMER®	White	125	0,875	23549
SRS 150 + SYLOMER®	Black	150	0,956	23550

Propriétés élastiques

COURBE DE CHARGE FLÈCHE
SRS + SYLOMER®

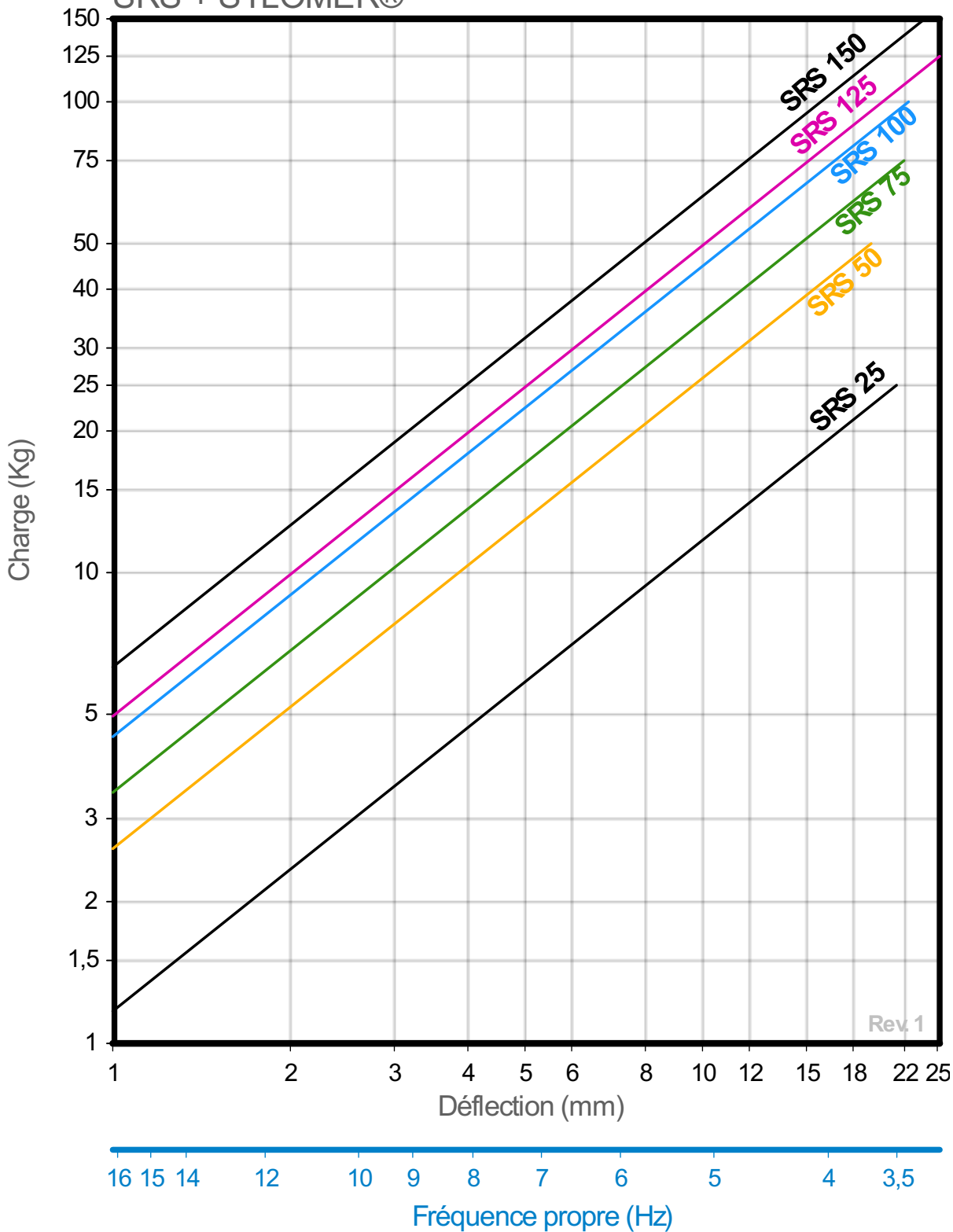

Rev.1