



**JWC**  
International®

## SCREENINGS WASHER MONSTER® (SWM)

### PRAČKA SHRABKŮ

Screenings Washer Monster je kontejnerový systém s násypkou, jehož účelem je efektivní drcení, praní, komprese a odvodnění shrabků, jež byly zachyceny na hrubých česlích nebo jiných zařízeních pro zachycení shrabků. Pevné látky na výstupu z SWM jsou až o 50% sušší, o 75 až 80% je zmenšen jejich objem, mají menší hmotnost a jsou čistší než běžné shrabky. Jedinečný proces drcení před vlastní separací pevných látek umožňuje skutečně oddělit veškeré organické látky (fekálie) od výsledného produktu, což snižuje zápach a náklady na skládkování.

SWM používá osvědčenou technologii úspěšných výrobků řady Auger Monster. Zachycené pevné látky jsou vedeny přes drtič do šnekového dopravníku, kde jsou práním odděleny jemné organické látky od plastů, papíru a jiných nežádoucích materiálů. Drcení zvětší povrch pro praní, což umožňuje, aby ostříkující voda oddělila a vyčistila větší množství nežádoucích pevných materiálů. Ty jsou dále transportovány šnekovým dopravníkem, stlačeny a odvodněny. Výsledkem jsou sušší shrabky s menším zápachem, připravené pro likvidaci.

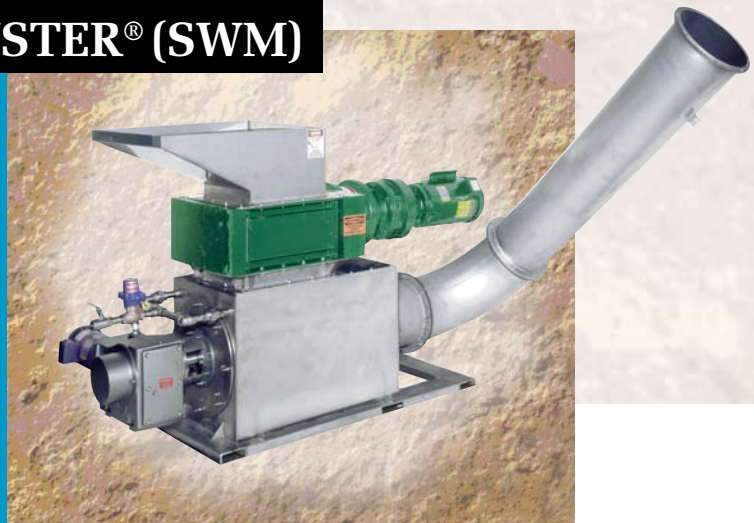

### VLASTNOSTI / VÝHODY:

- ◎ **K dispozici je s drtiči verzí 30000 a 40000**
  - Drtí, pere a odvodňuje materiál z hrubých česlí a jiných zařízení na zachycení či zpracování shrabků
  - Odvodňuje shrabky až o 50 %
  - Snižuje objem shrabků až o 80 %
  - Snižuje obsah fekálií ve výsledném materiálu
- ◎ **Dva ostříkové systémy**
  - Umožňují vymytí a odplavení jemných organických látek
- ◎ **Řídicí jednotka přijímá vstupní signál od česlí nebo dopravníku**
  - Automatický cyklus šnekového dopravníku
- ◎ **K dispozici je verze bez drtiče pro použití v kombinaci se systémem Auger Monster®**
  - Pere, odvodňuje a stlačuje materiál z jiných zařízení na zpracování shrabků

### MATERIÁLOVÉ PROVEDENÍ

**Nádrž a násypka:** nerezová ocel 304  
**Šnekový dopravník:** kryt z nerezové oceli 304 se šnekem z legované oceli  
**Nože a podložky:** tepelně zpracovaná legovaná ocel 4130, povrch rovnoměrně broušený a vytvrzený na min. HRC 45-50  
**Těsnicí plochy:** karbid wolframu / karbid wolframu  
**Koncová uložení a kryty:** tvárná litina ASTM A536-77  
**Pružné prvky:** Buna N®



# SCREENINGS WASHER MONSTER (SWM)

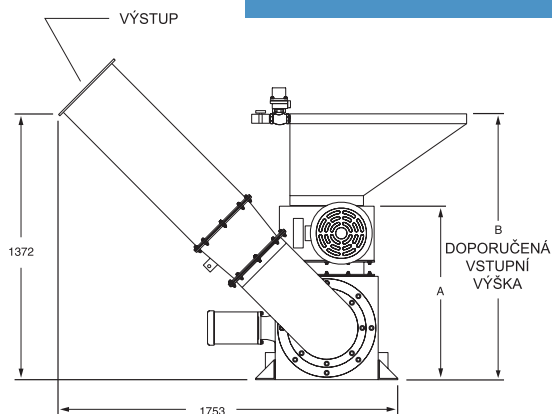
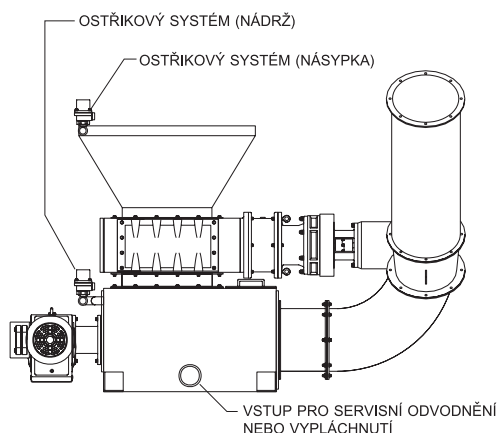
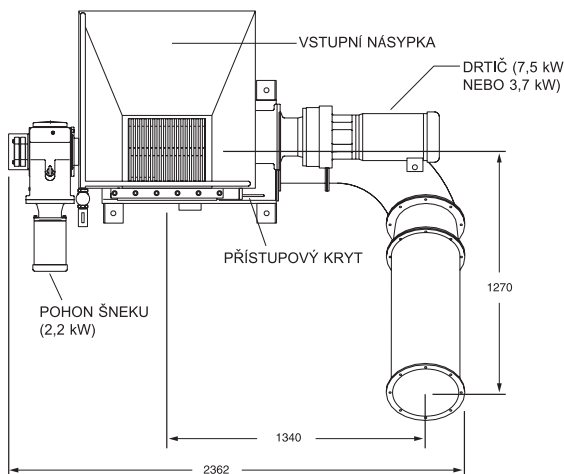
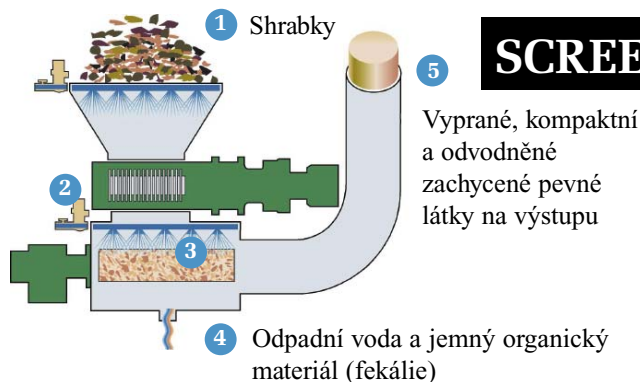

Shrabky na výstupu z SWM

Model	Objem shrabků	Pohony	Rozměry (mm)	
	(m <sup>3</sup> /h)	(kW)	A	B
<b>SWM4018</b>	<b>4,25</b>	<b>7,5</b>	<b>895</b>	<b>1067</b>
<b>SWM3018*</b>	<b>0,71</b>	<b>3,7</b>	<b>794</b>	<b>965</b>

\* Pouze pro provoz s nižším zatížením - musí být schváleno dodavatelem pro konkrétní aplikaci.

Pozn.: Verze SWM0018 bez drtiče je k dispozici pouze pro použití v kombinaci se systémy Auger Monster.

## Z A Ř Í Z E N Í | P R O D E J | S E R V I S

### JWC International

Unit 15, Daneside Business Park  
River Dane Road  
Congleton, Cheshire CW12 1UN  
United Kingdom  
Tel: +44 (0) 1260 277047  
Fax: +44 (0) 1260 277557  
E-mail: [jwci@jwce.com](mailto:jwci@jwce.com)

### Headquarters

Costa Mesa, CA 92626  
USA  
Tel: +1 949-833-3888  
Fax: +1 949-833-8858

[www.jwci.co.uk](http://www.jwci.co.uk)

Autorizovaný dodavatel:



### K&H KINETIC a.s.

Zlatnická 33, 339 01 Klatovy  
Tel.: 376 356 111 Fax: 376 322 771  
E-mail: [khk@kh-kinetic.cz](mailto:khk@kh-kinetic.cz)

[www.kh-kinetic.cz](http://www.kh-kinetic.cz)