

PRODUKTOVÁ ŘADA MUFFIN MONSTER®

**KOMUNÁLNÍ
APLIKACE**



Muffin Monster drtí kal



Montáž zařízení Channel Monster



Auger Monster - modulární vtokové objekty ČOV



Honey Monster - stanice příjmu svozů v provozu

PRODUKTOVÁ ŘADA MUFFIN MONSTER®



Čerpací stanice

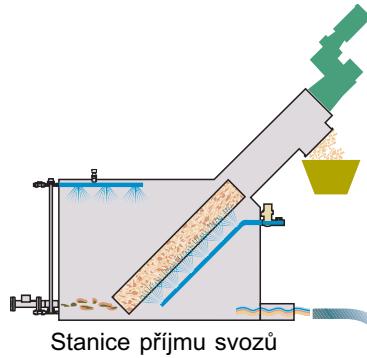

Stanice příjmu svozů

Vtokové objekty



Vtokové objekty s nízkým průtokem



Vtokové objekty s vysokým průtokem

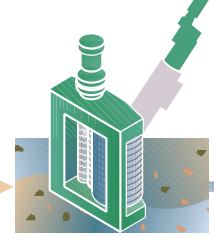

Jemné česle s vysokým průtokem

Čerpadlo

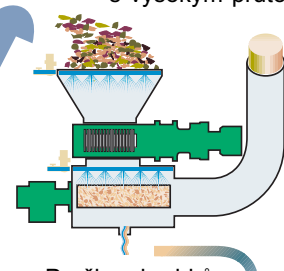

Pračka shrabků

Mechanické hrubé česle

Čerpadlo

Vyhňivací nádrž

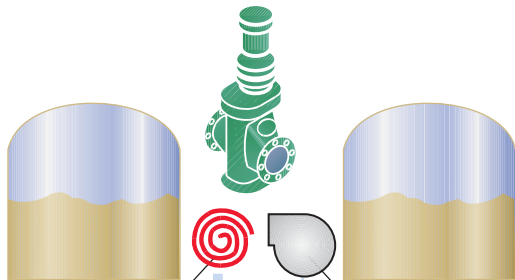

Výměník tepla

Recirkulační čerpadlo

Čerpadlo

Využití v zemědělství

Čerpadlo

Sedimentační nádrž

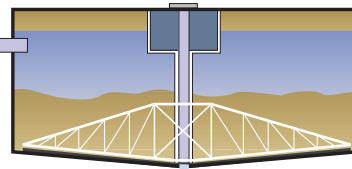

Odvodnění



Odstředivka

Síťopasový lis

Komorový lis

ČERPAČÍ STANICE A ČISTÍRNY ODPADNÍCH VOD

Úplně od začátku

Drtiče a zařízení na zpracování shrabků firmy JWC International jsou řešením pro nejtěžší problémy se surovou odpadní vodou na čerpacích stanicích, přičemž nabízejí nejlepší ochranu navazujících zařízení. Produkty řady Muffin Monster®, Channel Monster®, Auger Monster®, pračka shrabků Screenings Washer Monster™ a stanice příjmu svozů Honey Monster™ eliminují náklady typické pro tradiční systémy česlí a zachycování shrabků. Jejich montáž a údržba je jednoduchá.

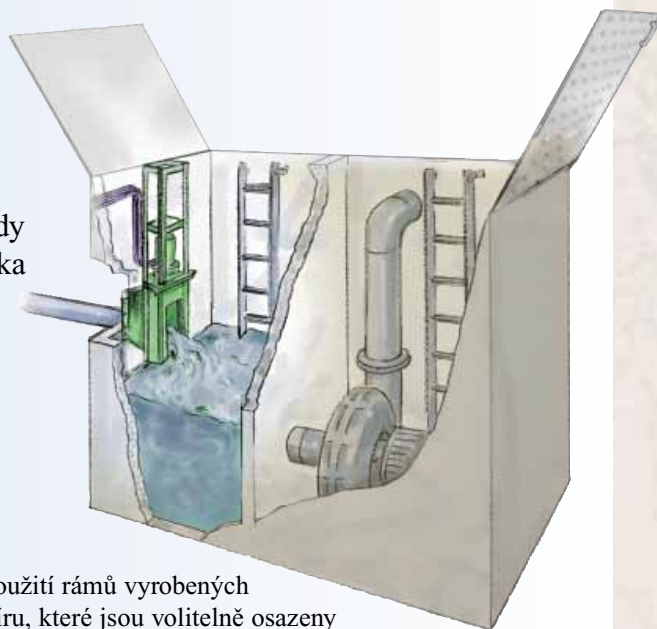

Při použití rámců vyrobených na míru, které jsou volitelně osazeny vodicími lištami, je montáž zařízení Muffin Monster® a Channel Monster® snadná a rychlá.



Možnost prodloužení hřídele zajišťuje umístění elektromotoru z dosahu zaplavení v hlubokých kanálech a umožňuje snadný přístup v místech s omezeným prostorem.



Muffin Monster®
Model 30004T



Muffin Monster®
Model 30005



Zařízení Channel Monster® jsou ideální pro instalaci v otevřených kanálech a na čistírnách odpadních vod.



Zařízení Muffin Monster® v čerpacích stanicích nabízejí snadnou údržbu oproti obdobným technologiím.



Nože: Různé typy z tepelně legované oceli 4130, vytvrzené na min. HRC 45-50.

ČERPACÍ STANICE A ČISTÍRNY ODPADNÍCH VOD

Pevné látky venku, čistota uvnitř

Použití zařízení Muffin Monster, Channel Monster, Auger Monster, stanice příjmu svozů – Honey Monster a pračky shrabků – Screenings Washer Monster na čistírnách odpadních vod:

- Zachytí a rozdrtí více pevných látek než obdobné technologie
- Minimalizují náročnou manipulaci s odpadem a kontakt pracovníků s nebezpečným materiálem
- Chrání čerpadla a minimalizují nákladné odstávky
- Snadná montáž do stávajících kanálů
- V oblastech s chladným podnebím nevyžadují nákladné zakrytí ani umístění do budov

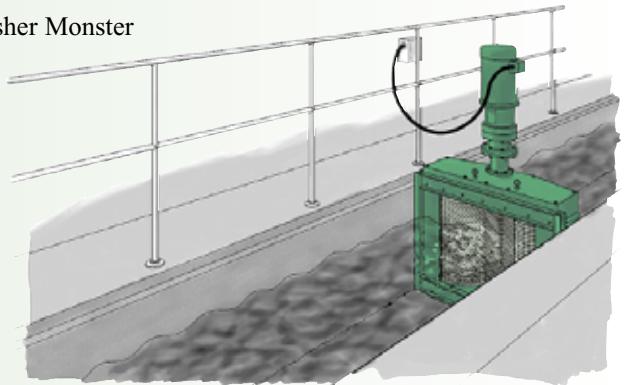

Čisté shrabky na výstupu



Zařízení Double Drum Channel Monster - poskytují vysoký průtok a usměrňují pevné látky do drtiče.

Zařízení na praní shrabků - Screenings Washer Monster™ pracuje v kombinaci se stávajícími hrubými nebo jemnými česlemi tak, že drtí, pere a odvodňuje shrabky pro jejich snadnou likvidaci.

Modulární systémy Auger Monster jsou vhodné pro použití ve stávajících kanálech s malými nebo žádnými stavebními úpravami. Mnoha oceněními ověřená technologie Auger Monster se rychle prosadila na čistírnách odpadních vod.

Auger Monster®
Model ACD



Channel Monster®
Model CDD



MonsterTrack

Zařízení kontejnerového typu na příjem svozů Septage Receiving System drtí, peru a oddělují problematické nežádoucí materiály.

SEDIMENTAČNÍ NÁDRŽE, VYHNÍVACÍ NÁDRŽE, ODVODNĚNÍ KALU

Chraňte vaši investice

Drtiče Muffin Monster chrání čerpadla a zařízení pro odvodnění před ucpáním. Pomáhají v prevenci protržení pásů a poškození válců u sítopásových lisů. Výrobky Muffin Monster umožňují rovnoměrný a účinný provoz odstředivek a po odvodnění kalu poskytnou stejnoměrnou velikost částic pro snazší manipulaci a likvidaci.

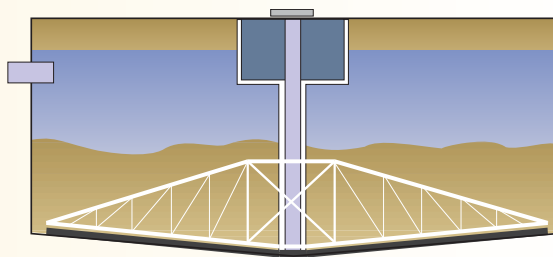

Zařízení Muffin Monster drtí a homogenizují kal dopravovaný ze sedimentačních do vyhnívacích nádrží.

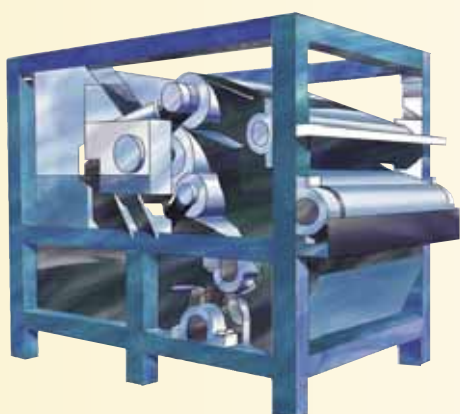

Produkty Muffin Monster poskytují maximální ochranu před pevnými předměty, které by mohly protrhnout drahé pásy, poškodit válce a další díly.

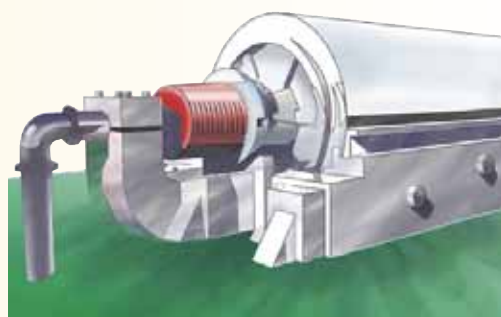

Umístění drtiče Muffin Monster před odstředivkou zajistí stejnoměrnou velikost částic pro účinnější odvodnění.

Macho Monster®
Model 40000



Spolehlivá ochrana pomocí zařízení řady Monster minimalizuje nutnost neplánované údržby.

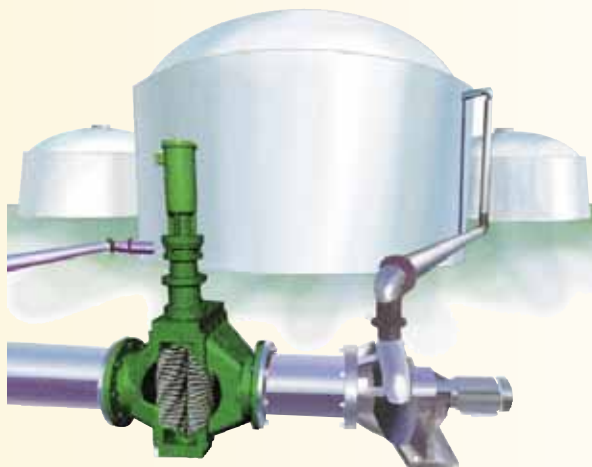

Muffin Monster redukuje pevné látky během recirkulace ve vyhnívacích nádržích a napomáhá tak urychlit vyhnívací proces a zkrátit dobu cyklu.



Mnoho měst a obcí používá výrobky řady Muffin Monster pro zajištění maximální ochrany čerpacích stanic.

DÍLY A PŘÍSLUŠENSTVÍ

Elektromotor

- Provoz při 1437 ot. /min ve vlhkém prostředí
- Motor pro agresivní prostředí - k použití do náročných podmínek

Ponorný pohon

- Provedení Ex / vzduchové provedení

Hydraulický pohon

- Ponorný hydraulický motor
- Může být ovládán dálkově
- Hydraulická jednotka a elektrický motor jsou izolovány a chráněny před případným rizikovým prostředím

Možnost prodloužení hřídele

- Chrání motor před zaplavením v hlubokých kanálech
- Zajišťuje snadný přístup k motoru na místech s omezeným prostorem

Ovládání motoru

- Kompaktní motorový spouštěč
- Indikuje přetížení drtiče problematickým materiálem
- Směr rotace nožů se automaticky mění za účelem uvolnění zaseknutých objektů
- Relé pro automatické odstavení a alarm po 3 změnách směru rotace (9 změnách u hydraulického systému)
- Volitelné ovládání dle přání zákazníka

Nože

- Standardní kombinací pro Muffin Monster jsou nože s 5 / 11 zuby, což zajišťuje delší životnost zařízení a optimální řezací účinnost
- Nůž s 11 zámkovými zuby, standardní pro výrobky řady Model 40000, ideální pro vláknitý materiál a shrabky
- K dispozici je velká škála nožů v závislosti na druhu použití



Specifikace zařízení

Model	Výška nožové kazety (mm)	Jmenovitá světlost (mm)	Mín. šířka kanálu (mm)	Motor drtiče (kW)	Max. průtok (m ³ /h)	Produktová literatura	
20000 Kanálový Mini Monster	121	-	298	0,75 - 2,2	27	D100-CZ	
20000 Potrubní Mini Monster	121	100	-	0,75 - 2,2	60	D100-CZ	
30000 Kanálový Muffin Monster	1524	-	305	2,2 - 3,7	774	D200-CZ	
30000 Potrubní Muffin Monster	610	100-300	-	2,2 - 3,7	274	D200-CZ	
40000 Kanálový Macho Monster	813	-	508	7,4	511	D300-CZ	
40000 Potrubní Macho Monster	813	305 - 508	-	7,4	1138	D300-CZ	
CMD	Channel Monster, single drum	1524	-	533	2,2	1719	D400-CZ
CDD	Channel Monster, double drum	2286	-	762	2,2 - 3,7	10487	D500-CZ
AGD	Auger Monster, grinder	1524	-	457	2,2 - 3,7	571	D600-CZ
ACD	Auger Monster, single drum	1524	-	610	3,7	1360	D600-CZ
AMD	Auger Monster, double drum	2286	-	813	3,7	8454	D600-CZ
SWM4018	Screenings Washer Monster	457	-	-	7,5	4.25†	D700-CZ
SRS3200	Honey Monster	305	101	-	3,7	136	D800-CZ

† Objem shrabků

ZAŘÍZENÍ | PRODEJ | SERVIS

JWC International

Unit 15, Daneside Business Park
River Dane Road
Congleton, Cheshire CW12 1UN
United Kingdom
Tel: +44 (0) 1260 277047
Fax: +44 (0) 1260 277557
E-mail: jwci@jwce.com

Headquarters

Costa Mesa, CA 92626
USA
Tel: +1 949-833-3888
Fax: +1 949-833-8858

www.jwci.co.uk

Autorizovaný dodavatel:



K&H KINETIC a.s.

Zlatnická 33, 339 01 Klatovy
Tel.: 376 356 111 Fax: 376 322 771
E-mail: khk@kh-kinetic.cz

www.kh-kinetic.cz