

U-R-B-A-N

Trust. Right from the start!

AKS 8400 4-Head-Welding Machine Soudeuse à 4 têtes

Our Experience – Your Advantage

With the AKS 8400 we designed a high quality and extremely flexible machine. Due to the stable construction and special functions, the machine achieves highest possible dimension accuracy and adapts perfectly to your requirements.

- AKS 8405 with weld seam limitation 2.0 mm
 - AKS 8410 with weld seam limitation 0.2 mm
- (equipped with heated clamping plates and stainless steel knives)

All components correspond with our high quality standard – so you can be assured that you can produce very reliable at any time. The convenient access to the single modules allow a fast and easy maintenance and cleaning of the machine. The automatic unlocking device* of the locking bolts, which is optionally available, helps to save additional time when changing and adjusting the outside fixtures. In addition to that, the change of the back stop is no longer necessary for straight overlap sash profiles from 40 mm to 200 mm.

Thanks to the vertical profile insertion position and the pre-selectable insertion position of the top welding heads, profile bars can get inserted in an ergonomically favourable operator position. The automatic outfeed of the frames takes place in a horizontal position to the back. As all parameters (e.g. warm up and joining time, welding temperature*, fusing*- and joining pressure* etc.) of each single profile can get adjusted individually and pre-selected via the machine program, a perfect adjustment to all kind of profiles is possible.

The positioning of the X-Y-axis takes places with electronic AC-servo motors.

Notre Expérience – Votre Avantage

Avec notre AKS 8400 nous avons développé une machine de grande qualité. Combinant robustesse de conception et souplesse d'utilisation grâce à de multiples fonctions spéciales, elle permet d'obtenir une très grande précision et s'adaptera de manière optimum à vos exigences.

- Elle vous est proposée en deux versions :
 - AKS 8405 avec cordon de soudure limité à 2,0 mm
 - AKS 8410 avec cordon de soudure limité à 0,2 mm
- (équipée de presseurs chauffés et de couteaux en acier inoxydable)

Toutes ses composantes répondent à notre niveau de qualité élevé vous assurant une fiabilité de production continue. L'accès aisé aux différents éléments facilite un nettoyage et entretien simples et rapides de la machine. L'option « Verrouillage Automatique » des boulons d'arrêt permet un gain de temps considérable lors du changement et du fixation des cales de contour extérieur. De même, pour les dormants larges de 40 mm à 200 mm, un changement de la cale de base est superflu.

Grâce au système de chargement verticale des profils et à la position d'insertion paramétrable des têtes de soudage supérieures, les profilés peuvent être mis en place de manière ergonomique par l'opérateur. L'évacuation automatique des châssis* a lieu à plat en arrière. Un point important de plus pour votre production est la flexibilité de la AKS 8400 et son adaptation optimale aux différents profilés. Tous ses paramètres comme la température de soudage*, temps de chauffe* et d'approche*, pression d'ajustage* et d'approche, etc.) sont individuellement réglables pour chaque profilé et sélectionnable par le programme.

Le positionnement des axes X et Y se fait électroniquement par servomoteur AC.

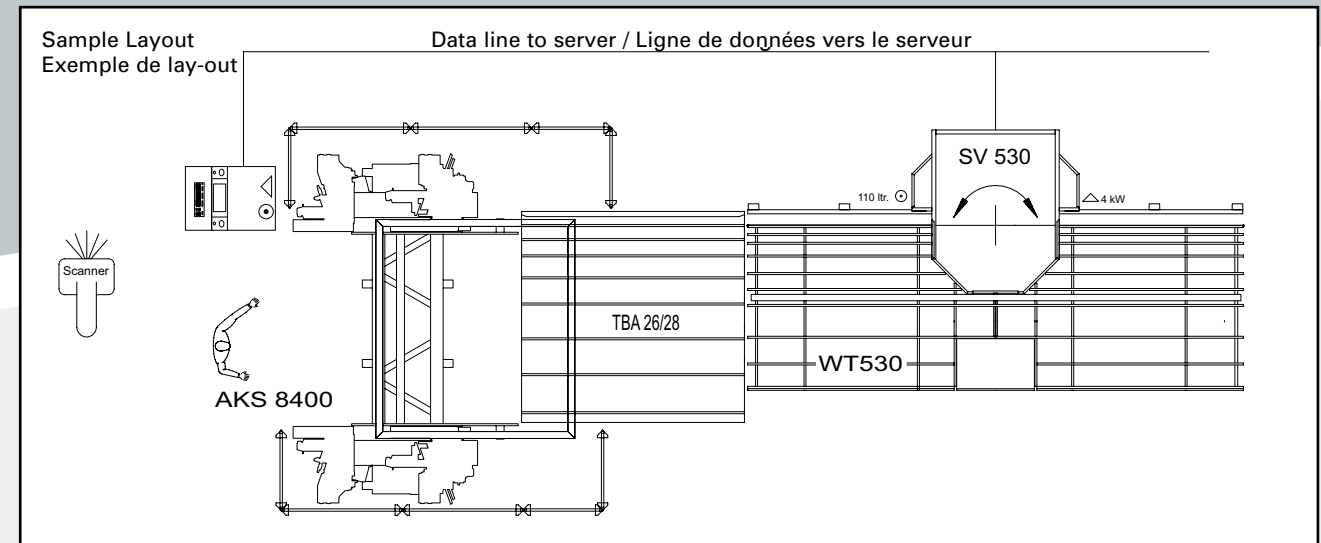

	2650 kg At / Lors de 35/25 In each case without special aggregate / Sans outils spéciaux
	230 / 400 V 50 - 60 Hz L1+L2+L3+N+PE 13 kW
	7 bar
	92 Liter
	h max. 200 mm h min. 40 mm b max. 150 mm

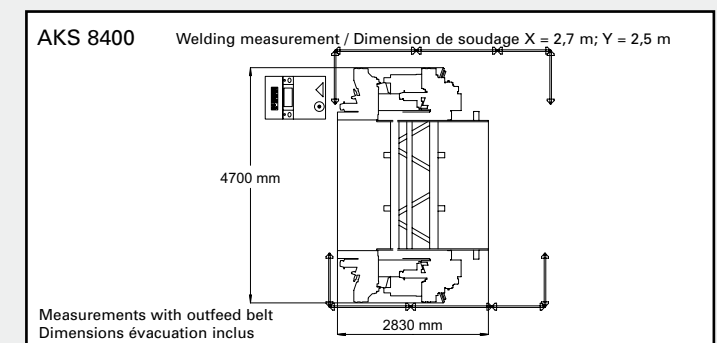

size examples: exemple de dimensions:	27/25	35/30
	X max. 2700 mm X min. 450 mm Y max. 2500 mm Y min. 420 mm	3500 mm 430 mm 2500 mm 400 mm
	B/T (Y) 2550 mm* L (X) 4700 mm H 4560 mm	2550 mm* 5500 mm 4800 mm

*Without outfeed belt / Sans évacuation

Technical data apply to basic machine without options / Les données techniques s'appliquent à la machine de base sans opti-

Urban GmbH & Co. Maschinenbau KG · Dornierstraße 5 · DE-87700 Memmingen
Tel.: +49 (0)8331 858-0 · Fax: +49 (0)8331 858-58 · e-mail: urban@u-r-b-a-n.com
<http://www.u-r-b-a-n.com>

PVC-welding in a new dimension

Nouvelle dimension de soudage PVC

Convenient operation...

The **IPC-controller** with high-quality colour screen is integrated in a very clearly arranged terminal and equipped with an online connection facility. The IPC-controller guarantees a convenient operation of the machine as well as an excellent and uncomplicated integration and connection to other machines and production units.

Utilisation très conviviale...

Pilotage par **IPC industriel**, équipé d'un écran couleur de très haute qualité, avec possibilité de branchement On-line, garantira une utilisation facile de la machine, une intégration aisée et facilitera également le rattachement à d'autres machines et lignes de fabrication.



No recutting...

With the function **compensation welding**, length tolerances of the profile bars can get adjusted. Therefore the recutting of additional profiles and glass ledges is a thing of the past.

Recoupage des profilés inutile...

Avec le système de **soudage de compensation** vous avez la possibilité d'égaliser une tolérance de longueur des barres de profilés. Dorénavant le recoupage des profilés d'accessoires ainsi que des parecloses fait partie du passé.

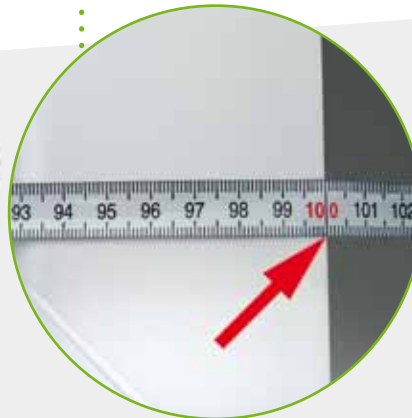

Upgraded corner strength...

Due to the **parallel thrust function** of the welding ledge, the corner strength improves.

Une résistance des angles optimale...

Le procédé de soudage en **parallèle** permet l'amélioration des valeurs de résistance des angles de soudure



Highest possible processing quality...

The **working pressure can get adjusted electronically** (freely adjustable / selectable via IPC)*. For your production, this results in an ideal adjustment to the profile conditions and highest processing quality.

Une haute qualité d'usage...

La **pression de service est réglable électroniquement** (paramétrable par PC)*. Cela permet une adaptation optimum à chacun de vos profilés et un résultat d'usinage parfait.

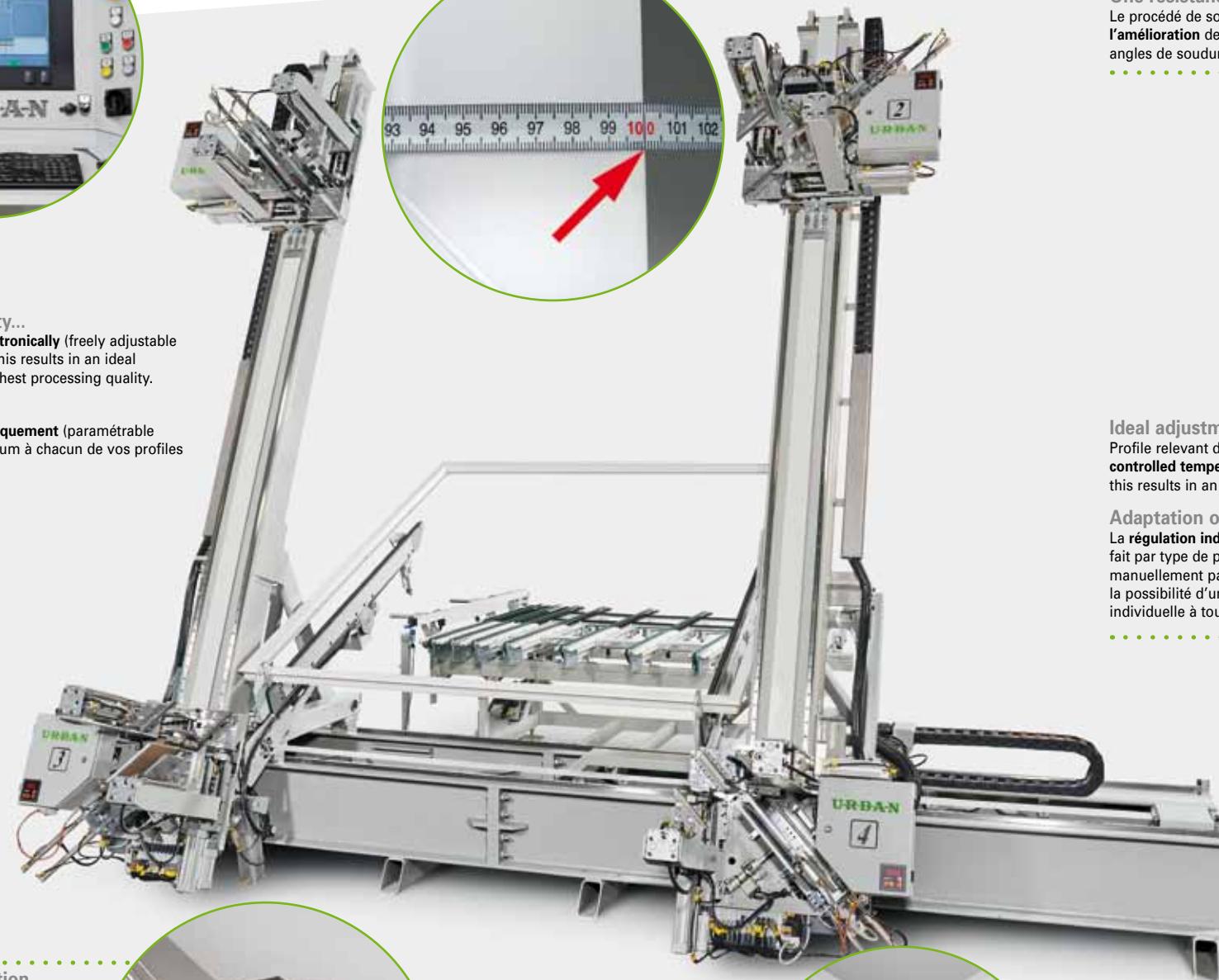
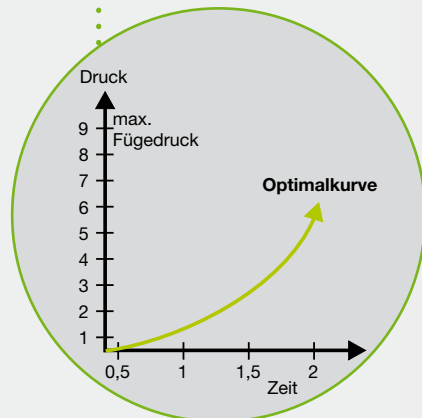

Ideal adjustment...

Profile relevant data can get entered in the electronically **controlled temperature control*** selected manually. For you, this results in an ideal adjustment to different profiles.

Adaptation optimale...

La **régulation individuelle de la température*** se fait par type de profile électroniquement ou manuellement par l'opérateur. Cela vous donne la possibilité d'une adaptation optimale et individuelle à toute la palette des profilés.

Kopf1 [Celsius]	238
Kopf2 [Celsius]	241
Kopf3 [Celsius]	240
Kopf4 [Celsius]	241

Solid machine construction...

Heavy duty rails take care of a rigid and solid machine construction where needed.

Une construction robuste...

La machine est équipée de **guides lourds partout où** cela est nécessaire ce qui assure une construction de machine robuste.



Perfect cleaning results...

The automated **clamping plate** adjustment of 0.2 mm or 2.0 mm, selectable on a PC without set-up time or mechanically adjustment jobs, allow you a perfect cleaning result. Uneven adjustments are possible as well.

Des résultats d'ébavurage parfaits...

Le réglage des **limitations du cordon** de soudage* en automatique de 0,2 ou 2,0 mm, sélectionnable sur le PC sans aucune intervention mécanique ni temps d'attente, vous permet des résultats irréprochables. Un positionnement asymétrique est aussi possible.

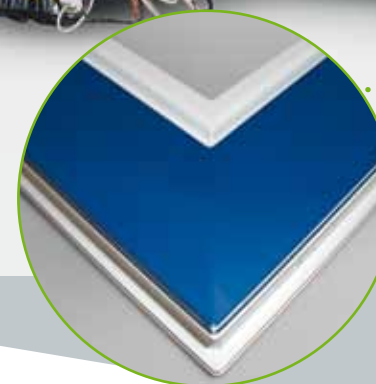

* available as an option / disponible en option