

FAG

*"...les meilleurs assistants
pour le montage et
le démontage des petits
roulements !"*

**Produits pour le montage et le démontage
de roulements**



FAG **FITTING.TOOL.ALU.SET10-50** **PULLER.INTERNAL.SET10-100**

Les mallettes de douilles de frappe FITTING.TOOL.ALU.SET10-50 conviennent pour le montage rapide et sûr de roulements jusqu'à 50 mm d'alésage. Elles permettent aussi d'assembler facilement les douilles, bagues d'étanchéité, entretoises et autres pièces similaires.

Le coffret PULLER.INTERNAL.SET10-100 est utilisé pour extraire les roulements à billes standards sans démonter l'arbre. Ce coffret est composé de 6 jeux de griffes d'extracteur et de 2 tailles de vis permettant d'extraire des roulements à une rangée de billes pour des alésages de 10 à 100 mm.

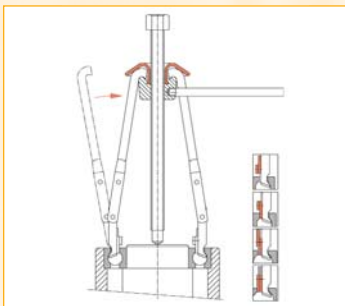
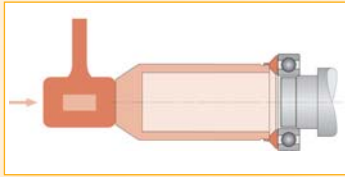

Vous souhaitez :

- monter et démonter rapidement et efficacement vos roulements
- éviter tout endommagement pendant le montage
- augmenter la sécurité du travail
- prévenir les coûts de maintenance inutiles

... alors choisissez ces produits car :

le FITTING.TOOL

- est simple d'utilisation
- permet de monter différents types de roulements
- peut être utilisé par une personne seule
- comprend 33 douilles de frappe en matière synthétique résistante aux chocs, 3 tubes de frappe, 1 maillet anti-rebond
- assure une transmission uniforme des efforts aux faces des bagues de roulement

le PULLER INTERNAL

- est simple d'utilisation
- peut être utilisé par une personne seule
- comprend des jeux de griffes d'extracteur et deux tailles de vis en acier haute résistance
- peut être employé sur site avec son coffret

Vos avantages :

- manipulation simple
- prix attractif
- vaste domaine d'application
- durées de montage et démontage réduites
- faible masse

«Vous souhaitez en savoir plus sur nos produits de maintenance et de service FAG ? Demandez notre catalogue !»



Schaeffler France

44-48 rue Louveau
 92323 Châtillon Cedex
 Téléphone +33 (0)1 40 92 16 16
 Télécopie +33 (0)1 40 92 87 57
 E-mail fag@fr.fag.com
 Internet www.fis-services.com