

# Modell TOUCAN DUO

SELBSTFAHRENDE SENKRECHTARBEITSBÜHNEN



## WIRTSCHAFTLICHER

- Elektroantrieb für emissionsfreien und nahezu geräuschlosen Betrieb im Innenbereich.

## MEHR PRODUKTIVITÄT

- Steigern Sie die Effizienz mithilfe des elektrischen Direktantriebs.

## BESSERER ZUGANG

- Kompakte Abmessungen gewährleisten einen leichteren Zugang zu und innerhalb von beengten Räumen.

## INTELLIGENTES DESIGN

- Vereinfachen und beschleunigen Sie das Kommissionieren und die Lagerverwaltung dank der Plattform mit doppeltem Seiteneinstieg.



## Standardmerkmale

- 0,75 m x 0,65 m (B x L) Plattform mit doppeltem Seiteneinstieg
- 0,75 m x 0,50 m (B x L) hydraulisch betriebene Materialablage
- Sicherheitsverriegelte Bedienelemente
- Proportionalsteuerung
- Materialablage-Steuerung
- Anschlössen für das Sicherheitsgeschirr
- 4 x 6 Volt 180 A/h Deep-Cycle-Batterien
- HF-Batterieladegerät mit automatischer Spannungsumschaltung
- Batteriestandsanzeige im Arbeitskorb
- Direkter, elektrischer Zweiradantrieb
- Bürstenlose Wechselstrom-Antriebsmotoren
- Bremsentriegelung
- Wartungsarmer, nicht drehender Mast aus eloxiertem Aluminium
- Locheinfahrerschutz
- Abriebfreie Vollgummireifen
- 0,78 m breiter Rahmen
- Manuelles Absenken
- 2-Grad-Neigungsalarm
- Schlüsselbetätigter Hauptschalter
- Betriebsstundenzähler
- Transport-/Beförderungspunkte
- Öse für den Kranhaken
- Gabelstapler-Hebepunkte
- Hupe
- Absenkalarm
- Xenon-Warn-Leuchten

## Technische Daten

|                                   |                         |
|-----------------------------------|-------------------------|
| Energiequelle                     |                         |
| • Elektrisches System             | 24V DC                  |
| • Batterien                       | 24V - 180 A/hr          |
| • Batterieladegerät               | 24V - 15A               |
| • Antriebsmotoren                 | 2 motors 24V AC - 320 W |
| Hydraulikanlage                   |                         |
| • Hydraulikbehälter               | 6 L                     |
| Reifen                            |                         |
| • Bereifung Vollgummi, abriebfest | 300 x 80                |

## Zubehör und Optionen

- Lebensmittelverträgliche Schmierstoffe und Hydrauliköle
- Batterieentladeanzeige mit Funktionsunterbrechung bei erschöpfter Batterie
- 220Ah AGM Batterien
- Nieder-Temperatur Schmierstoffe und Hydrauliköle

# Modell TOUCAN DUO

## SELBSTFAHRENDE SENKRECHTARBEITSBÜHNEN

### Leistung

|   |                          |
|---|--------------------------|
| • Arbeitshöhe                                     | 6.00 m                   |
| • Tragfähigkeit - Standard-Plattform <sup>1</sup> | 130 kg                   |
| A1. Plattformgröße (L x B)                        | 0.65 m / 0.75 m          |
| A2. Größe der Materialablage (L x B)              | 0.50 m / 0.75 m          |
| B. Gesamtbreite                                   | 0.78 m                   |
| C. Bauhöhe  | 1.79 m                   |
| D. Länge  | 1.65 m                   |
| E. Radstand                                       | 1.35 m                   |
| F. Bodenfreiheit                                  | 8 cm                     |
| • Maschinengewicht *                              | 1,000 kg                 |
| • Max. Bodendruck                                 | 13.10 kg/cm <sup>2</sup> |
| • Geschwindigkeit                                 | 4 km/h                   |
| • Wenderadius – außen                             | 1.64 m                   |
| • Wenderadius – innen                             | 0.00 m                   |
| • Steigfähigkeit                                  | 20%                      |



### Reichweiten

### Abmessungen

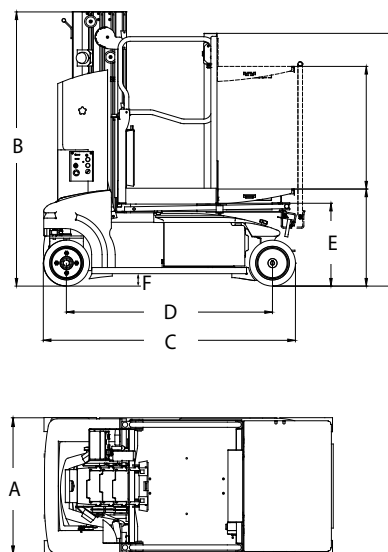
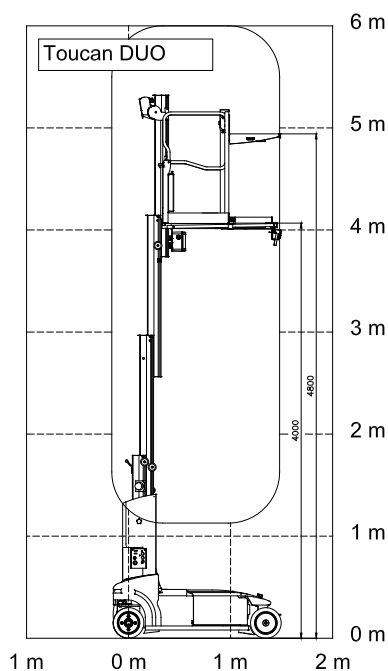

### WICHTIG

JLG führt kontinuierlich Forschung und Produktentwicklungen durch und behält sich Änderungen ohne vorherige Ankündigung vor. Alle Daten in diesem Dokument sind unverbindlich. Bestimmte Optionen oder länderspezifische Normen erhöhen das angegebene Gewicht. Die technischen Daten können zur Erfüllung länderspezifischer Normen oder durch Hinzufügen von optionalem Zubehör abweichen.

JLG Industries bemüht sich um eine stete Verbesserung seiner Produkte und behält sich Änderungen ohne vorherige Ankündigung vor.



### JLG Deutschland GmbH

Max-Planck-Straße 21  
27721 Ritterhude/Ihlpohl (Bei Bremen)  
Deutschland  
Phone: +49 (0) 421 693 500  
[www.jlg.com](http://www.jlg.com)

Eine Tochtergesellschaft der  
Oshkosh Corporation