

Le Pack Avantages.



**Tour à Commande Numérique poupée mobile, poupée fixe
TRAUB TNL32-9P à commande TX8i-p.
Un équipement complet choisi pour vous.
Avec un exceptionnel rapport qualité/prix.**



TNL32-9P - une totale capacité d'adaptation

Un tour à poupée fixe et poupée mobile pour une large gamme de pièces

- Usinage simultané avec 2 outils (chaque outil ayant une avance variable)
- Broche principale et contrebroche de construction identique, puissantes, à haut potentiel dynamique
- Facilité de transformation entre pièces courtes et pièces longues
- Zone de travail clairement structurée avec tourelles identiques au-dessus et au-dessous de l'axe de tournage, grandes courses en X/Y/Z
- Evolution rapide de la tourelle avec un axe rotatif numérisé et une réserve de 40 outils
- Arrosage par le centre sur chaque poste d'outil
- Espaces de révolution des outils largement dimensionnés permettant l'utilisation de grands outils
- Outils entraînés d'une grande rigidité sur chaque tourelle
- Le bâti vertical permet une bonne évacuation des copeaux
- Excellente accessibilité grâce à une porte coulissante largement dimensionnée

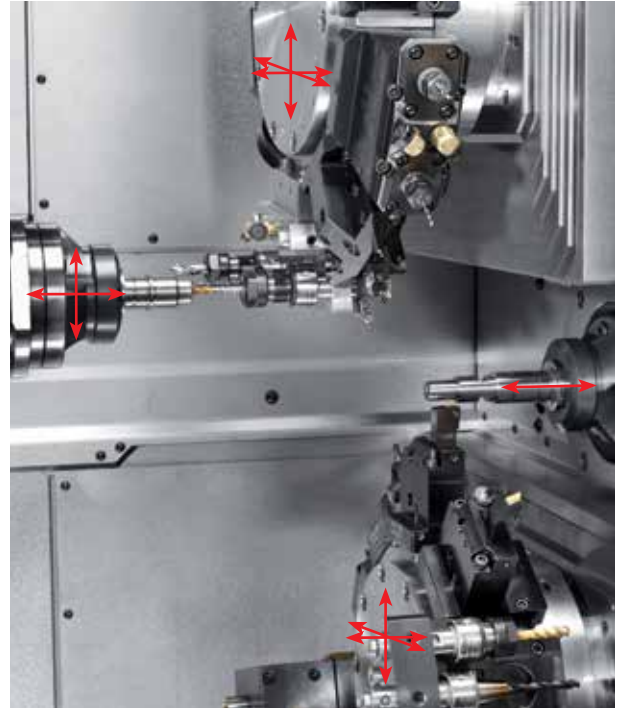

Exemple d'offre machine

avec commande TRAUB TX8i-p

- Broche principale et contrebroche avec un passage de 32 mm
- Vitesse max. 8.000 tr/min, puissance max. 10,7 kW, couple max. 32 Nm
- Axe C sur la broche principale et la contrebroche
- Inversion du sens de serrage à la contrebroche
- Support pour canon de guidage T229 (réglage manuel)
- Tourelle supérieure avec axes X,Y,Z
- Tourelle inférieure avec axes X,Y,Z
- 10 attachements d'outil par tourelle avec système de queue compacte 45 mm
- Entraînement d'outils sur les deux tourelles
Tourelle supérieure : entraînement global
Tourelle inférieure : entraînement d'outils DUAL DRIVE
vitesse max. 12.000 tr/min, puissance max. 2 kW
- Arrosage par le centre sur chaque poste d'outil jusqu'à 20 bars.
En option jusqu'à 120 bars sur 3 postes d'outil.
- Dispositif de rinçage et d'évacuation pour la contrebroche
- Préhenseur de pièce à commande hydraulique sur tourelle inférieure
- Bande transporteuse pour pièces
- Convoyeur à copeaux à bande articulée
- Fonctionnement à l'émulsion ou à l'huile de coupe (système d'extinction incendie au CO₂ nécessaire dans le second cas)
- Préparation au raccordement d'un dispositif d'aspiration de lubrifiant réfrigérant (Ø150 mm) et d'un système d'extinction incendie au CO₂
- Réservoir séparé de lubrifiant réfrigérant de 500 litres avec 3 pompes 3, 8 et 20 bars et un filtre bande papier en option
- Interface pour embarreur
- Verrine 3 couleurs
- Pack logiciel TRAUB complet comprenant : surveillance de bris et d'usure d'outil, Helical (interpolation en 3D), TRAUB Polyform, taillage de filet sans mandrin de compensation, contrôle d'effort d'axe
- Livraison départ usine avec emballage
- Mise en service de la machine

INDEX France Sarl
Siège social
1A, avenue du Québec
ZA de Courtaboeuf
91941 Les Ulis Cedex
Tél. : +33 1 69 18 76 76
www.index-france.fr

Agence Haute-Savoie
399, avenue de la Roche Parnale
ZI La Motte Longue
74131 Bonneville Cedex
Tél. : +33 4 50 25 65 34
www.index-france.fr

