



SIRIO

FLEXO
4 - 6
COL.



STAMPATRICE FLESSOGRAFICA STACKTYPE 4 - 6 COLORI
FLEXOGRAPHIC PRINTING PRESS STACKTYPE 4 - 6 COLOURS
IMPRESORA FLEXOGRAFICA STACKTYPE 4 - 6 COLORES



◀ Ribobinatore a torretta automatico per bobine diametro 800 mm.
Taglio automatico in linea - Rullo pressore.
Dispositivo idraulico per lo scarico a terra delle bobine finite.

Automatic turret rewinder for reels up to 800 mm diameter.
In line automatic cutting - Pressure roller.
Hydraulic unloading system for printed rolls.

Rebobinador automático a torreta para bobinas diametro 800 mm.
Corte automático en línea - Rodillo de presión.
Sistema hidráulico de descarga al suelo de las bobinas.



SIRIO 4 - 6 COLORI

MACCHINA COMPOSTA DA:

- DOPPIO SVOLGITORE IN ENTRATA A TENSIONE COSTANTE
- SISTEMA DI MARRIAGE-ROLL PREDISPOSTO PER CAMBIO BOBINA
- ESTENSORE CURVO ALL'ENTRATA GRUPPI STAMPA
- N° 4 - 6 ROBUSTI GRUPPI STAMPA
- CILINDRI PORTA-CLICHES • CILINDRI RETINATI
- CILINDRI INCHIOSTRATORI IN GOMMA
- BACINELLE PER INCHIOSTRI, predisposte per pompe inchiostratori
- REGISTRI LONGITUDINALI
- REGISTRI TRASVERSALI
- DISPOSITIVI PER ASCIUGAMENTO ED ASPIRAZIONE-INTERCOLER
- PONTE DI ASCIUGAMENTO SUPERIORE
- CILINDRI DI TRAINO IN USCITA TUNNEL
- DOPPIO GRUPPO DI AVVOLGIMENTO
- QUADRO ELETTRICO DI COMANDO IN ARMADIO SEPARATO CON PLC

POSSIBILITA' DI STAMPA:

- 4+0; 3+1; 2+2
- 6+0; 3+3; 4+2; 5+1

DATI TECNICI

Passaggio materiale.....mm.	1050	1250	1450	1650
Larghezza max. di stampa.....mm.	1000	1200	1400	1600
Lunghezza minima di stampa.....mm.	300	300	300	300
Lunghezza max. di stampa.....mm.	900	900	900	900
Potenza totale installata	45/60 KW.			
Velocità meccanica max. m/1' 200				

SIRIO 4 - 6 COLOURS

MACHINE EQUIPPED WITH:

- DOUBLE UN-WINDING STATIONS WITH AUTOMATIC TENSION CONTROL • MARRIAGE-ROLL SYSTEM
- ADJUSTABLE BANANA ROLL BEFORE PRINTING STATIONS
- N° 4 - 6 SOLID PRINTING STATIONS
- PRINTING PLATE CYLINDERS
- ANILOX ROLLERS • INKING ROLLERS
- INK TRAYS with pre-disposition for ink pumps
- MICRO METRIC LONGITUDINAL REGISTER CONTROL
- MICRO METRIC TRANSVERSAL REGISTER CONTROL
- INTERCOLOUR DRYING SYSTEM-HIGH EFFICIENCY
- TUNNEL DRYING SYSTEM
- TWIN SET OF CHILL ROLLERS
- DOPPIO GRUPPO DI AVVOLGIMENTO
- SEPARATE PANEL CONTROL WITH PLC

PRINTING POSSIBILITIES:

- 4+0; 3+1; 2+2
- 6+0; 3+3; 4+2; 5+1

TECHNICAL DATA

Material passage.....mm.	1050	1250	1450	1650
Max. Printing width.....mm.	1000	1200	1400	1600
Min. Printing length.....mm.	300	300	300	300
Max. Printing length.....mm.	900	900	900	900
Total installed power	45/60 KW.			
Mechanical max. speed m/min 200				

SIRIO 4 - 6 COLORES

MÁQUINA COMUESTA DE:

- DOBLE DESEMBOBINADOR CON CONTROL DE TENSION Y SISTEMA NON-STOP
- RODILLO BANANA A LA ENTRADA GRUPO DE IMPRESIÓN
- N° 4 - 6 SÓLIDOS GRUPOS IMPRESORES
- CILINDROS PORTA-CLICHES • CILINDROS ANILOX
- CILINDROS APLICADOR TINTAS
- TANQUES PARA TINTAS CON PREDISPOSICIÓN PARA BOMBAS RECIRCULACION TINTA
- REGISTROS LONGITUDINALES MANUALES
- REGISTROS TRANSVERSALES MANUALES
- SISTEMA DE SECADO INTENSO PARA IMPRESIÓN-INTERCOLOR
- TUNEL SUPERIOR DE SECADO
- RODILLOS DE ARRASTRE A LA SALIDA TUNEL
- DOBLE EMBOBINADOR • TABLERO DE CONTROL MÁQUINA CON PLC

POSIBILIDAD DE IMPRESION:

- 4+0; 3+1; 2+2
- 6+0; 3+3; 4+2; 5+1

DATOS TECNICOS

Paso material.....mm.	1050	1250	1450	1650
Ancho útil de impresión.....mm.	1000	1200	1400	1600
Desarrollo mínimo de impresión.....mm.	300	300	300	300
Desarrollo máx. de impresión.....mm.	900	900	900	900
Potencia instalada	45/60 KW.			
Velocidad mecánica máx. m/1' 200				

OPTIONALS

- Guidafilm automatico in entrata
- Paranchi per sollevamento e posizionamento cilindri porta cliches
- Sistema di asciugamento a gas
- Guidafilm automatico in avvolgimento
- Pompe elettriche per inchiostratori
- Viscosimetri a tazza
- Controllo registro con telecamera (sistema di monitoraggio a video)
- Sistema con raclea a camera chiusa ad iniezione

- Automatic edge control before printing
- Hoists for changing and loading printing cylinders
- Heating system by Gas
- Automatic edge control after printing
- Electric ink circulation pump
- Viscosimeter system
- Web scanning system
- Chambered doctor blade with injector system

- Alineador automático del film a la entrada
- Grupo de poleas-polipasto para cambio de cilindros portaclichés
- Sistema de secado por Gas
- Alineador automático del film a la salida
- Bombas para la recirculación de tinta
- Viscosímetro
- Lector de registro
- Sistema raclea con inyector (camara serrada)



◀ Doppio svolgitorre in entrata a tensione costante con freni magnetici. Doppio avvolgitorre a tensione costante completo di dispositivo guidanastro automatico.

Double un-winding stations with automatic tension control by magnetic brakes. Double re-winding stations with constant tension control and automatic edge control.

Doble desenbobinador con sistema automático de tensión por freno magnético. Doble embobinador con sistema automático de tensión y alineador automático del film.

SIRIO FLEXO 4 COL.

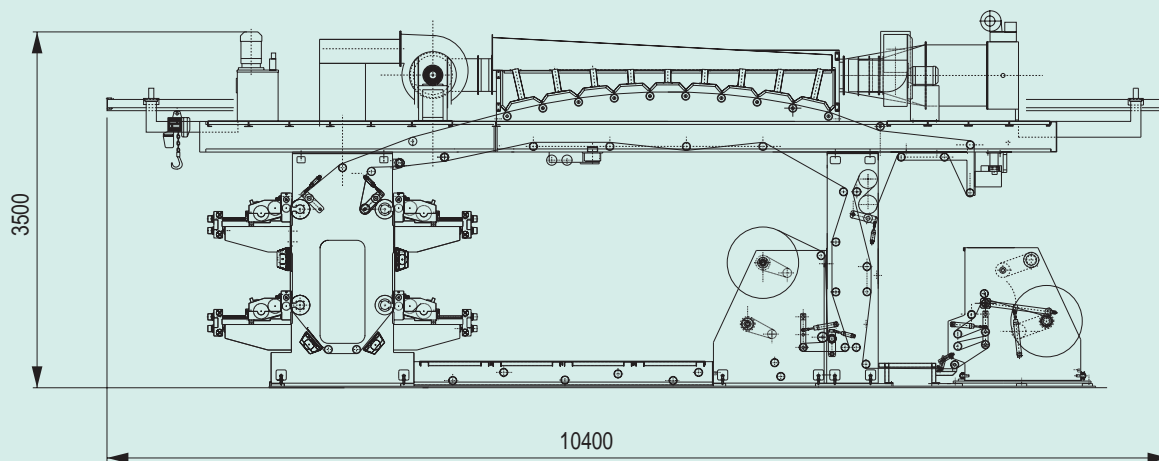

SIRIO FLEXO 6 COL.

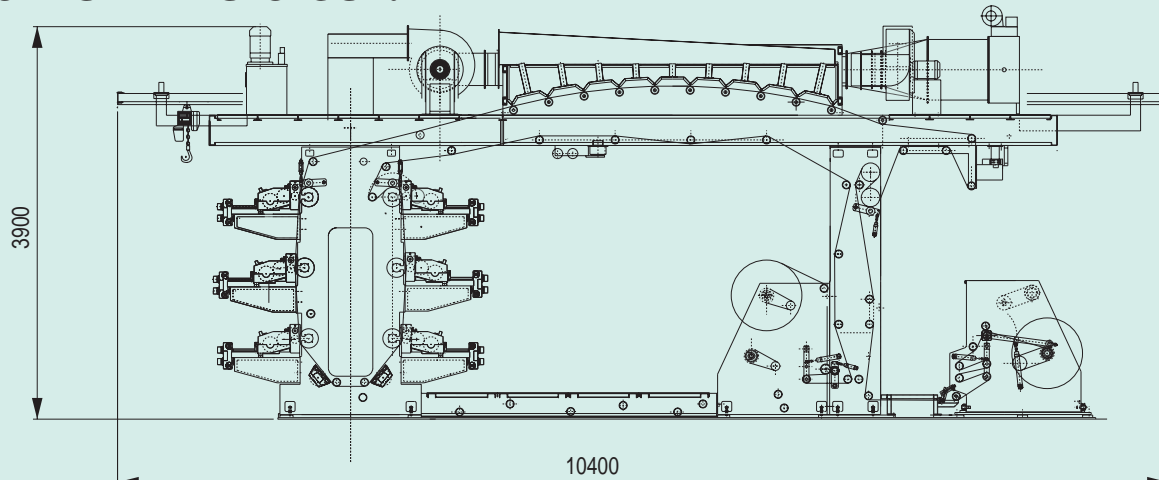

**COSTRUZIONE MACCHINE
PER MATERIE PLASTICHE**

21058 SOLBIATE OLONA - ITALY - VIA IV NOVEMBRE, 159
TEL. 0331.641.104 - 2 linee - FAX 0331.640.177
E-mail: bfm@bfm.it - www.bfm.it