



WERKZEUGBRUCHÜBERWACHUNG

TYP 101



ANWENDUNG

Die Werkzeugbruchüberwachung Typ 101 ist entwickelt, um ein Werkzeugbruch oder ein Werkstückpräsenz festzustellen.

Nach jedem Arbeitsgang tastet der Detektor das Werkzeug an, um zu überprüfen, ob es noch vorhanden ist.



TECHNISCHE DATEN

-Technologie	Pneumatisch - Drehbar
-Lauf	126°
-Min. Durchmesser Werkzeug	1,5 mm
-Max. Abstand / Werkzeugsachse	200 mm
-Antwortzeit	50 ms
-Anwendungsdruck	Mindestens 5 bar
-Betriebstemperatur	+10°C - +60°C

ZUBEHÖR

- Kurze Befestigungsschraube..... >REF : **0102VFTCX1**
- Lange Befestigungsschraube..... >REF : **0102VFTLX1**
- Hart verchromte Tastnadel >REF : **101TPGCHD**

ABMESSUNGEN

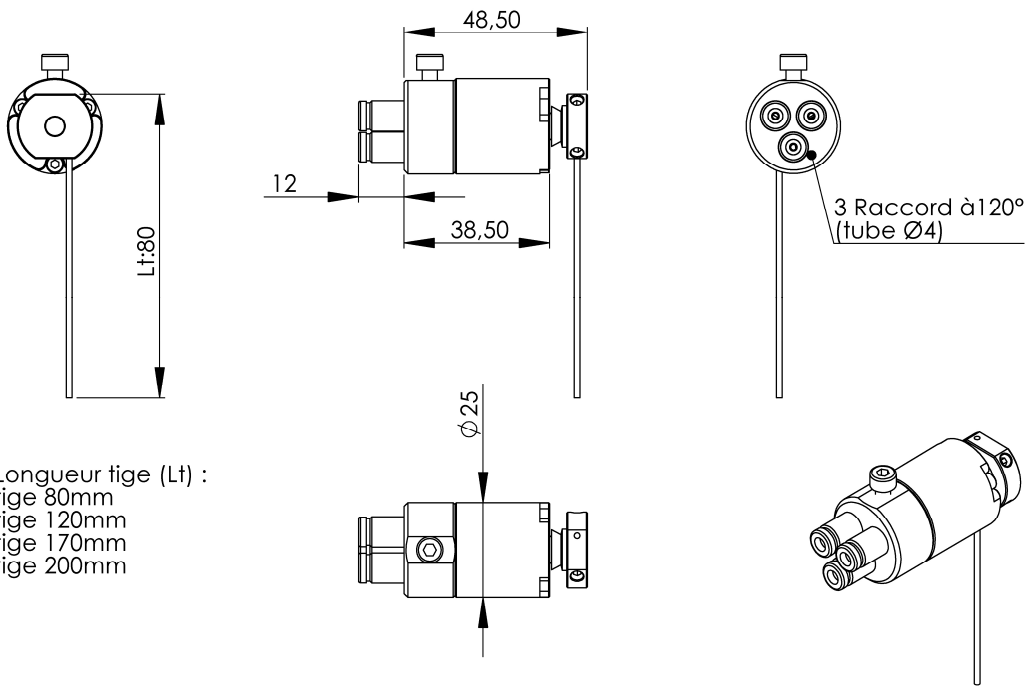

ANWENDUNG

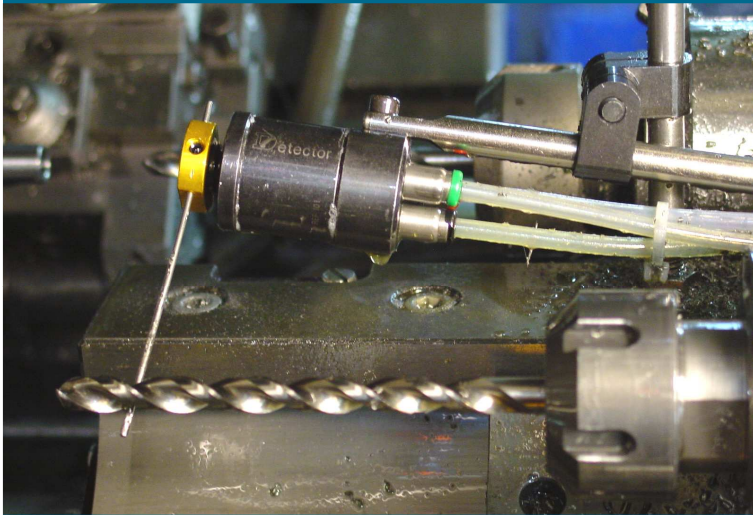

101 - Mori Say

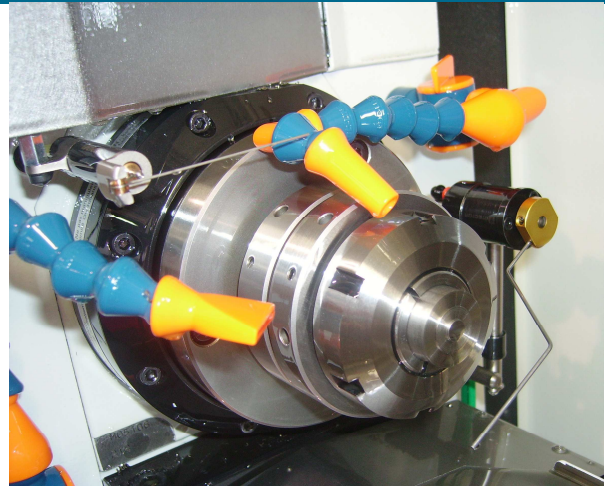

101 + 202 - Willemin