



RIVELATORE PRESENZA UTENSILI

TIPO 202



APPLICAZIONI

L'apparecchio tipo 202 è concepito per rilevare la presenza o l'assenza di utensili o pezzi.

Ad ogni ciclo, il tastatore controlla la presenza.



CARATTERISTICHE TECNICHE

-Tecnologia	Pneumatico - lineare
-Corsa	90°
-Diametro min. dell'utensile controllato	0.8 mm
-Distanza max. / asse dell'utensile	80 mm
-Tempo di riposta	50 ms
-Pressione di utilizzo	4 bar min.
-Temperatura di funzionamento	+10°C - +60°C

ACCESSORI

- Vite di fissaggio corta..... > REF : **0102VFTCX1**
- Vite di fissaggio lunga..... > REF : **0102VFTLX1**
- Astina tastatore con riporto di cromo > REF : **202TPGCHD**

DIMENSIONI

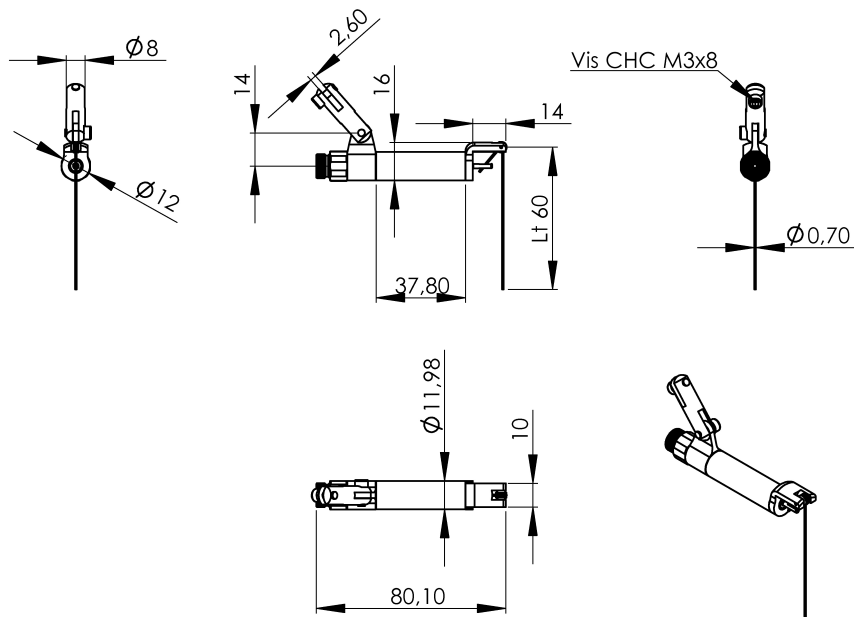

APPLICAZIONI

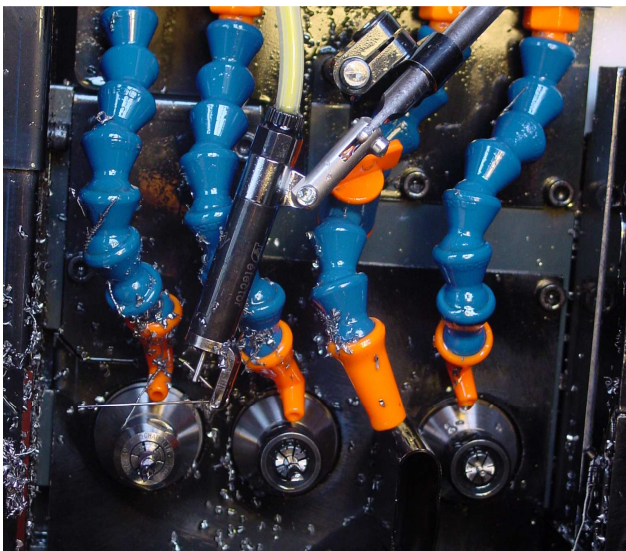

202 - Esco Newmac

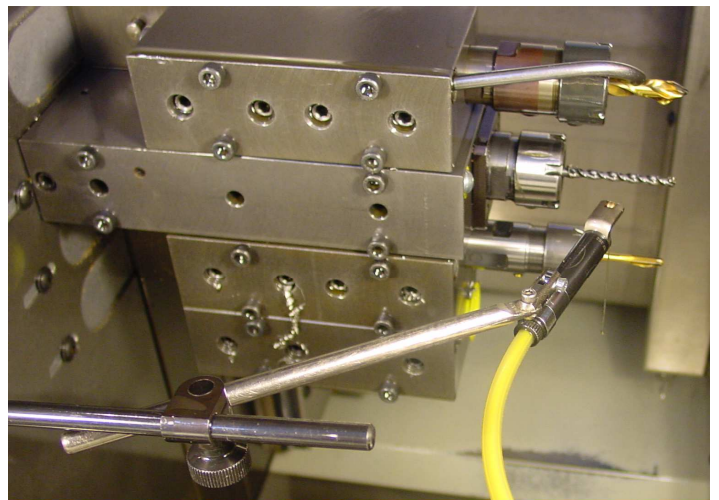

202 - Tornos DECO2000