

SYSTÈME D'OUTILLAGE A INSERT MATE NEXT™

Le nouveau système d'inserts d'outillage NEXT™ pour presses Trumpf est conçu pour augmenter de façon notable la durée de vie de l'outil et réduire les coûts de poinçonnage.

Le système d'inserts d'outillage NEXT™ est composé de :

- Inserts de poinçon interchangeables et résistants à l'abrasion
- Deux dimensions de porte-insert avec fonction d'orientation de précision
- La cale de poinçon rectifiée de précision ramène l'ensemble poinçon NEXT™ à sa longueur d'origine après enlèvement de 0,118(3,00) lors des affûtages de routine.

TAILLE 40

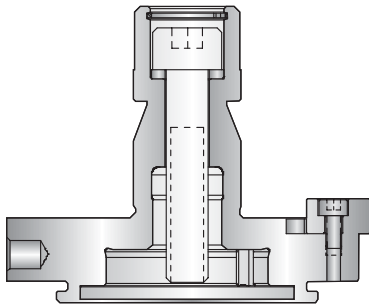

Porte-insert poinçon
 Disponible en deux tailles.
Taille 40 0,031-1,575(0,80-40,00)
Taille 76 1,576-3,000(40,01-76,20)

TAILLE 76

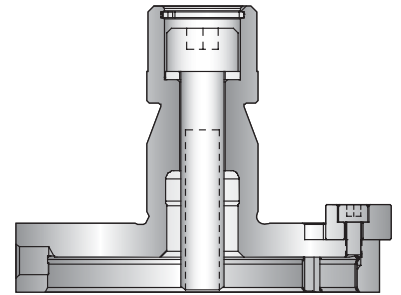

Cale rectifiée de précision



Inserts de poinçon NEXT™
M4PM™ de 0,031(0,80) à 1,181(30,00)
M2 HSS de 1,182(30,01) à 3,000(76,20)

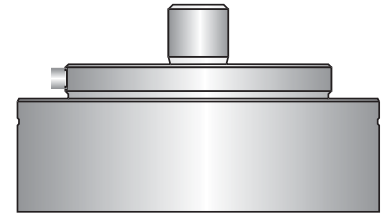
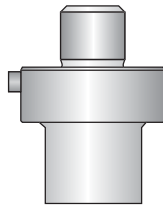

Dévêtisseur à cliper en uréthane



Le système d'outillage à insert NEXT™ est totalement compatible avec les dévêtisseurs et matrices existants.



Dévêtisseur en acier à haute limite élastique pour un fonctionnement fiable.



Matrice en acier à forte résistance à l'usure pour une durée de vie exceptionnelle de l'outil.



Visitez mate.com/NEXT

SYSTÈME D'OUTILLAGE A INSERT MATE NEXT™

21

Les porte-inserts du système d'outillage NEXT™, avec fonctions d'alignement de précision et vis de pression imperdable intégrée, reçoivent les inserts de poinçon interchangeables pour une installation plus rapide et plus précise de la machine. Inclut deux réglages d'angle pour une souplesse d'utilisation maximale.*

Taille 40 0,031(0,80) à 1,575(40,00)
Taille 76 1,576(40,01) à 3,000(76,20)

M4PM™ de 0,031(0,80) à 1,181(30,00)
M2 HSS de 1,182(30,01) à 3,000(76,20)
Les inserts de poinçon en acier rapide (HSS) NEXT™ offrent une résistance à l'abrasion supérieure pour prolonger l'intervalle entre affûtages.

Dévêtisseur à cliper en uréthane pour les porte-poinçons taille 40 assurant un dévêtissage positif sur la matrice sans marquage de la tôle. Idéal pour le poinçonnage de matériaux souples ou décoratifs.

Dévêtisseur en acier à haute limite élastique pour un fonctionnement fiable.

Matrice en acier à forte résistance à l'usure pour une durée de vie exceptionnelle de l'outil. Géométrie de matrice Slug Free® disponible en option.

La cale de poinçon à affûtage de précision ramène l'ensemble poinçon NEXT™ à sa longueur d'origine après enlèvement de 0,118 (3,00) par affûtage de routine.

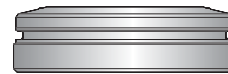
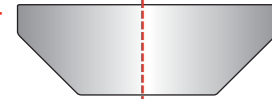
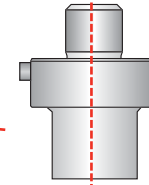
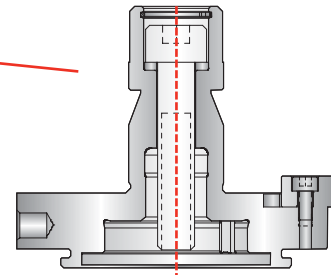

Le système d'insert Mate NEXT™ apporte une grande valeur ajoutée !

Les inserts de poinçon en acier rapide assurent une résistance exceptionnelle à l'usure de l'outil. L'insert M4PM™ HSS en dimension jusqu'à 0,031-1,181(0,80-30,00) donne le plus long intervalle possible entre affûtages. De plus, en posant la cale après enlèvement de 0,118(3,00) du poinçon pour affûtage, l'ensemble poinçon revient à sa longueur d'origine plutôt que de nécessiter un remplacement. En conséquence un seul insert poinçon dure aussi longtemps que plusieurs poinçons standard. Le graphique à droite démontre la réelle valeur apportée par le système d'insert d'outillage NEXT™ de Mate.

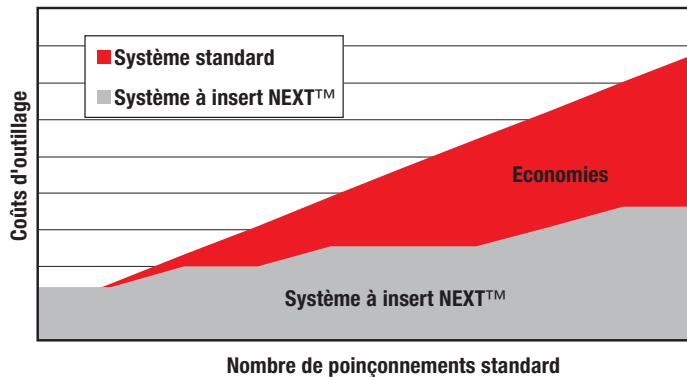

SECTION 3

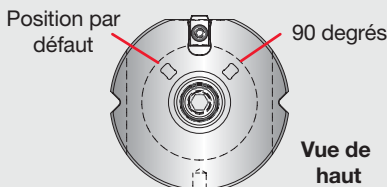

Dimensions en pouces (millimètres)

Couples de serrage (clé dynamométrique pré-réglée recommandée)
Vis de pression de porte-outil NEXT™ 6 mm – 288 in-lbs (22 N-m)



SYSTÈME D'OUTILLAGE MATE NEXT™

ROND TAILLE 40 ET TAILLE 76

TAILLE 40

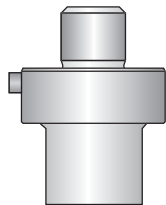

TAILLE 76

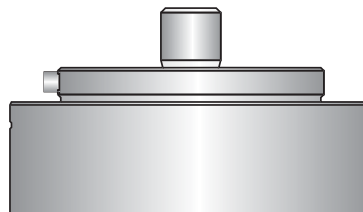

POINÇONS RONDS

Taille	Plage d'utilisation	Référence	Sans cisaillement	Cisaillement silencieux	Maxima®
Taille 40*	0,030 (0,77) à 1,181 (30,00)	PBTDOA	•		•
Taille 40	1,182 (30,01) à 1,575 (40,00)	PBTEOA		•	•
Taille 76	1,576 (40,01) à 2,205 (56,00)	PBTFOA		•	•
Taille 76	2,206 (56,01) à 2,598 (66,00)	PBTGOA		•	•
Taille 76	2,599 (66,01) à 3,000 (76,20)	PBTHOA		•	•

DEVETISSEUR DE MACHINE ROND

Taille	Claveté	Rotation
Taille 1	SKD10A	SRD10A
Taille 2	SKD20A	SRD20A



Claveté



Rotation

DEVETISSEUR EN URETHANE A CLIPER

Taille	Diamètre intérieur	Référence
Taille 40	0,984 (25,00)	MATE00374
Taille 40	1,181 (30,00)	MATE00375
Taille 40	1,378 (35,00)	MATE00376
Taille 40	1,575 (40,00)	MATE00377



MATRICES RONDES

Taille	Plage d'utilisation	Référence
Taille 1	1.181(30.00) +0,079(2,00) Ouverture	DOD100
Taille 2	3,000(76,20) +0,079(2,00) Ouverture	DOD200



Taille 1



Taille 2

PORTE- POINÇON ET CALE

Taille 40	Porte-poinçon avec cale	MATE00371
Taille 40	Cale	MATE00364
Taille 76	Porte-poinçon avec cale	MATE00372
Taille 76	Cale	MATE00365
	Vis de pression	SHC12191
	Joint torique	SRI00001

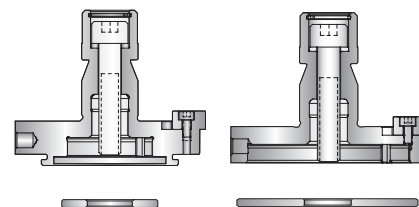

Voir Page 58 pour les longueurs de poinçon et les options vague de coupe

*Acier rapide premium M4PM™, voir Page 35



SYSTÈME D'OUTILLAGE MATE NEXT™

RECTANGLE TAILLE 40 ET TAILLE 76

TAILLE 40

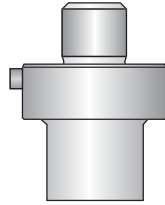

TAILLE 76

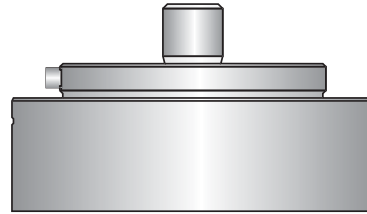

POINÇONS RECTANGULAIRES

Taille	Plage d'utilisation	Référence	Sans vague de coupe	Vague de coupe whisper	Vague de coupe en toit	Revêtement Maxima®
Taille 40*	0,030(0,77) à 1,181(30,00)	PBTD1A		•		•
Taille 40	1,182(30,01) à 1,575(40,00)	PBTE1A			•	•
Taille 76	1,575 (40,01) à 2,205 (56,00)	PBTF1A			•	•
Taille 76	2,206 (56,01) à 2,598 (66,00)	PBTG1A			•	•
Taille 76	2,599 (66,01) à 3,000 (76,20)	PBTH1A			•	•

DEVETISSEUR DE MACHINE RECTANGULAIRE

Taille	Claveté	Rotation
Taille 1	SKD11A	SRD11A
Taille 2	SKD21A	SRD21A



Claveté



Rotation

DEVETISSEUR EN URETHANE A CLIPER

Taille	Diamètre intérieur	Référence
Taille 40	0,984 (25,00)	MATE00374
Taille 40	1,181 (30,00)	MATE00375
Taille 40	1,378 (35,00)	MATE00376
Taille 40	1,575 (40,00)	MATE00377



MATRICES RECTANGULAIRES

Taille	Plage d'utilisation	Référence
Taille 1	1,181(30,00) +0,079(2,00) Ouverture	DOD110
Taille 2	3,000(76,20) +0,079(2,00) Ouverture	DOD210



Taille 1



Taille 2

PORTE- POINÇON ET CALE

Taille 40	Porte-poinçon avec cale	MATE00371
Taille 40	Cale	MATE00364
Taille 76	Porte-poinçon avec cale	MATE00372
Taille 76	Cale	MATE00365
	Vis de pression	SHC12191
	Joint torique	SRI00001

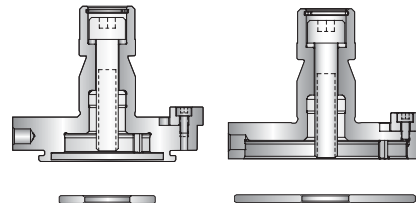

23

Outillage Mate NEXT™

SECTION 3

*Acier rapide premium M4PM™, voir Page 35

Dimensions en pouces (millimètres)



SYSTÈME D'OUTILLAGE MATE NEXT™

FORME STANDARD * TAILLE 40 ET TAILLE 76

TAILLE 40

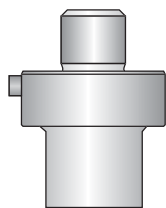

TAILLE 76

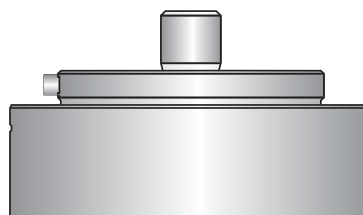

POINÇONS DE FORME

Taille	Plage d'utilisation	Référence	Sans vague de coupe	Vague de coupe whisper	Vague de coupe en toit	Revêtement Maxima™
Taille 40*	0,030 (0,77) à 1,181 (30,00)	PBTD_A		•		•
Taille 40	1,182 (30,01) à 1,575 (40,00)	PBTE_A			•	•
Taille 76	1,576 (40,01) à 2,205 (56,00)	PBTF_A			•	•
Taille 76	2,206 (56,01) à 2,598 (66,00)	PBTG_A			•	•
Taille 76	2,599 (66,01) à 3,000 (76,20)	PBTH_A			•	•

DEVETISSEUR DE MACHINE DE FORME

Taille	Claveté	Rotation
Taille 1	SKD1_A	SRD1_A
Taille 2	SKD2_A	SRD2_A



Claveté



Rotation

DEVETISSEUR EN URETHANE A CLIPER

Taille	Diamètre intérieur	Référence
Taille 40	0,984 (25,00)	MATE00374
Taille 40	1,181 (30,00)	MATE00375
Taille 40	1,378 (35,00)	MATE00376
Taille 40	1,575 (40,00)	MATE00377



MATRICES DE FORME

Taille	Plage d'utilisation	Référence
Taille 1	1,181(30,00) +0,079(2,00) Ouverture	DOD1_0
Taille 2	3,000(76,20) +0,079(2,00) Ouverture	DOD2_0



Taille 1



Taille 2

PORTE- POINÇON ET CALE

Taille 40	Porte-poinçon avec cale	MATE00371
Taille 40	Cale	MATE00364
Taille 76	Porte-poinçon avec cale	MATE00372
Taille 76	Cale	MATE00365
	Vis de pression	SHC12191
	Joint torique	SRI00001

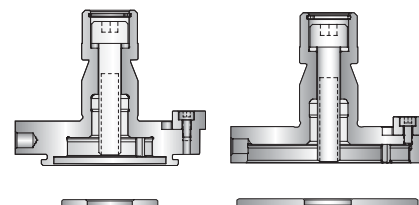

*FORMES STANDARD

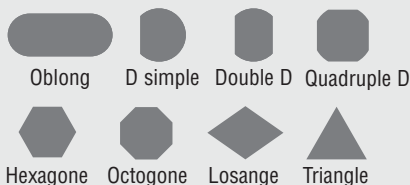

*Acier rapide premium M4PM™, voir Page 35

24



Outillage Mate NEXT™



SYSTÈME D'OUTILLAGE MATE NEXT™

CARRÉ TAILLE 40 ET TAILLE 76

TAILLE 40

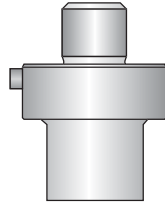

TAILLE 76

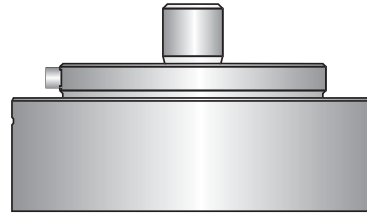

POINÇONS CARRÉS

Taille	Plage d'utilisation	Référence	Sans vague de coupe	Vague de coupe whisper	Vague de coupe en toit	Revêtement Maxima™
Taille 40*	0,030 (0,77) à 1,181 (30,00)	PBTD3A		•		•
Taille 40	1,182 (30,01) à 1,575 (40,00)	PBTE3A			•	•
Taille 76	1,576 (40,01) à 2,205 (56,00)	PBTF3A			•	•
Taille 76	2,206 (56,01) à 2,598 (66,00)	PBTG3A			•	•
Taille 76	2,599 (66,01) à 3,000 (76,20)	PBTH3A			•	•

DEVETISSEUR DE MACHINE CARRÉ

Taille	Claveté	Rotation
Taille 1	SKD13A	SRD13A
Taille 2	SKD23A	SRD23A



Claveté



Rotation

DEVETISSEUR EN URETHANE A CLIPER

Taille	Diamètre intérieur	Référence
Taille 40	0,984 (25,00)	MATE00374
Taille 40	1,181 (30,00)	MATE00375
Taille 40	1,378 (35,00)	MATE00376
Taille 40	1,575 (40,00)	MATE00377



MATRICES CARRÉES

Taille	Plage d'utilisation	Référence
Taille 1	1,181(30,00) +0,079(2,00) Ouverture	D0D130
Taille 2	3,000(76,20) +0,079(2,00) Ouverture	D0D230



Taille 1



Taille 2

PORTE- POINÇON ET CALE

Taille 40	Porte-poinçon avec cale	MATE00371
Taille 40	Cale	MATE00364
Taille 76	Porte-poinçon avec cale	MATE00372
Taille 76	Cale	MATE00365
	Vis de pression	SHC12191
	Joint torique	SRI00001

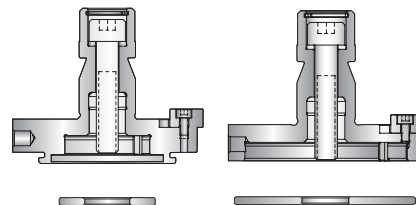

25



Outillage Mate NEXT™

SECTION 3

*Acier rapide premium M4PM™, voir Page 35

Voir Page 58 pour les longueurs de poinçon et les options vague de coupe



Dimensions en pouces (millimètres)