



Schwiebacher Abbruch Technik

Werkstatt • Lager • Service seit 1977

D-82229 Seefeld (bei München)

Graf-Toerring-Strasse 9b / 17

Tel. 08152 / 998 969-0 Fax.- 9

PU Pulverisierer

Serie **F** für Bagger von 6 bis 85 to



- AZ AbbruchZangen
- KB KrokodilBeißer
- MF MultiFunktionszangen
- PM Pulverisierer Mechanisch
- PU Pulverisierer**
- PZ PositionierZangen
- SS SchrottScheren
- Ersatz-/Verschleißteile

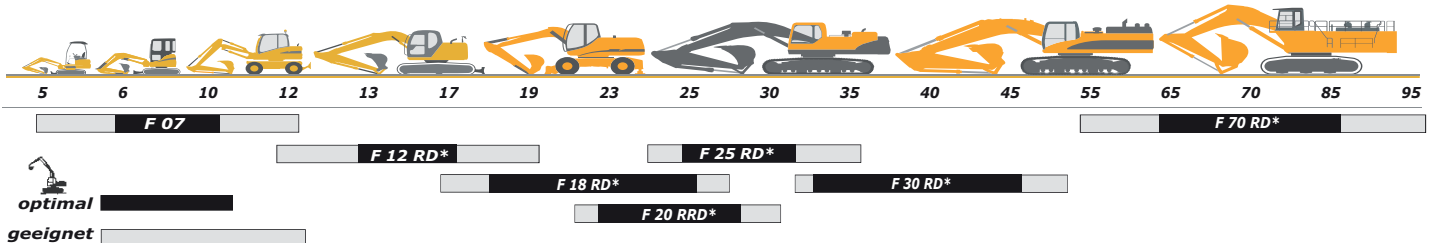

Vielseitig Leistungsfähig

Die hydraulischen **PU Pulverisierer Serie F** wurden durch den starren Baggeranbau für den Sekundärabbruch entwickelt. Für jede Art Arbeitseinsatz und für jede Anforderung des Kunden und Anwenders garantieren sie absolute Zuverlässigkeit und Leistungskraft. Der hydraulische Pulverisierer kann an Arbeitsmaschinen unterschiedlicher Größen installiert werden, um jederzeit das beste Resultat zu erzielen.

Das zu brechende Materialstück kann sich am Boden während des Brechvorgangs zurecht drehen, damit auf den Löffelstiel keine übermäßige Drehbeanspruchung übertragen werden kann.

Die **PU Pulverisierer Serie F** sind vorrangig geeignet zum Vorbrechen für Brecheranlagen und Recycling. Neu ist die Möglichkeit bei Abnutzung der Zähne deren Auswechslung, wodurch zusätzlich noch eine hohe Rentabilität erreicht wird.



Optimale Kraft in jeder Lage

Die Position des Zylinders gestattet, die Leistung bis zur kompletten Schließung der Brechbacken konstant beizubehalten. Außerdem sind auswechselfähige Messer zum Schneiden von Eisen vorgesehen, die so positioniert sind, dass sie fast nicht mit dem Beton in Kontakt kommen. Die kompakte Struktur macht den Pulverisierer außerordentlich leicht und einfach zu handhaben, um in jeder Arbeitssituation optimal arbeiten zu können.



PU Pulverisierer F20R – 360° endlos drehbar

Aus der **PU Serie F** ist das Modell **F20R** als einziges zusätzlich mit einer hydraulischen **360°-Endlosdrehung** ausgestattet.



Der **PU F20R** dient vorrangig für den Recyclingeinsatz und kann durch die Drehung auch ins Haufwerk hineinarbeiten. Er ist außerdem für den Primärabbruch einsetzbar.



Schwienbacher Abbruch Technik

Werkstatt • Lager • Service seit 1977

D-82229 Seefeld (bei München)

Graf-Toerring-Strasse 9b / 17

Tel. 08152 / 998 969-0 Fax.- 9

PU Pulverisierer

Serie **F** für Bagger von 6 bis 85 to



AZ AbbruchZangen
 KB KrokodilBeißer
 MF MultiFunktionszangen
 PM Pulverisierer Mechanisch
PU Pulverisierer
 PZ Positionierzangen
 SS SchrottScheren
 Ersatz-/Verschleißteile

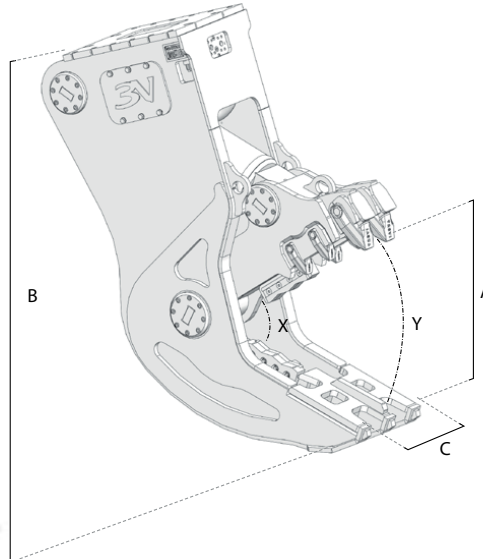

		F 07	F 12RD*	F 18RD*	F 20RRD*	F 25RD*	F 30RD*	F 70RD*
	kg.	550	1190	1910	2310	2490	3070	6430
A	mm.	475	690	810	810	870	950	1250
B	mm.	1330	1740	1850	2230	1955	2100	2670
C	mm.	330	420	470	470	570	650	800
	mm.	140	220	260	260	260	260	325
X	t.	70	150	200	200	235	275	415
Y	t.	25	65	80	80	95	105	170
Ø max	mm.	20	30	40	40	40	50	75
	bar	250	310	310	310	310	310	340
	l/min.	40 / 60	120 / 200	200 / 300	200 / 300	250 / 350	300 / 400	450 / 600
	bar	/	/	/	140	/	/	/
	l/min.	/	/	/	10	/	/	/

(*) Modell mit auswechselbaren geschraubten Zähnen
 Gewichtsangaben ohne Adapterplatte. Spezifische Änderungen vorbehalten.

Angaben entsprechen dem optimalen Baggergewicht, geeignet siehe Seite 1

Technische Änderungen vorbehalten

© SAT 2012 01298