

Concasseur à percussion



UNE LONGUEUR D'AVANCE EN TECHNIQUE & SERVICE

Installations et machines pour les roches naturelles et le recyclage des matériaux de construction

Apollo Maschinenbau GmbH

APOLLO

Concasser - Cribler - Convoyer

Concasseur à percussion

Les concasseurs à percussion sont utilisés pour le reconditionnement de matériaux de construction et le concassage de roches naturelles (jusqu'à moyennement dures). La construction de la machine est sophistiquée, robuste et se base sur de nombreuses années d'expérience.

Les exigences des usines de reconditionnement des matériaux de construction et des balastières sont prises en compte dans l'équipement du concasseur. La partie supérieure arrière rabattable par un système hydraulique du caisson permet un accès facile et rapide à l'intérieur de la machine afin de réaliser les échanges et les travaux d'entretien. Le rotor est robuste et équipé de 4 rangées de barreaux hautement résistants. Deux blocs identiques de concasseurs sont orientables à 180° et interchangeables. Un dispositif de fixation spécial garantit des durées d'orientation et de remplacement courtes. Les deux concasseurs à percussion sont réglables selon les barreaux du rotor afin de maintenir un espace des fentes et un produit final constants avec la progression de l'usure.

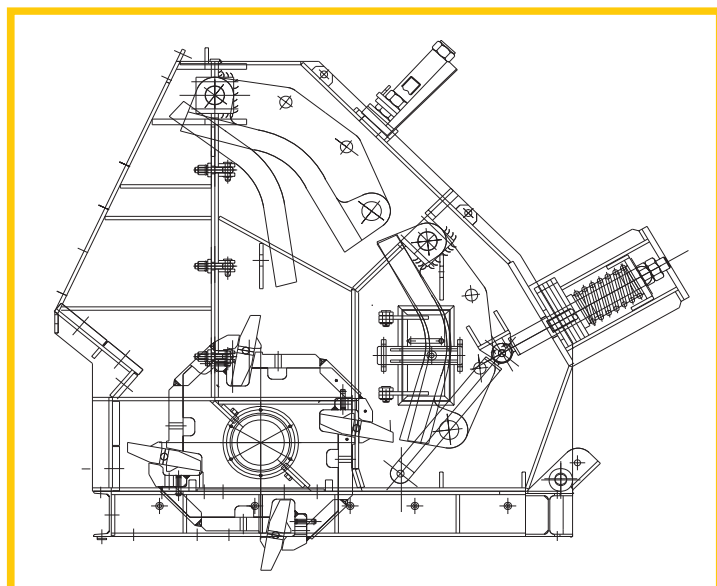
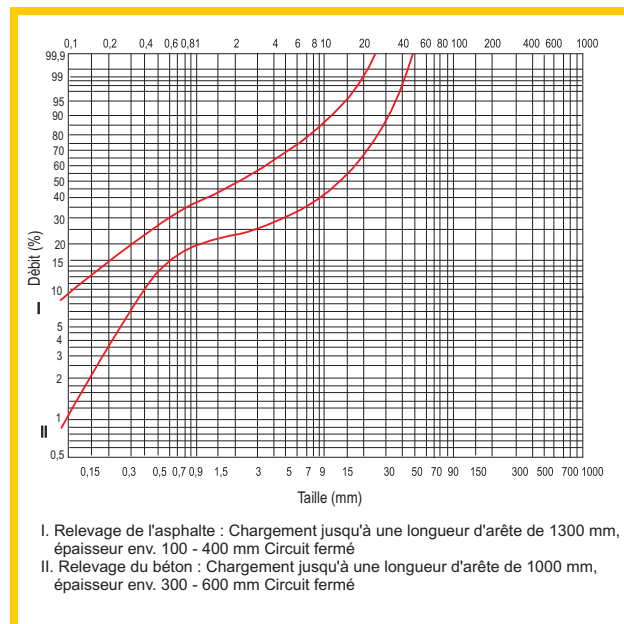

Le premier concasseur est réglable par le biais de vis de commande, le concasseur arrière est équipé de tampons en caoutchouc en face du caisson. Ceci permet d'empêcher une modification trop importante de la fente durant le concassage. Le second concasseur qui influence majoritairement l'état de l'agrégat final est réglable par un système hydraulique et sécurisé par des plaques d'écartement. Le blindage interne important de la machine avec une dureté allant jusqu'à 440 HB est vissé de l'extérieur afin de garantir un degré élevé d'exploitation.

| Type | Rotor Ø mm Largeur mm | Entrée | | Capacité t/h | | Consommation kW | Poids kg |
|--------|--------------------------|------------|------------|-----------------|----------------------------|-----------------|----------|
| | | Largeur mm | Hauteur mm | Roche naturelle | Recyclage des Matériaux de | | |
| P 1400 | 1250 x 1420 | 1440 | 900 | 250 – 400 | 140 – 200 | 132 – 200 | 18.900 |
| P 1200 | 1100 x 1200 | 1220 | 900 | 150 – 250 | 100 – 160 | 90 – 160 | 12.700 |
| P 1000 | 1100 x 1050 | 1070 | 700 | 120 – 200 | 80 – 120 | 75 – 110 | 9.900 |
| P 700 | 1000 x 700 | 720 | 500 | 80 - 120 | 50 - 80 | 55 – 90 | 6.700 |

Les valeurs indiquées représentent des valeurs moyennes. Elles dépendent du matériau à concasser, de la taille des pièces, de la largeur des fentes, etc. et ne sont donc pas contractuelles. C'est pourquoi nous recommandons de voir avec nous chaque problème de concassage. Sous réserve de modification des mesures et constructions.

Tel.: +49 (0)3385 510 200
 Fax.: +49 (0)3385 510 203
 E-Mail: info@apollo-maschinenbau.de
 Internet: www.apollo-maschinenbau.de

Apollo Maschinenbau GmbH
 Grünauer Fenn 44
 14712 Rathenow

APOLLO
 Installations et machines pour
 Concasser - Cribler - Convoyer