



Détecteurs optiques Série 14

La solution économique universelle

Sensor Solutions
Motion Control
Vision Technologies
Process Instrumentation

Détecteurs optiques Série 14

La famille qui s'adapte

Les points forts

- Une famille complète
Du détecteur réflech au détecteur laser pour objets transparents
- Différentes possibilités de raccordement
Versions nouvelles avec connecteur métallique robuste M8, avec connecteur M12 et avec sortie câble
- Façades arrières du boîtier transparentes
LEDs d'état de commutation et de réception très visibles
- Accessoires adaptés
Le bon accessoire pour un montage optimal

Votre profit

- La nouvelle Série 14 offre, pour chaque application, la technologie adéquate – aucun compromis, compatibilité absolue avec la gamme existante
- Plus de liberté pour le choix du connecteur. La version sortie câble brevetée ne nécessite aucune place supplémentaire en profondeur: la solution idéale dans tout environnement exigu
- Réglage et mise en service facilités, sécurité augmentée en exploitation
- Economise le temps de montage et assure une fixation flexible et efficace du détecteur



Deux types de connecteurs – une sortie de câble avec presse-étoupe

Pour toutes les variantes de détecteur vous pouvez, dès maintenant, choisir entre les possibilités de raccordement suivantes:

- Connecteur métallique robuste M8 (S35A)
- Nouveau avec connecteur M12 (S14)
- Nouvelle sortie de câble pour montage en environnement restreint
- En option: exécution avec connecteur déporté

La nouvelle conception du boîtier de la Série 14 vous offre plus de flexibilité!

La Série 14 – pour chaque appli- cation la solution adéquate.

Positionnement

La détection de repères sur des bandes imprimées est réalisée de façon rapide, précise et fiable au moyen d'un détecteur réflex énergétique.



Objets en environnement critique

Même des objets placés sur un arrière-plan réfléchissant sont détectés de façon sûre et précise par un détecteur réflex avec élimination de l'arrière-plan. Pour de très petits objets, des exécutions laser sont disponibles.

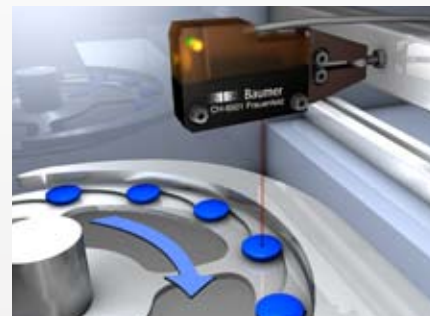

Objets transparents

Pour des objets transparents comme, par exemple, les ampoules médicales en verre, les barrières réflex sont les mieux adaptées. Même lorsque les conditions ambiantes évoluent, la fiabilité n'est pas altérée. La visibilité des LEDs facilite le montage, le réglage et est une aide précieuse en service.

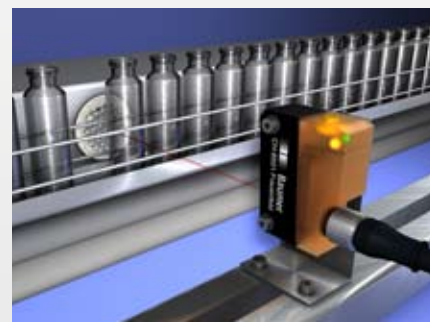

Domaines d'application typiques

- Machines d'emballage
- Stockage et logistique
- Industrie graphique
- Manutention et montage
- Machines textiles

L'accessoire adéquat

Avec la nouvelle plaque d'adaptation, les détecteurs peuvent être rapidement et simplement encliquetés dans des cadres et des tôles. Le kit de montage Sensofix offre la flexibilité et la fixation optimale du détecteur. L'accessoire adéquat est d'une importance capitale pour la fiabilité de votre application. Pour les barrières optiques simples, un diaphragme peut optimiser la détection d'objets de très petite taille. Un vaste choix de réflecteurs est disponible pour les barrières réflex.



Vue d'ensemble des détecteurs optiques de la Série 14

Détecteurs réflex

Source lumineuse	Lumière rouge	Laser
Portée Tw	5 ... 600 mm	20 ... 300 mm
Temps d'activation	< 1 ms	< 0,15 ms
Réglage sensibilité	Pot 270°	Teach-in
Référence	FZDK 14	OZDK 14

Détecteurs réflex

avec élimination arrière-plan

avec élim. avant-plan

Source lumineuse	Lumière rouge	Laser	Lumière rouge
Portée Tw	20 ... 500 mm	20 ... 350 mm	55 ... 200 mm
Temps d'activation	< 0,5 ms	< 0,5 ms	< 0,5 ms
Réglage de la portée de détection	Pot ou Teach-in	Pot, 9 tours	Teach-in
Référence	FHDK 14	OHDK 14	FNDK 14

Barrières réflex

Source lumineuse	Lumière rouge	Laser
Limite de portée Sn	7,2 m	11 m
Temps d'activation	< 1 ms	< 0,25 ms
Réglage sensibilité	Non	Teach-in
Référence	FDPK 14	OPDK 14

Barrières réflex avec optique à une seule lentille

Source lumineuse	Lumière rouge	Laser
Limite de portée Sn	3,8 m	11 m
Temps d'activation	< 1 ms	< 0,25 ms
Réglage sensibilité	Non	Teach-in
Particularités	Optique à une seule lentille	Optique à une seule lentille
Référence	FDPK 14	OPDK 14

Barrières réflex pour objets transparents

Source lumineuse	Lumière rouge	Laser
Limite de portée Sn	8 m	5,2 m
Temps d'activation	< 0,1 ms	< 0,25 ms
Réglage sensibilité	Teach-in	Teach-in
Particularités		Optique à une seule lentille
Référence	FRDK 14	OPDK 14

Barrières simples

Source lumineuse	Lumière rouge	Laser
Limite de portée Sn	15 m	10 m
Temps d'activation	< 1,2 ms	< 0,5 ms
Réglage sensibilité	Non	Non
Particularités	Entrée test	
Référence	FEDK 14 / FSDK 14	OSDK 14 / OEDK 14

Dessin d'encombrement

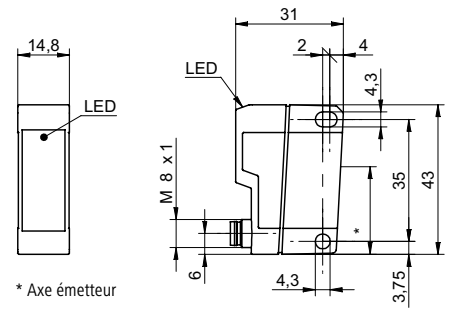

* Axe émetteur

Accessoires SENSOFIX

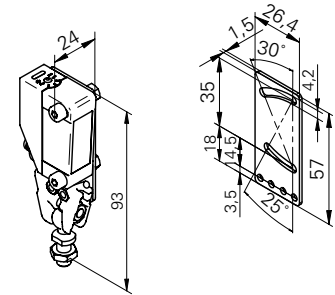

Numéro de commande: 10149011

Equerre de fixation

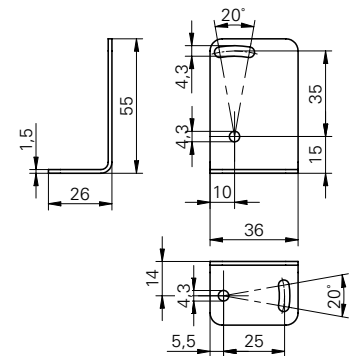

Numéro de commande: 10134964

Jeu de diaphragmes

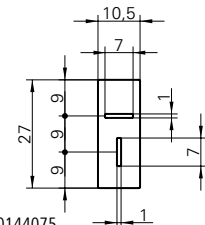

Numéro de commande: 10144075

Plaque d'adaptation

Découpe: Tôle,
épaisseur de 1 à 5 mm

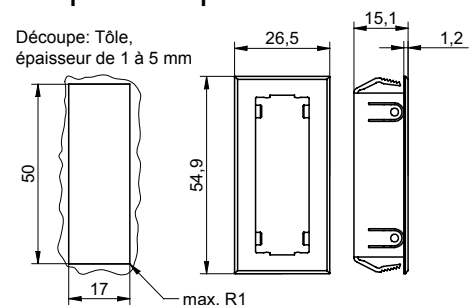

Numéro de commande: 11002450

Plus d'informations sur le site www.baumerelectric.com/fr/314.html

Baumer

Baumer International

Baumer Group · International Sales
P.O. Box · Hummelstrasse 17 · CH-8501 Frauenfeld
Phone +41 (0)52 728 1122
Fax +41 (0)52 728 1144
sales@baumergroup.com
www.baumergroup.com

Baumer France

Baumer SAS · 363 route des Martinets
ZAE de Findrol · FR-74250 Fillinges
Phone +33 (0)4 50 39 24 66
Fax +33 (0)4 50 39 23 02
sales.fr@baumergroup.com
www.baumerelectric.com